

Zeitschrift  
für  
Katalanistik

16 (2003)



# Zeitschrift für Katalanistik

Revista d'Estudis Catalans

*Begründet von / Fundada per*  
Tilbert Dídac Stegmann

*Herausgegeben von / Editada per*  
Johannes Kabatek, Claus D. Pusch,  
Tilbert Dídac Stegmann, Gerhard Wild

*Publiziert unter der Schirmherrschaft von*  
*Publicada sota el patrocini de*  
Deutscher Katalanistenverband (DKV)  
Albert-Ludwigs-Universität Freiburg im Breisgau  
Land Baden-Württemberg  
Centre UNESCO de Catalunya  
Generalitat de Catalunya

**Vol. 16 (2003)**

Freiburg 2003  
ISSN 0932-2221  
<https://doi.org/10.46586/ZfK.2003.1-264>

Aufsätze sowie Rezensionsexemplare werden an die Redaktionsadresse (*Zeitschrift für Katalanistik*, Romanisches Seminar, Albert-Ludwigs-Universität Freiburg, Werthmannplatz 3, D-79085 Freiburg im Breisgau, E-mail <zfk@katalanistik.de>) erbeten.

Els textos i els exemplars de revisió s'han d'enviar a la redacció (*Zeitschrift für Katalanistik*, Romanisches Seminar, Albert-Ludwigs-Universität Freiburg, Werthmannplatz 3, D-79085 Freiburg im Breisgau, c/e <zfk@katalanistik.de>).

## **Zeitschrift für Katalanistik 16**

ISSN 0932-2221

© Romanisches Seminar der Universität Freiburg  
Freiburg im Breisgau 2003

Alle Rechte vorbehalten.

Sie finden den vollständigen Text der ZJK 16 im Internet unter folgender Adresse /  
Podeu trobar el text complet de la ZJK 16 a internet a l'adreça següent:  
<<http://www.katalanistik.de/zfk>>

*Aquesta publicació s'ha realitzat amb el suport de · Diese Publikation erscheint mit Unterstützung von:*



Govern de les Illes Balears,  
Conselleria d'Educació i Cultura



Generalitat de Catalunya, Departament de la Presidència /  
Secretaria de Relacions Exteriors



Land Baden-Württemberg



Albert-Ludwigs-Universität Freiburg im Breisgau



Johann Wolfgang Goethe-Universität Frankfurt am Main

Redaktion: Johannes Kabatek, Claus D. Pusch  
Redaktionsassistentin: Susan Flocken  
Satz: Claus D. Pusch  
Vertrieb / Distribució: TFM – Teo Ferrer de Mesquita,  
Postfach 10 08 39, D-60008 Frankfurt am Main.  
Bestellungen bitte an den Verlag TFM /  
Dirigiu les comandes de subscripció a l'editorial TFM.  
Druck: Gulde-Druck Tübingen

## Inhaltsverzeichnis / Índex

### Dossier

Damià Pons i Pons (Palma): Einführung .....	1
Pilar Arnau i Segarra (Palma): Eine Annäherung an das literarische Werk von Guillem Frontera .....	3
Joan Melià (Palma): Die Sprachpolitik auf den Balearen .....	19
Sandra Herling (Siegen): Mehrsprachigkeit und Sprachgebrauch auf Mallorca – ein soziolinguistischer Überblick .....	31
Francesc Bernat (Barcelona): El baleàric dins els estudis dialectals inèdits de Milà i Fontanals .....	41
Clàudia Pons (Barcelona): Teoria de l'optimitat, processos segmentals i variació dialectal en català .....	55

### Aufsätze · Articles

Josep Besa (Barcelona): Exordis persuasius .....	77
Anna I. Peirats (València / Freiburg im Breisgau): L' <i>Spill</i> de Jaume Roig, de Mestre Grau a 'Sir' Joan Fuster i <i>Lopus-Rodó?</i> .....	87
Rafael Beltran (València): Notes per a un catàleg tipològic de les rondalles de l'Alacantí .....	111

**Dokumentation · Documentació**

- Ferran Robles i Sabater (València)  
 Tilbert Dídac Stegmann (Frankfurt am Main):  
 Bibliografia de narracions i contes catalans traduïts a  
 l'alemany – Bibliographie der ins Deutsche übersetzten  
 katalanischen Erzählungen und Märchen ..... 145
- Marcus Bär (Frankfurt am Main):  
 Lehrveranstaltungen katalanischer Thematik an den  
 Hochschulen des deutschen Sprachbereichs im Sommer-  
 semester 2002 und im Wintersemester 2002/2003 ..... 185

**Buchbesprechungen · Recensions**

- Carles Cortés: *Començar a escriure: la construcció dels primers relats  
 de Mercè Rodoreda (1932–1938)*. Alacant: Instituto  
 Alicantino de Cultura Juan Gil-Albert / Diputación  
 Provincial de Alicante, 2002 [Henriette Partzsch, Basel] ..... 195
- Josep Massot i Muntaner: *Georges Bernanos und Mallorca, 1934–  
 1938*. Aus dem Katalanischen von Martin B. Fischer.  
 Berlin: ed. tranvía, 2002 [Joseph Jurt, Freiburg i. Br.] ..... 197
- Sebastià Oliveras i Duran (dir.): *Diccionari pràctic i complementari  
 de la llengua catalana*. Barcelona: La Busca edicions, 2002  
 [Carsten Sinner, Berlin] ..... 207
- Joan Martí i Castell: *Estudi lingüístic dels Usatges de Barcelona. El  
 codi a mitjan segle XII*. Barcelona: Curial Edicions  
 Catalanes / Publicacions de l'Abadia de Montserrat, 2002  
 [Thomas Gergen, Saarbrücken] ..... 215
- Miquel Àngel Pradilla (ed.): *Societat, llengua i norma. A l'entorn de  
 la normativització de la llengua catalana*. Benicarló: Edicions  
 Alambor, 2001 [Aina Torrent-Lenzen, Köln] ..... 217

José Luis Blas, Manuela Casanova, Santiago Fortuny, Margarita Porcar (eds.): <i>Estudios sobre lengua y sociedad</i> . Castelló de la Plana: Publicacions de la Universitat Jaume I, 2002 [Carsten Sinner, Berlin] .....	227
Emili Casanova, Vicenç M. Rosselló (eds.): <i>Congrés Internacional de Toponímia i Onomàstica Catalanes</i> . València: Universitat de València, 2002 [Elwys De Stefani, Freiburg i. Br. / Basel] .....	237
Enric Prat, Pep Vila: <i>Mil anys de llengua i literatura catalanes al Rosselló</i> . Canet: Trabucaire, 2002 [Claus D. Pusch, Freiburg i. Br.] .....	241
Jaume Corbera Pou: <i>Aproximació al lèxic alguerès</i> . Palma: Universitat de les Illes Balears, 2000 [Sophia Simon, Barcelona / Leipzig] .....	244
Stefan Riechert: <i>Der Gleichheitsgrundsatz im spanischen Verfassungsrecht unter besonderer Berücksichtigung der Sprachgleichheit</i> . Regensburg: S. Roderer Verlag, 2001 [Thomas Gergen, Saarbrücken] .....	248
Zusammenfassungen · Resums · Abstracts .....	251
Anschriften der Autorinnen und Autoren · Adreces de les autores i dels autors .....	256
Hinweise zur Texteinrichtung · Normes per a la preparació dels textos .....	258





## Einführung

Es ist mir eine Freude, das Dossier *Sprache und Literatur der Balearen* in diesem Band der *Zeitschrift für Katalanistik* einzuleiten. Es bietet sich damit die Gelegenheit, das in der Öffentlichkeit vorherrschende Bild der nur dem Tourismus verschriebenen, gewissermaßen kulturlosen Inseln zu korrigieren.

Wer zu uns reist um das Klima und die Landschaft zu genießen lernt nur die offensichtlichste Seite unserer Inseln kennen. Anders waren noch die Reisenden des 19. und des beginnenden 20. Jahrhunderts auf die Balearen gekommen – etwa der französische Schriftsteller und Maler Gaston Vuillier, der in dem Werk *Les îles oubliées* (1893) seine Eindrücke von den Baleareninseln veröffentlichte; oder der Geograph Jean Bisson, der eine ganze Reihe von Studien über unsere Inseln verfasste; oder natürlich der Erzherzog Ludwig Salvator mit seinem monumentalen Werk *Die Balearen in Wort und Bild geschildert*, das in den Jahren 1869–91 in neun großformatigen Bänden mit prächtigen Xylographien erschien; oder schließlich Josep Pla mit seiner *Reise nach Mallorca (El viatge a Mallorca)*.

Die Herausgabe dieses Dossiers scheint mir geeignet, einem interessierten Publikum eine Reihe sprachlicher und literarischer Aspekte deutlicher bewusst zu machen. Der Beitrag von Joan Melià i Garí zum Beispiel analysiert die gegenwärtige soziolinguistische Situation auf den Balearen, in der es darum geht, die eigene katalanische Kultur mit der Präsenz einer Vielzahl aus dem übrigen Europa, aus anderen Sprachen und Kulturen Zugezogener zu verbinden. Dass sich das Katalanische auf den Balearen (beispielhaft an Mallorca gezeigt) noch keineswegs in einer normalisierten Situation befindet, erweist die Umfrage von Sandra Herling, die sie in ihrem Beitrag dokumentiert.

Die beiden Beiträge von Francesc Bernat i Baltrons und Clàudia Pons i Moll betreffen zum einen den sehr frühen Beschreibungsversuch der balearischen Varietät des Katalanischen durch den Altmeister der Romanistik in Katalonien, Manuel Milà i Fontanals, dessen berühmtester Schüler Marcelino Menéndez y Pelayo war, und zum anderen einen Beitrag aus neuester linguistischer Perspektive, nämlich der Optimalitätstheorie, zur dialektalen Variation auf den Balearen.

Pilar Arnau i Segarra widmet sich dem Werk von Guillem Frontera, von dem jetzt auch auf deutsch Romane vorliegen (z. B. *Das Mallorca-Kom-*

*plot*). Aus der ebenfalls in diesen Band aufgenommenen Gesamtbibliographie alles dessen, was an katalanischen Erzählungen und Märchen bisher in deutscher Übersetzung publiziert worden ist, ragt der reiche Beitrag an mallorquinischen und balearischen Märchen hervor, der heute dem deutschsprachigen Lesepublikum zur Verfügung steht.

Das vorliegende Dossier reiht sich also in die Maßnahmen ein, mit denen das balearische Landesministerium für Erziehung und Kultur die Sprache der Balearen und die kulturellen Leistungen, die in ihr hervorgebracht wurden und werden, einem europäischen Publikum jenseits des katalanischsprachigen Bereichs bekannt machen möchte.

Damià Pons i Pons, Landeskulturminister  
der Regierung der Balearischen Inseln

## Pilar Arnau i Segarra (Palma)

### Eine Annäherung an das literarische Werk von Guillem Frontera

#### 1 Einleitung

Das Erzählwerk des Romanciers und Journalisten Guillem Frontera (\*1945 in Ariany / Mallorca) wird von einem ausgeprägten kritischen Impetus getragen, vom Willen, die soziohistorischen Rahmenbedingungen, die ihn als Mallorquiner bestimmen, im Zeichen seiner eigenen Wertmaßstäbe aufzuzeigen und zu hinterfragen. Nicht von ungefähr hat Frontera in der katalanischsprachigen literarischen Öffentlichkeit von Anfang an eine herausragende Stellung eingenommen, spiegeln doch seine Werke die sozioökonomischen und moralischen Umbrüche wieder, die die mallorquinische Gesellschaft in der zweiten Hälfte des 20. Jahrhunderts und insbesondere in den letzten vierzig Jahren erlebt hat.

Fronteras literarischer Werdegang als Erzähler setzte 1968 ein,<sup>1</sup> in dem Jahr also, in dem innerhalb der katalanischsprachigen Öffentlichkeit zum ersten Mal eine neue Gruppe mallorquinischer Schriftsteller in Erscheinung trat, eine Art Generation, die mit den Romanen von Gabriel Janer Manila, Antònia Vicens und eben Guillem Frontera ihren Anfang nahm und der sich bald weitere Autoren und Autorinnen wie Maria-Antònia Oliver, Llorenç Capellà, Miquel López Crespí, Biel Mesquida, Gabriel Tomás, Carme Riera und viele andere mehr anschlossen. Alle diese Schriftsteller zeichneten sich durch drei Gemeinsamkeiten aus: Sie kamen aus dem ländlich geprägten Raum, der sogenannten «part forana» der Insel, sie entstammten der Arbeiterklasse oder dem Kleinbürgertum und sie waren jung. All dies sollte ihre ersten Veröffentlichungen gleich in zweifacher Hinsicht prägen: Zum einen betonten sie immer wieder den Gegensatz zwischen den repressiven Moral- und Erziehungsvorstellungen der traditionsverbundenen mallorquinischen Gesellschaft, die nur allzu oft durch die obsessive Allgegenwart der Religion und durch die Macht der katholischen Kirche bestimmt wurde, und dem für Mallorca fremdartigen, frei-

---

<sup>1</sup> Einen großen Teil der folgenden Informationen entnehme ich meinem Buch über *Narrativa i turisme a Mallorca (1968-1980)*, Kassel / Palma: Reichenberger / Documenta Balear, 1999.

zügigen Moralverständnis der ausländischen Touristen, die für ein ungleich toleranteres Verhalten und Wertesystem standen, für eine gänzlich neue Welt, in der die Homosexualität (allerdings nur die männliche) akzeptiert wurde und in der der Frau eine wesentlich aktivere und bedeutendere Rolle zukam, vor allem was den Bereich der gesellschaftlich tabuisierten Sexualität anbelangte. Auf der anderen Seite wurde in diesen ersten Werken auch soziale Anklage gegen die Ausbeutung derjenigen erhoben, die im touristischen Bereich tätig waren. Oftmals handelte es sich bei diesen Arbeitern um Immigranten aus den rückständigsten Gebieten Spaniens, aber es waren auch Mallorquiner unter ihnen, ehemalige Kleinbauern, die im Tourismus die Möglichkeit sahen, leichtes und schnelles Geld zu verdienen und die die dreckige und wenig lukrative Arbeit auf dem Land möglichst schnell hinter sich lassen wollten. So brachten sie jedes erdenkliche Opfer, um in nur wenigen Jahren ihrerseits eigene touristische Unternehmen führen zu können, in denen sie dann selbst wiederum andere ausbeuten sollten. Auf diese Art und Weise entstand auf der Insel innerhalb kurzer Zeit eine neue, ursprünglich aus den ländlichen Gebieten stammende und nunmehr vom Tourismus profitierende Bourgeoisie, die Guillem Frontera in seinem Roman *Els carnisers* (1969) einer scharfsinnigen und beißend spöttischen Kritik unterzog.

Doch auch eine weitere Gemeinsamkeit, die die meisten Vertreter dieser neuen mallorquinischen Schriftstellergeneration miteinander verband, darf nicht unerwähnt bleiben, zumal sich dadurch die Entwicklung dieser Literatur besser nachvollziehen lässt: So sahen, vielleicht mit Ausnahme von Carme Riera, alle diese Autoren zu Beginn ihrer Laufbahn in der Literatur eine Art Werkzeug, um soziales Unrecht zu kritisieren, dieses anzuprangern oder einfach nur zu dokumentieren. Für sie war Literatur eine *Waffe im Kampf*, ein Instrument der Revolte. Im Zeichen dieses kritischen, einfordernden und in einigen Fällen sogar messianischen Verständnisses von Literatur muss auch auf die Rolle hingewiesen werden, die viele dieser Schriftsteller in der politisch-literarischen Öffentlichkeit des Spätfranquismus übernommen hatten, denn sowohl durch ihr Werk als auch durch ihre Teilnahme an unzähligen politischen Versammlungen, auf denen die kulturelle und nationale Identität Kataloniens behauptet wurde, verkörperten und prägten sie ein soziales Engagement, das von vielen ihrer Leser geteilt wurde. Diese Autoren insgesamt, vor allem aber Guillem Frontera, waren sich der Bedeutung ihrer Funktion als Wortführer bewusst, und so gingen sie über ihr Werk eine Art Dialog mit ihren oftmals sogar gleichaltrigen Lesern ein.

Wenngleich nur vorübergehend, so gelang es dem mallorquinischen Roman doch zu Beginn der 70er Jahre, aus der Enge der rein literarischen Öffentlichkeit auszubrechen. Zum ersten und bislang einzigen Mal wussten sich die mallorquinischen Schriftsteller in Einklang mit einem Teil der Gesellschaft, wodurch ihr Werk zweifelsohne eine ausgesprochen soziologische und ideologische Dimension erlangte. Was nun konkret Guillem Frontera anbelangt, so darf sicherlich auch sein Engagement in kleinen marxistischen Gruppierungen nicht vergessen werden, seine Teilnahme an verschiedenen, linksgerichteten politischen Initiativen oder seine häufigen Reisen in das postkoloniale Algerien. Sein literarisches Werk war stets von einer kritischen Einstellung gegenüber der Gesellschaft geprägt, die er in diesen ersten Jahren mit dem strengen und oftmals mitleidslosen Blick eines jugendlichen Idealisten analysierte, ein Blick, der allerdings im Laufe der Jahre nach und nach einfühlsamer, persönlicher und suggestiver werden sollte.

## 2 Eine Annäherung an das Erzählwerk Guillem Fronteras

Das literarische Œuvre von Guillem Frontera setzt mit zwei Lyrikbänden ein, die man gleichsam als «quasi d'adolescència», als vom Existentialismus und sozialem Engagement durchdrungene Jugendwerke bewerten kann: *A ritme de mitja mort* (1965) und *El temps feixuc* (1966), für das er 1965 den Lyrikpreis der Stadt Palma erhielt. In einem Interview mit dem ebenfalls als Lyriker hervorgetretenen Jaume Pomar äußerte sich Frontera selbst wie folgt über diese beiden Gedichtbände:

Son libros malos, muy malos. Bien trabajados, daban tal vez para media docena de poemas juveniles aceptables. En cierta ocasión Bernat Vidal me dijo: “tienes demasiada facilidad.” Y yo creí que se trataba de un elogio. Más tarde, al comprenderlo, dejé la poesía. (Pomar 1982: 15–16)

Obwohl er sich später weiterhin mit Lyrik beschäftigen sollte, und dies vor allem in Zeiten von Mutlosigkeit und Depressionen, hat Frontera seit 1968 hauptsächlich Erzähltexte veröffentlicht: bislang sieben Romane und zwei Erzählbände, darüber hinaus vier Reiseführer und verschiedene Theaterstücke. Zudem hat er Skripte für Funk und Fernsehen verfasst (darunter einige Drehbücher zu eigenen Romanen) und war hauptberuflich sowohl als Journalist als auch im Kulturmanagement oder als Leiter einer Kunstgalerie tätig.

Die Veröffentlichung seines Romans *Els carnissers* im Jahre 1969 muss als bedeutsamer Moment im sich gerade formierenden Feld einer mallorquinischen Erzählliteratur angesehen werden, und dies vor allem auch im Hinblick auf die Verkaufszahlen: So erschienen in nur einem Jahr zwei katalanischsprachige Auflagen, und 1971 kam – in der Übersetzung von Aina Montaner – die erste kastilischsprachige Ausgabe auf den Markt.

Die Handlung von *Els carnissers* verläuft auf zwei parallelen Ebenen, die in zwanzig alternierende Kapitel gegliedert sind: Die ungeraden Kapitel spielen auf dem Landgut von Son Puig-gros und die geraden in den touristischen Vergnügungsvierteln von Palma, insbesondere auf der legendären Plaça Gomila. Die Geschichte konzentriert sich auf einen einzigen Abend, etwa auf die Zeit zwischen halb acht und Mitternacht, und sie thematisiert das Abhängigkeitsverhältnis zwischen der dekadenten und heuchlerischen mallorquinischen Aristokratie, die durch don Fulgenci und dona Leonor repräsentiert wird, und der neuen, aus dem ländlichen Raum stammenden und durch den Tourismus zu Reichtum gelangten Bourgeoisie, die – überangepasst und voller Komplexe – durch Miquel, Coloma sowie deren beiden Kinder vertreten wird. Erbarmungslos gibt der Autor dabei das, was Llorenç Villalonga in seinem Vorwort zum Roman «*la transmissió de poders entre dos móns antagònics*» (Villalonga 1969: 8) nennt, der Lächerlichkeit preis, d.h. den Machtwechsel zwischen zwei antagonistischen Welten, der sich im Austausch des Wappens über dem Eingangsportäl der Finca Son Puig-gros widerspiegelt.<sup>2</sup> Hinter dieser auf den ersten Blick simplen Anekdote verbirgt sich allerdings eine kritisch intendierte Aussage, die einer kollektiven Erfahrung entspricht: Trotz der ungeheuren sozialen und wirtschaftlichen Umwälzungen, die sich in der mallorquinischen Gesellschaft aufgrund der geradezu frenetischen Entwicklung im Bereich des Tourismus vollzogen haben, seien die sozialen und mentalen Strukturen letztlich unverändert geblieben.

Dieser Roman, den Guillem Frontera während seiner Militärzeit in nur sechs Wochen geschrieben und mit dem er den *Premi Ciutat de Palma de Novel·la*, den Romanpreis der Stadt Palma von 1968 gewonnen hatte, brachte ihm einen für die damalige Zeit außerordentlichen Erfolg ein, was wohl nicht zuletzt dazu geführt hat, dass man des öfteren den Autor einzig

---

<sup>2</sup> Es handelt sich dabei um das Familienwappen der ehemaligen adligen Besitzer, das seit Jahrhunderten über dem Portal gehangen hat und das nun durch zwei valencianische Kacheln ersetzt wird, auf denen die Nachnamen des neuen Besizershepaars zu lesen sind.

und allein mit jenen denkwürdigen *Carnissers* in Verbindung gebracht und dabei seine späteren vielschichtigen und äußerst interessanten Werke fast völlig außer Acht gelassen hat. Die Gründe für den großen Erfolg dieses Romans, den man durchaus als mallorquinischen Bestseller der 70er Jahre bezeichnen könnte, liegen zum einen sicherlich darin, dass eine einfache Geschichte linear erzählt wird, fast ohne jegliche Psychologisierung auskommt und stattdessen vielmehr in der Erzähltradition des mallorquinischen Kostumbrismus steht. Die Geschichte war schlicht, der Aufbau war es ebenfalls. Die soziologischen, satirisch intendierten Verweise prangerten das im zeitgenössischen Mallorca vorherrschende Wertesystem an, mit dem sich eine fortschrittliche Bildungselite nicht identifizieren konnte. *Els Carnissers* legte somit Zeugnis ab vom Unbehagen vieler linksgerichteter Mallorquiner, die kritisch und voller Besorgnis die Zukunft ihrer Insel betrachteten und die in der aufstrebenden touristischen Bourgeoisie nichts weiter als die neuen Ausbeuter sahen.

Es erschienen einige und zumeist sehr positive Besprechungen des Romans. Während etwa Josep M. Llompart zusammenfasste, es handele sich um «una narració excel·lent, al capdavant» (Llompart 1969), verglich Jaume Vidal Alcover den ideologischen Hintergrund von *Els carnissers* mit dem der Erzählungen von Lampedusa (Vidal Alcover 1971). Josep A. Baixeras wiederum wertete den Autor insgesamt als eine vielversprechende Hoffnung der mallorquinischen Literatur (Baixeras 1969).

Zweifelsohne fällt Frontera in diesem ersten Roman ein äußerst pessimistisches Urteil über die Veränderungen der sozialen Strukturen und den damaligen Zeitgeist, wobei seine Sicht der zeitgenössischen mallorquinischen Gesellschaft ideologisch mit der der marxistischen Linken übereinstimmte. Der Schriftsteller fühlt sich der Gesellschaft gegenüber verantwortlich, und ohne dabei der Gefahr zu erliegen, ein politisches Pamphlet zu verfassen, schreibt er seinen Roman mit der Absicht, «objektiv» einen Mikrokosmos abzubilden, und zwar den der mallorquinischen Gesellschaft der 60er Jahre, die sich inmitten einer tiefgreifenden moralischen und sozialen Krise befand.

Nach *Els carnissers* veröffentlichte Frontera zwei weitere Romane, für die ebenfalls eine pessimistische Haltung gegenüber der Inselgesellschaft charakteristisch war: *Cada dia que calles* (1969) und *Rera els turons del record* (1970).

In *Cada dia que calles*, für den er 1968 den Preis der Stadt Manacor erhielt, werden Sexualität, Prostitution und mangelndes Klassenbewusstsein eingehend thematisiert. Der Erzähler-Protagonist, ein junger, aus der

Arbeiterklasse stammender Mallorquiner, lässt sich von der neuen Welt des Tourismus blenden und wird zu einer Art Gigolo einer französischen Reiseleiterin. Durch sie lernt er die Annehmlichkeiten der Vergnügungswelt kennen, die einer primitiven Konsumhaltung, aus denen sich neue und verlockende, bis dahin unbekannte Verhaltensmuster ergeben. Die fortschreitende Konfrontation mit diesem verführerischen Universum lässt zahlreiche persönliche und soziale Konflikte aufbrechen, zwingt den Protagonisten dazu, sein Wertesystem zu überdenken und lässt ihn negative Erfahrungen machen, die ihn von der homosexuellen Prostitution bis hin zum Mord führen werden. Trotz der gegenteiligen Behauptung des Autors im Klappentext des Buches lässt sich diese Erzählung auf eine tatsächliche Begebenheit zurückführen, die sich 1968 in Palma zugetragen hat. Dennoch interpretierte der Kritiker Frederic Suau die Prostitution des Erzählers zutreffend als eine Art sozialer Metapher und zwar dergestalt, dass die Prostitution des Jungen «simbolitza la prostitució de tot un poble que, d'artesans i camperols, s'ha convertit en cambrer, servilisme que es dona a tots els nivells» (Suau 1969). *Cada dia que calles* kritisiert folglich eine Gesellschaft, die das ihre dazu beigetragen hat, dass die althergebrachten Werte an Bedeutung verloren haben, und die anstatt neue Werte hervorzubringen, lediglich fremde übernommen hat, wodurch letztlich der Verlust von Identität und Klassenbewusstsein nur noch weiter verstärkt wird. Anders als man annehmen könnte, handelt es sich dabei aber nicht um eine Apologie altradiierter Werte, sondern vielmehr um eine massive Kritik am kollektiven Identitätsverlust eines großen Teils der Inselbevölkerung.

Sozusagen als dritter Teil dieser Art von Romanzyklus erscheint 1970 – zwei Jahre nach *Els carnissers* und ein Jahr nach *Cada dia que calles* – mit *Rera els turons del record* ein Roman, in dem Frontera jene kleinen Intellektuellenkreise, die die Revolution und die nationale Wiederaufrichtung ihres Landes anstrebten, einer kritischen Analyse unterzieht. In der Brief erzählung, die der Protagonist, Lluís Lull, an seinen Freund Enric Fullana richtet, wird das Bemühen dieser Gruppierungen als illusorisch entlarvt, da es sich in einer Gesellschaft entfaltet, die keinerlei Sinn für Kultur aufzubringen weiß. Wie Andreu Ferret hervorhebt, ist *Rera els turons del record*

el lamentable espectáculo de una juventud inquieta que busca inútilmente caminos y se sabe ignorada por “la tristísima burguesía mallorquina”, y por un pueblo que no se da cuenta de nada. Una juventud que ha sido castigada con algo peor que la opresión y la completa incultura: el calculado silencioso abandono y la superchería cultural. Así, mal armados, han caído en la trampa de aceptar una lucha desigual. La impotencia y la frus-



traci3n cosechadas eran precisamente lo que sus adversarios habían planeado. (Ferret 1971a: 24)

Bezeichnend für alle drei Romane ist dabei die Tatsache, dass sie stets mit dem Tod der Protagonisten enden:

- in *Els carnissers* durch einen Verkehrsunfall,
- in *Cada dia que calles* durch Mord
- und in *Rera els turons del record* durch einen Selbstmord auf der Insel Cabrera, dem Ort so vieler Exile.

Der Tod wird somit zum Symbol für die Ausweglosigkeit einer sich in einer Wertekrise befindlichen Gesellschaft, zu einem Symbol, in dem sich die pessimistische und kritische Haltung des Autors verdichtet.

1977, also sieben Jahre später, erscheint der bereits zwischen 1971 und 1972 entstandene Roman *Tirannosaurus*, der wahrscheinlich aus diesem Grund, anders als man vielleicht annehmen könnte, thematisch durchaus nicht so weit von den übrigen Romanen entfernt ist. Wie bereits *Rera els turons del record* weist auch *Tirannosaurus* zahlreiche autobiographische Bezüge auf. Thematisierte der Autor im vorausgegangenen Roman noch seine Zeit als Student, während der er an zahlreichen, linksgerichteten politischen und kulturellen Aktivitäten teilgenommen hatte, rechnet er nunmehr mit den Mönchen von La Porciúncula ab. Dieses Priesterseminar, in dem Frontera, der mit zehn Jahren väterlicherseits zum Halbwaisen wurde, die Jahre bis zu seinem 15. Lebensjahr als Internatsschüler verbracht hatte, war für ihn, wie er 1982 in einem Interview Jaume Pomar gegenüber äußerte, mit ganz und gar negativen Erfahrungen verbunden. In einem späteren Interview aus dem Jahre 1996 sollte sich Frontera zudem daran erinnern, dass im Seminar

ens feien escriure un diari. Aquesta obligació tenia un caire estalinista, ja que suposava que el director espiritual tenia accés a ell i podia controlar els nostres pensaments. Llavors, perquè no em donava la gana que un senyor tingués accés al més íntim de mi mateix, vaig començar a fabular per enganyar-lo. És una anècdota sense massa importància, però d'aquesta manera vaig tenir per primera vegada la sensació que escrivia. (Planas 1996)

Eine weitere Gemeinsamkeit von *Tirannosaurus* mit den vorausgegangenen Romanen stellt zweifelsohne der Schluss dar, denn auch dieser Roman endet mit dem Tod, mit der Ermordung eines jungen Seminaristen durch einen homosexuellen Franziskanermönch. Der Tod zeigt sich erneut als Symbol der Hilflosigkeit des Schwachen angesichts der ihn bezwingenden

Macht, des Ausgebeuteten angesichts des Ausbeuters, und im Hinblick auf eine Gesellschaft, die keine Alternativen bietet, stellt er somit auch den einzig möglichen narrativen Ausgang dar.

In *Tirannosaurus*, das in den 50er Jahren angesiedelt ist, bildet Frontera ein dichotomisches Universum ab: Das Priesterseminar erscheint einerseits als Zufluchtsort vor den Gefahren von außen (selbst die Tageszeitungen gelangen nur zensiert an die Zöglinge), andererseits aber suchen ausländische Touristen nach sexuellen Opfern, und sie tun dies gerade unter den das Schulgebäude umgebenden Bäumen des Parks. Alles in allem stellt das Priesterseminar also keineswegs den friedvollen Ort dar, den es zu sein vorgibt, sondern vielmehr ein eigenes Universum, das ganz und gar aus Verschwörungen, Strafen und Repressionen zu bestehen scheint.

Ein weiteres Mal wird der Leser folglich mit einer pessimistischen Sicht auf die Realität konfrontiert, aber auch mit einem Roman, der sich nicht nur kritisch mit einem von Klerikern geleiteten und bis zu Beginn des Demokratisierungsprozesses auf Mallorca vorherrschenden Erziehungswesen auseinandersetzt, sondern auch mit den Unterdrückungsmechanismen seitens des spanischen Nationalkatholizismus, der den größten Teil der mallorquinischen Autoren der Generation von 1970 so nachhaltig geprägt hat, ja für sie fast zu einer Obsession geworden ist.<sup>3</sup>

Mit seinem nächsten, 1980 erschienenen Roman schafft Guillem Frontera ein Novum, handelt es sich bei *La ruta dels canyurs*<sup>4</sup> doch um den ersten auf Katalanisch geschriebenen Kriminalroman eines mallorquinischen Autors.<sup>5</sup> Frontera, dem das Werk der nordamerikanischen Klassiker dieses Genres – wie Hammett, Chandler, Macdonald oder Thomson – bereits recht gut vertraut war, erklärte diesbezüglich in einem Interview Jaume Pomar gegenüber:

---

<sup>3</sup> Über die Bedeutung der Religion, über die herrschsüchtige und obsessive Allgegenwart der Kleriker sowie die kritische Darstellung der religiös geprägten Milieus schrieb Guillem-Jordi Graells, dass diese «converteixen aquesta narrativa [la narrativa mallorquina dels setanta] en, segurament, la més abundosa en presència de capellans, monges i frares per plana de la literatura mundial. Aquesta abundància levítica, que respon a una realitat però que també distorsiona i accentua un càlcul estrictament sociològic, revela fins a quin punt el paper de l'Església catòlica ha estat determinant fins als anys seixanta a la societat i com ha configurat una determinada caracterització ideològica i moral» (Graells 1982: 161).

<sup>4</sup> Unter dem Titel *Das Mallorca-Komplott* ist 2001 die deutschsprachige Übersetzung im Wuppertaler Grafit-Verlag erschienen

<sup>5</sup> Es sei daran erinnert, dass Antoni Serra dieses Genre auf Mallorca mit seiner bekannten Serie um den Detektiv Mosqueiro in kastilischer Sprache initiiert hat.

Hago novela negra en Mallorca porque, hoy por hoy, responde a una realidad sociológica. Se ha perdido la paz civil, hay violencia ambiental, machacan por todas partes la seguridad ciudadana. Todo ello coincide con el esquema que provocó la aparición del género en otro lugar y en otro tiempo [...]. (Pomar 1982: 17)

Auch als Kriminalautor zeigt sich Frontera als engagierter Schriftsteller, der die Gesellschaft, in der er lebt, kritisch hinterfragt. Andererseits ließen sich aber bereits in seinen letzten Romanen manche vor allem für den Kriminalroman charakteristische Züge erkennen, was insbesondere auf seine Drehbücher für das Fernsehen zutrifft.

Was nun konkret *La ruta dels cangurs* anbelangt, so bedient sich der Autor hierbei der Aufklärung eines Mordfalls, um sich mit der Situation der mallorquinischen Gesellschaft Ende der 70er Jahre auseinanderzusetzen, als es vielen Mallorquinern hauptsächlich darum ging, Besitztümer anzuhäufen. El Terreno ist schon längst kein typischer Stadtteil mehr, die Arbeitsbedingungen der im Hotelgewerbe Beschäftigten sind nach wie vor katastrophal und dies trotz der mittlerweile legal arbeitenden Gewerkschaften.<sup>6</sup> Fast die gesamte Handlung spielt in den sogenannten besseren Kreisen der neureichen mallorquinischen Bourgeoisie, die ihren sozialen Aufstieg den eng mit dem Aufkommen des Massentourismus verbundenen Immobilienspekulationen verdankt. Frontera porträtiert diese neue Schicht, indem er auf einige Themen zurückgreift, die bereits in *Els carnisers* von Bedeutung waren, wie etwa ihren Mangel an Kultur, ihre rein preisbezogene Wertschätzung der Dinge oder ihre Vorliebe für all das, was vermeintlich die alteingesessene Aristokratie ausmachte. Doch thematisiert der Autor auch wichtige neue Problemkreise wie etwa «la Mallorca física convertida en centre de recaptació i distribució de droga, temps abans que la premsa ens en donés testimoni diari.» (Capellà 1991: 10)

Nach dieser bisher einmaligen Beschäftigung mit dem Genre des Kriminalromans, der auf Mallorca in Llorenç Capellà, Maria-Antònia Oliver, Josep Palau i Camps oder Antoni Serra zahlreiche Nachahmer fand, gab Frontera einige Erzählbände sowie zwei weitere Romane heraus: *Una dolça tardor* (1983) und *Un cor massa madur* (1993). Dabei verdichtet der Autor gerade in diesem letztgenannten Roman in besonderer Weise eine thematische Weiterentwicklung, die bereits in *Una dolça tardor* angelegt ist: eine Hinwendung zu universellen Themen sowie eine Relativierung und Diffe-

<sup>6</sup> Der 1980 erschienene Roman *La ruta dels cangurs* spielt Ende der 70er Jahre, als die Gewerkschaften im Rahmen des beginnenden Demokratisierungsprozesses bereits legalisiert waren.

renzung der sozialen Konflikte, was mit einer stärkeren Betonung des Privaten, aber auch des Laufs der Zeit und den damit verbundenen zwischenmenschlichen Beziehungen und moralischen Werten einhergeht.

### 3 *Un cor massa madur*, Guillem Fronteras bislang letzter Roman

*Un cor massa madur* weist einige thematische und stilistische Eigenarten auf, die den Roman vom übrigen Erzählwerk des Autors unterscheiden. So lässt schon die Handlung die Weiterentwicklung des ideologischen und ästhetischen Ansatzes Fronteras erkennen.

Jaume, der Erzähler-Protagonist, ist ein 45-jähriger Mallorquiner, der jegliches Interesse an seinem bisherigen Leben verloren hat. Sein Vorhaben, sich vor seinem 50. Geburtstag aus dem Berufsleben, d.h. aus dem Immobilien- und Spekulationsgeschäft, zurückzuziehen, hat er in die Tat umgesetzt und ist nun dabei, seinen Alltag methodisch zu organisieren. Dabei verweigert er sich jeglicher Verbindung zur Arbeitswelt, so dass ihn auch die Probleme derjenigen nicht tangieren, die darauf angewiesen sind zu arbeiten, um ihren Lebensunterhalt zu sichern. Bequem eingestiegen in ein Leben voller Müßiggang, das er sich aufgrund seines Vermögens erlauben kann, hat sich der Protagonist auf sein Landgut in der Gegend von Alanària zurückgezogen, weit weg vom gesellschaftlichen Leben in Palma. Es liegt auf der Hand, dass er kaum Kontakt zu den Dorfbewohnern pflegt, mit denen er weder Interessen noch Neigungen, weder Lebensstil noch Lebensziele teilt. Allerdings bemüht er sich um ihre Anerkennung, indem er etwa die Schirmherrschaft über die Fußballmannschaft der Gemeinde übernimmt.

Immer darauf bedacht, seine Privatsphäre zu schützen, hat sich Jaume mit Sorgfalt in sein tägliches Leben eingerichtet. Nichts scheint die ihm noch verbleibenden Lebensjahre aus dem Gleichgewicht bringen zu können, nichts die Zukunft, die er sanft und ruhig dahingleitend für sich ausmacht. Nur einen Wunsch gibt es da noch, den er sich nicht hat erfüllen können:

De jove havia somiat d'ésser novel·lista. De més gran, aquest futur s'havia anat esvaint a poc a poc i havia donat lloc al projecte, molt més assolible aparentment, d'escriure "una" novel·la. Quan havien d'ésser moltes, arrossegava dia i nit un enfilall d'històries que bollien dins el meu cap, tot esperant el moment de rebre l'alè diví de la creació. (7)

In diese Atmosphäre scheinbarer Harmonie dringt Teresa, eine verflossene Jugendliebe, die Jaume einst verlassen hatte, um einen reichen Franzosen zu heiraten, mit dem sie 20 Jahre in Paris leben sollte. Ihre Ankunft bringt die emotionale Stabilität des Protagonisten ins Wanken, denn alle Strategien, die Jaume sich zurecht gelegt hatte, um jegliche menschliche Kontakte, die in seine Privatsphäre eindringen könnten, zu vermeiden, drohen plötzlich zu scheitern. Trotz der festen Absichten Jaumes lebt die Liebe zwischen beiden wieder auf und wirkt wie ein störendes Element auf seinen scheinbar wiedergefundenen inneren Frieden.

Die Liebesbeziehung zu Teresa, die Entwicklung seiner Freundschaft zu Bernat – eine Art Adoptivsohn des Erzählers – sowie die mit einem feudalen Beigeschmack versehene hierarchische Beziehung, die Jaume und Teresa zu den Pächtern der Finca unterhalten, auf der Teresa wohnt, dienen Frontera dazu, über Bindungen und Gefühle nachzudenken, über die Unfähigkeit menschlicher Kommunikation, über die Unmöglichkeit eines gegenseitigen Verstehens. Die spätere Ankunft von Teresas Tochter Eugénie, in der der Erzähler seine einstige Jugendliebe wiederverkörpert sieht, gibt Anlass zu Hoffnungen, die jedoch letztlich unerfüllt bleiben. Die Enttäuschung, die Diskrepanz zwischen dem Erhofften und dem tatsächlich Erreichten, und nicht zuletzt die Resignation als Konfliktlösung sind wichtige Konstanten in *Un cor massa madur*.

Bezeichnend ist auch der ständige Verweis auf den Wunsch des Erzählers, einen Roman zu schreiben. Diese Metapher ließe sich als existentieller Traum so vieler Menschen deuten, die auf der Suche nach einem Ideal sind, um ihrem Leben einen Sinn zu geben, doch dabei die eigenen Grenzen nicht erkennen. Mehr noch: Ohne es überhaupt zu bemerken, lassen sie es zu, dass der Lauf der Zeit ihre Pläne und Sehnsüchte zunichte macht, denn wir alle sind, wie uns der Autor nahe zu legen scheint, letztendlich nichts weiter als Mittelmaß.

*Un cor massa madur* vereint in sich folglich Reflektionen über das Leben, die den Roman – worauf nicht zuletzt der Titel verweist – zu einem Roman «de l'edat madura» werden lassen, in dem sich das Lebensgefühl eines mehr und mehr von seinen Jugendträumen enttäuschten Intellektuellen verdichtet, eines Schriftstellers, der sich neuen literarischen und ästhetischen Pfaden zugewandt hat, und dem die Literatur nicht mehr allein dazu dient, soziales Unrecht anzuklagen, sondern vor allem um das persönliche Leiden an der Prosa der Verhältnisse zum Ausdruck zu bringen:

la ràbia inicial ha esdevingut somriure –adolorit i càustic– sobre el país, el paisatge, el paisanatge, el pas del temps amb l'envelliment de propina, les arts i les lletres. Un somriure inquietant –cínic i alhora pietós amb les febleses humanes– que [hi] guaita sovint [...]. (Pomar 1998: 39)

Der Roman zeugt von einer großen sprachlichen Sensibilität. Insbesondere in den Abschnitten, in denen Emotionen und Leidenschaften, in denen Gefühlsregungen und Enttäuschungen thematisiert werden,<sup>7</sup> schafft Frontera Texte von großer Poetizität, in denen er gleichsam lyrisch und mit großer Zärtlichkeit auf die Grenzen, ja auf die Unfähigkeit des Menschen verweist, sein Glück zu erlangen. Es sind dies narrative Momente, in denen der Autor auf das, was den Wert des Menschen ausmacht, einen empathischen, verständnisvollen Blick wirft.

*Un cor massa madur* ist aber nicht nur ein Roman über zwischenmenschliche Beziehungen, über die sie bestimmende Moral und Ethik, über den Lauf der Zeit, über den Wunsch, die Jugend zurückzuerlangen (die verlorenen Paradiese Villalongas) oder über den Sinn des Lebens. Auch in seinem bislang letzten Roman geht es Guillem Frontera um die Gegenwart seiner Heimat Mallorca und insbesondere um die Umbrüche, die sich auf der Insel als Folge des Tourismus ergeben haben. So setzt er in seinem Werk die «reale» Entwicklung der mallorquinischen Gesellschaft literarisch um, denn wenn sein Rebellionsgeist im Laufe der Jahre auch an Virulenz verloren hat, so bleibt der Schriftsteller doch nach wie vor dem sozialen Engagement seiner Anfangsjahre treu. Auch in diesen Roman findet der kritische soziale Diskurs des Autors Eingang, gibt dieser doch – ohne Pathos, wohl aber mit tiefer Resignation – seine Deutung der Entwicklung der Inselgesellschaft in den letzten drei Jahrzehnten:

Els primers illencs que s'havien enriquit gràcies a l'allau turística patiren un greu conflicte amb les seves consciències perquè no havien sabut transformar els diners ni en poder ni en prestigi. Aquell estol de pagesos, petits comerciants i contrabandistes quasi analfabets no tenien cap noció sobre l'alquímia de l'avior i, en un procés ingenu d'inserció en la història del país, els més ambiciosos es dedicaren a comprar les possessions on els seus pares o ells mateixos havien descarregat tants d'esforços i molts havien enterrat l'autoestima. Hi havia una força soterrada de revenja en aquest intent de suplantació, però tanmateix els nous amos es preguntaven com es relaciona un llinatge a unes terres, com se'n pren possessió una vegada adquirides. Els diners poden convertir en títols patètics les persones sense cultivar, i hom pensava que, amb la segona generació d'aquesta nova burgesia, formada a les universitats de Barcelona, Madrid,

<sup>7</sup> So z.B. wenn es um die Überlegungen im Hinblick auf die Beziehung von Jaume zu Teresa und später zu Eugénie geht.

València o Granada, les coses millorarien substancialment, l'Illa estaria al càrrec d'una classe dirigent preparada per a assumir el paper històric del qual havien abdicat l'aristocràcia i la burgesia tradicionals.

[...] Els fills dels pagesos, contrabandistes, comerciants enriquits pel turisme, havien esborrat precipitadament del seu mapa els darrers vestigis d'utopia juvenil. Ara eren metges, missers, arquitectes o aparelladors mediocres, més dedicats als negocis especulatiu que no a millorar en les seves professions, i, així, havien esdevingut personatges sòrdids, conspiradors sinistres, altius, traïdors i ostentosos, desproveïts de principis – també de manies – morals i ètics que poguessin obstaculitzar lleument la seva ambició destructora. Si es decidien a participar en la vida pública, no ho feien per afinitats ideològiques, sinó per defensar sense miraments interessos privats, subornant els més poderosos que ells i atropellant els més dèbils. Generalment s'estimaven més operar fora de la política i en convivència amb els polítics, als quals sovint no permetien tan sols guardar les formes, de manera que habituaren la població a l'escàndol, la corrupció amara tot el teixit social i la incontenible multiplicació de complicitats es traduï en la inalterable passivitat com a consigna de comportament. Han [...] infligit un mal irreversible al país, la pèrdua de qualsevol forma d'il·lusió no relacionada amb el guany immediat, desproporcionat i, sobretot, amb víctimes. (84–85)

Diese kritische und zutiefst pessimistische Beurteilung der Veränderungen, die Mallorca erlitten hat, lassen auf einen wachsamem Geist schließen, der, wenn auch in zurückgenommener Form, unmissverständlich seinen Dissens bekunden will. Trotz aller historischer, sozialer, wirtschaftlicher und kultureller Veränderungen haben sich die Strukturen letztlich kaum geändert, d.h. es sind nach wie vor die gleichen althergebrachten Laster, die die Gesellschaft bestimmen. Aber die Zeit, in der die Literatur ausschließlich als Kampfinstrument verstanden wurde, gehört der Vergangenheit an. Hier und jetzt ist die Zeit der Ernüchterung und der ideologischen Ermüdung, der Enttäuschung, ja sogar die Zeit des Verlustes von bislang gültigen Referenzpunkten, die die Sehnsüchte und Hoffnungen hätten kanalisieren können.

Alles in allem stellt *Un cor massa madur* im Gesamtwerk Fronteras zweifelsohne den ambitioniertesten Roman dar und sicherlich auch den reflektiertesten und poetischsten. Ohne sich völlig von der kritischen Haltung seiner Anfangsjahre loszusagen, vollzieht der Autor hier eine sehr persönliche und suggestive Analyse der menschlichen Schwächen, Werte und Widersprüche, auf die er mit großer Poetizität einen sanften und zärtlichen, einen verständnisvollen und bewusst subjektiven Blick wirft. Es geht ihm nicht mehr vor allem um engagierte Literatur, er will uns stattdessen eine Geschichte über menschliche Beziehungen im Kontext jener mallorquinischen Gesellschaft erzählen, die so viele Veränderungen hat erfahren müssen. Und er tut dies mit einer Art «paràbola sobre el desencís humà»

(Pomar 1998: 40), mit einer Parabel über die menschliche Enttäuschung. Letztlich aber treten im Bewusstsein des älter gewordenen Schriftstellers auch wieder Momente seiner längst vergangenen Jugend hervor, um diese Geschichte von den Schwierigkeiten und vom Scheitern des Lebens zu erzählen, denn, wie der Autor am Schluss seines Romans zusammenfasst:

amb els anys arribem a comprendre que l'amor no consisteix a calar foc en un altre cor, sinó a il·luminar una part del nostre. En arribar aquest moment [...] és cert que hi manca el brogit vital de la il·lusió, però hi regna l'ordre que el temps i els homes han sabut imposar amb asserenada constància. (189)

### Bibliographie

#### Benutzte Literatur

- Arnau i Segarra, Pilar (1999): *Narrativa i turisme a Mallorca (1968-1980)*, Kassel / Palma: Reichenberger / Documenta Balear.
- Baixeras, Josep A. (1969): «Novel·la. *Els carnisers*», in: *Serra d'Or* 120 (setembre), 69.
- Capellà, Llorenç (1991): «Pròleg» zu *La ruta dels cangurs* von Guillem Frontera, Palma: CIM / Moll, 9–12.
- Ferret, Andrés (1971a): «*Rera els turons del record*, de Guillem Frontera», in: *Diario de Mallorca* (28–1), 24.
- (1971b): «Los 'nietos' de Villalonga», in: *Diario de Mallorca* (18–2), 25.
- Graells, Guillem-Jordi: «La narrativa illenca de postguerra», in: *Randa* 13, 137–164.
- Llompарт, Josep Maria (1969): «*Els carnisers* de Guillem Frontera», in: *Lluc* 580–581 (Juli–August), 8–9.
- Melià, Joan (1981): «Saludablement *La Ruta dels cangurs* passa per Mallorca», in: *Latitud* 39/1 (Januar–Februar), 4.
- Picornell, Bartomeu (1999): «Pròleg» zu *Tirannosaurus* von Guillem Frontera, Palma / Sant Jordi de ses Salines: COFUC / Res Pública Edicions, 5–10.
- Planas, Antoni (1996): «Guillem Frontera, mestre d'escriptors» (Interview), in: *Mots, móns i mites*, Palma: Tià de sa Real.
- Pomar, Jaume (1982): «Guillem Frontera o la cautela del professional», in: *El dia de Balears – Magazine* 8 (28–2), 14–17.



- (1998): «La lucidesa de Guillem Frontera», in: *Lluc* 806–807, 36–40.
- Suau, Frederic (1969): «Pròleg» zu *Cada dia que calles* von Guillem Frontera, Palma: Editorial Daedalus, 7–13.
- Vidal Alcover, Jaume (1971): «La literatura a Mallorca. 18, La narrativa dels anys 60: Guillem Frontera», in: *Diario de Mallorca* (10–4), 26.
- Villalonga, Llorenç (1970 [<sup>1</sup>1969]): «Pròleg» zu *Els carnissers* von Guillem Frontera», Barcelona: Club Editor, 7–13.

#### Besprochene Werke von Guillem Frontera

- Els carnissers*, Barcelona: Club Editor, 1970 (1969).
- Cada dia que calles*, Palma: Daedalus, 1969.
- Tirannosaurus*, Barcelona: Laia, 1977.
- La ruta dels cangurs*, Palma: CIM / Moll, 1990 (1980).
- Un cor massa madur*, Barcelona: Edicions 62, 1993.



**Joan Melià\* (Palma)**

## **Die Sprachpolitik auf den Balearen**

### 1 Bevölkerung und soziolinguistische Situation auf den Balearischen Inseln

Die Veränderungen in der Bevölkerungsstruktur auf den Balearen während der zweiten Hälfte des 20. Jahrhunderts haben die vorher bestehende demographische Situation radikal verändert und eine sehr komplexe soziale Situation entstehen lassen. In einer solchen Situation ist die Planung von Maßnahmen, die den sprachlichen Substitutionsprozess aufhalten können, schwierig.

Nach den Daten des IBAE (*Institut Balear d'Estadística*) von 1999 sind 7% der Bevölkerung mit Wohnsitz auf den Inseln ausländischer Herkunft und 22,4% in einem anderen, nicht katalanischsprachigen Gebiet des spanischen Staates geboren. 70,6% der Einwohner sind auf den Balearen, in Katalonien oder im País Valencià geboren (bei einem beträchtlichen Teil von ihnen handelt es sich um Einwanderer der zweiten Generation oder um Kinder aus Mischehen, weshalb das Katalanische bei vielen von ihnen nicht L1 ist). Nach Umfragen des CIS (*Centro de Investigaciones Sociológicas*, Madrid) aus dem Jahr 1998 bezeichnen sich 41% der balearischen Einwohner hauptsächlich als katalanischsprachig, 47% als spanischsprachig und 12% als sowohl spanisch- wie auch katalanischsprachig.

Die vorliegenden Werte zeugen also von einer recht heiklen Situation, was die Lage des Katalanischen betrifft. Zusätzlich muss man in Betracht ziehen, dass jährlich an die elf Millionen Touristen, von denen die Mehrheit nicht aus dem katalanischen Sprachraum kommt, die Balearen besuchen, was zur Folge hat, dass die katalanischsprachige Bevölkerung der Balearen sich nahezu das ganze Jahr über quantitativ in der Minderheit befindet.

Allerdings konzentriert sich die Bevölkerung nicht-balearischen Ursprungs und der Tourismus hauptsächlich auf Eivissa und die Touristengebiete Mallorcas (Palma und die Küstengebiete, vor allem Calvià). Das bedeutet, dass die Mehrheit der Katalanischsprachigen doch in einem Um-

---

\* Director General de Política Lingüística, Govern de les Illes Balears.

feld lebt, in dem – vor allem im privaten, alltäglichen Bereich – die Präsenz ihrer Sprache recht stark ist.

Komplementär ergibt sich für die nicht katalanischsprachige Bevölkerung, dass der Kontakt zum Katalanischen und die Notwendigkeit, es zu beherrschen, gering ist und der Integrationsprozess dadurch stark gehemmt wird: Die spanischsprachigen Einwohner können auf Katalanischkenntnisse verzichten, ohne dass dies für sie irgendein Hindernis in der Ausübung ihrer Rechte als Bürger der balearischen Inseln darstellen würde. Abgesehen von der Tatsache, dass das Umfeld in ausreichendem Maße durch das – oft vorherrschende – Angebot an Spanisch in den Geschäftsbeziehungen, den Medien und neuen Technologien abgedeckt ist, sind die Katalanischsprecher ihrerseits nicht nur ausnahmslos in der Lage, sich einwandfrei auf spanisch auszudrücken, sondern haben zudem die Gewohnheit verinnerlicht, sich des Spanischen zu bedienen, wenn sie sich an nicht Katalanischsprachige wenden, unabhängig davon, ob diese das Katalanische eventuell auch verstehen könnten, oder beim Ansprechen von Unbekannten.

Ähnliches gilt bereits auch für andere zugezogene Bevölkerungsgruppen. Die neuen Technologien erlauben Ausländern den Zugriff auf Medien, die in ihren Herkunftsländern produziert sind, wodurch sie eine ständige und enge Verbindung zu ihrem eigenen Sprachbereich aufrecht erhalten können. Außerdem ermöglicht vor allem im Fall der deutschsprachigen Bewohner deren beachtliche demographische Präsenz (über 50 000) und wirtschaftliche Leistungsfähigkeit (unterstützt durch den Druck, der durch die jährlich mehr als vier Millionen deutscher Touristen entsteht), dass sie auf den Balearen über Dienste verfügen, die sich speziell an sie richten und in vielen Fällen auch von Deutschen geleitet werden (Ärzte, Handwerker, Lebensmittelläden und Medien: eine Zeitung, Wochenzeitschriften, ein Radiosender, deutsche Programme in lokalen Sendern etc.).

Bei alledem muss man andererseits die positive Wirkung des Schulunterrichts auf die zugezogene Bevölkerung erwähnen, sofern sie (auf Grund ihres Alters) ins Schulsystem eingebunden wird und demnach am Katalanischunterricht und oft am Unterricht mit Katalanisch als Unterrichtssprache teilhat. Der starke Aufschwung, den das Katalanische als Unterrichtssprache in den letzten Jahren erlebt hat, ist ein wichtiger integrierender Faktor für einen großen Teil der zugezogenen Jugendlichen, wenn auch die außerschulische Umgebung die positive Wirkung des Unterrichts oft relativiert.

Die Anzahl der Institutionen, die sich die Sprachintegration zum Ziel gesetzt haben, ist deutlich angestiegen (die 42 Einrichtungen, die während des Jahres 1998/99 – dem letzten Jahr der Regierung des *Partit Popular* – existierten, sind 2001/02 auf 96 angewachsen); derzeit werden die Angebote von mehr als zehntausend Schülern genutzt. Neben den Integrationsprogrammen ist der Anteil der katalanischen Sprache im übrigen Pflichtunterricht und im Abitur ebenfalls angestiegen. Neuerdings ist auch in den privaten Einrichtungen, die vertraglich mit der öffentlichen Verwaltung zusammenarbeiten, eine beträchtliche Zunahme zu verzeichnen.

## 2 Neue Leitlinien für das Vorgehen in der Sprachpolitik

### 2.1 Verantwortung der Regierung

In einer derart komplexen Situation ist es die wichtigste Aufgabe der Regierung den sprachlichen Normalisierungsprozess voranzutreiben. Die neue Landesregierung der Balearen hat sich zu dieser Verantwortung bekannt und die Normalisierung wiederholt zu einem ihrer vorrangigen Ziele erklärt.

Nun kann diese Verantwortung nicht allein von der Regierung übernommen werden, sondern muss auch von den übrigen öffentlichen Einrichtungen mitgetragen werden, nicht nur von allen kommunalen Gremien, sondern auch von den Justizbehörden, den Sicherheitskräften und generell der staatlichen Verwaltung. Und um bei den Bemühungen um Sprachnormalisierung die größtmögliche Wirkung zu erzielen, bedarf es außerdem der Koordinierung mit den Institutionen der anderen katalanischen Länder.

Die Regierung muss in jedem Fall mit gutem Beispiel vorangehen und in ihren eigenen sprachlichen Handlungen und Verlautbarungen die Ziele der sprachlichen Normalisierung verwirklichen. Das heißt, dass die Verwaltung aller Institutionen und das öffentliche Auftreten ihrer Repräsentanten stets deutlich machen sollte, dass das Katalanische die eigentliche Sprache unseres Landes ist.

Die Regierung muss darüberhinaus eine Zunahme des Gebrauchs des Katalanischen in der Gesellschaft fördern, damit die Verwendung des Katalanischen auf den Inseln zu einer für den Bürger sich strategisch auszahlenden und naheliegenden Option wird.

## 2. 2 Notwendigkeit die Gesamtbevölkerung einzubeziehen

Die von der Regierung eingeleiteten Maßnahmen auf dem Wege zur sprachlichen Normalisierung werden ihre Ziele nicht erreichen können, wenn es nicht gelingt, die Gesamtheit der Gesellschaft einzubeziehen. Das wird angesichts der Heterogenität des aktuellen gesellschaftlichen Gefüges nur möglich sein, wenn die Normalisierung zu einer Angelegenheit wird, die über die bloße Normalisierung einer Sprache hinausgeht. Der Fortbestand und die Festigung des Katalanischen als der autochthonen Sprache unserer Inseln kann nämlich zu einem der Hauptfaktoren werden, der aus einer amorph zusammengewürfelten Gesellschaft allmählich eine Gemeinschaft macht.

So gesehen steht die balearische Gesellschaft vor einer doppelten Aufgabe. Einerseits muss die einheimische Bevölkerung weiterhin zur Aufnahme und Integration derer bereit sein, die auf der Suche nach einem Arbeitsplatz oder einem Wohnsitz auf die Balearen kommen. Es müssen also bestimmte öffentliche und private Dienstleistungen weiter an die sprachliche und kulturelle Vielfalt angepasst werden und die Sprachenerwerbsmöglichkeiten müssen insgesamt verbessert werden. Insbesondere aber muss es für Zugezogene leichter und üblicher werden sich um den Erwerb von Katalanischkenntnissen zu bemühen. Die balearischen Neubürger müssen auf die den Balearen eigene Kultur zugehen und sich ihrer Verpflichtung bewusst sein, sich als Gäste zu verhalten und nicht als Kolonisatoren. Es ist in keiner Weise akzeptierbar, dass durch die Integration bzw. Nichtintegration der neuen Mitbürger der Fortbestand der Sprache und der Kultur der Inseln in Gefahr gerät.

Der soziale Zusammenhalt und die Zukunft unserer Identität hängen natürlich nicht ausschließlich von den Bemühungen der öffentlichen Hand ab, sondern insbesondere von den Medien, den Lehrern, den Unternehmen und den Berufstätigen, von allen privaten Vereinigungen und von jedem einzelnen Bürger. Deshalb gilt es, alle Bürger in diesen Prozess mit einzubinden, unabhängig von ihrer sozialen, territorialen, sprachlichen oder ideologischen Herkunft.

Nur ein von weiten Teilen der Gesellschaft mitgetragenes Normalisierungsprojekt kann Erfolg versprechen und deshalb müssen die von der Regierung der Balearen geplanten sprachlichen Maßnahmen die größtmögliche Zahl von Bürgern mitbeteiligen. Das Zusammenspiel der unterschiedlichen gesellschaftlichen und kulturellen Bereiche und auch der Einbezug der öffentlichen Einrichtungen darf nicht nur von allgemeinen Leit-

linien bestimmt werden, sondern muss sich in konkreten Aktionen entfalten.

Jeder kann seinen Beitrag zum sprachlichen Normalisierungsprozess leisten – je nach den persönlichen Möglichkeiten und der individuellen Perspektive jedes Einzelnen. Deshalb ist es wichtig, das persönliche Engagement der Bürger intensiv zu unterstützen und den Organisationen zur Seite zu stehen, die mit ehrenamtlichen sprachlichen Aktivitäten zum Normalisierungsprozess beitragen. Die breite Beteiligung der Bürger sichert der Sprachplanung die Effizienz.

### 2.3 Verbreitung von Katalanischkenntnissen

Auch außerhalb des offiziellen Schulsystems und des regulären Unterrichts muss es möglich sein, Katalanischkenntnisse zu erwerben. In diesem Sinne werden bereits Fortbildungen für Verwaltungspersonal veranstaltet und die Kurse, die von verschiedenen Vereinen, Gemeinden, Gremien und der Regierung abgehalten werden, koordiniert und weitergeführt. Außerdem werden Angebote für spezifische Gruppenangebote ausgearbeitet, also z. B. für Ausländer, für Mitglieder von Gewerkschaften und für Personal, das für den Publikumsverkehr zuständig ist.

Die Zunahme des Gebrauchs und der Präsenz des Katalanischen ist entscheidend wichtig dafür, dass sich Personen nicht katalanischsprachiger Herkunft zum Katalanischlernen und zum Gebrauch des Katalanischen in konkreten Situationen motiviert fühlen. Deshalb muss sich auch das Sprachverhalten der Katalanischsprecher bei der Unterhaltung mit anderssprachigen Personen verändern: statt sofort in die Sprache des Gegenübers zu springen (und bei Ausländern meist ins Spanische), sollte sich ein Bewusstsein der Loyalität zur eigenen Sprache ausbilden und bei jeder Unterhaltung zunächst einmal nachgefragt werden, ob nicht beim Gesprächspartner genügend rezeptive Katalanischkompetenz vorhanden ist, um selbst weiter Katalanisch sprechen zu können. Es ist ausgesprochen nachteilig für die Präsenz des Katalanischen im öffentlichen Leben, wenn schon durch einen einzigen sich auf Spanisch ausdrückenden Gesprächsteilnehmer eine ganze Gruppe ohne nachzudenken oder nachzufragen das Katalanische als Medium verlässt.

Was nun den Katalanischunterricht betrifft, so wurden neue didaktisch effektive Materialien ausgearbeitet und breit verteilt, um der spezifischen Situation des Spracherwerbs auf den Balearen Rechnung zu tragen. Besonders berücksichtigt werden dabei die verschiedenen Lernergruppen und die

verschiedenen Spracherwerbsmöglichkeiten. Die Materialien werden in diesem Sinne diversifiziert angeboten und der Sprachunterricht im Klassenverband mit anderen Möglichkeiten kombiniert, z. B. dem Selbststudium und der Arbeit am Computer und im Internet – Formen, die zeitlich und in der Progression individuell genutzt werden können.

#### 2. 4 Verbreitung von Kenntnissen *über* die katalanische Sprache

Neben der Förderung der mündlichen und schriftlichen Kompetenz im Katalanischen heißt sprachliche Normalisierung auch Vermittlung und Vertiefung von Kenntnissen über soziale und historische Aspekte der Sprache, vor allem über die Aspekte, die vorurteilsbeladen sind und die dazu benutzt wurden, eine voranschreitende Sprachnormalisierung zu behindern. Es sind Vorurteile durch Verdrehung von Information geschaffen worden, die es gilt sachlich auszuräumen; z. B. der Grad der Übereinstimmung und der Differenzen unter den Dialekten des Katalanischen; die Sprachbezeichnung (Katalanisch – Mallorquinisch); die Beziehung zwischen Hochsprache und Standard einerseits und der Umgangssprache andererseits; die Normalisierung und die Mehrsprachigkeit; das Maß der Zusammenarbeit mit Institutionen aus Festlandkatalonien und den anderen katalanischsprachigen Gebieten usw.

Außerdem ist es nötig, neue Modelle sprachlichen Verhaltens aufzuzeigen und sie sozial so akzeptabel zu machen, dass sie alte Verhaltensweisen, die den Normalisierungsprozess behinderten, ablösen. Das betrifft z. B. das schon erwähnte sprachliche Verhalten in Gruppen, in denen anderssprachige Personen zwar rezeptive Katalanischkompetenzen mitbringen, aber keine aktiven. Ändern muss sich auch das Verhalten, jeden Unbekannten zunächst nicht auf Katalanisch zu begrüßen und anzusprechen. Leicht entsteht so bei den Zugereisten der Eindruck, niemand spräche noch die Landessprache. Ebenso wichtig ist eine verstärkte Sprachloyalität bei der Integration z. B. von anderssprachigen Partnern in eine autochthone Familie. Und schließlich muss die Bereitschaft, im Katalanischen nicht nur das umgangssprachliche sondern auch das hochsprachliche Register zu verwenden, gestärkt werden.

Sprachliche Normalität impliziert die Fähigkeit der Sprecher, alle sprachlichen Funktionen ihrer Gemeinschaft in der eigenen Sprache auszuüben. In den Bereichen Wissenschaft, Recht, Technologie etc. kann die katalanische Sprache allen Erfordernissen der Fachleute entsprechen; es muss ihnen nur die entsprechende Terminologie zugänglich gemacht wer-



den, damit sie ihre beruflichen Tätigkeiten, bzw. meistens den schriftlichen Anteil daran, in katalanischer Sprache verwirklichen können. In diesem Sinne arbeiten wir mit der Universität der Balearen, der katalanischen Sprachakademie (*Institut d'Estudis Catalans*) und den anderen katalanischen terminologischen Institutionen (z.B. *TermCat*) zusammen, um Erforschung, Herausbildung und Verbreitung von Fachterminologie zu fördern.

Die Präsenz des Katalanischen auf dem Gebiet der neuen Technologien ist fundamental; die Tatsache, dass das Katalanische im Internet außergewöhnlich präsent ist, und die Verfügbarkeit der Hauptwerke unserer Kultur auf neuen Medien sind für das Prestige des Katalanischen sehr wichtig und machen das Katalanische als eine Sprache mit Zukunft bewusst.

Zu der Verbreitung der Kenntnis der soziolinguistischen Realität *innerhalb* unserer Gesellschaft muss dann auch die entsprechende Information nach *außen* treten. Sowohl den touristischen Besuchern als auch den fest Ansässigen sollte man ausreichend Information über diesen Aspekt unserer Inselgesellschaft zugänglich machen, um die Einstellungen gegenüber unserer Sprache und Kultur positiv zu beeinflussen und um bei den hier Residierenden den Integrationswillen zu stärken. Zudem ist die Anerkennung von außen eine weitere Voraussetzung für die Normalisierung unserer sprachlichen Situation, denn sie kann die Präsenz des Katalanischen in den staatlichen und europäischen Einrichtungen begünstigen und das Engagement der hier residierenden Bürger für die Normalisierung motivieren und verstärken.

Einer der Wege, die sich für das Erreichen dieser Ziele anbieten, ist es, die Anwesenheit der Touristen zu nutzen, um unsere sprachliche und kulturelle Wirklichkeit im Ausland bekannt zu machen.

## 2. 5 Förderung des Katalanischen in den Medien

Bei dem Prozess, den sozialen Gebrauch des Katalanischen wieder zu normalisieren, sind die Massenmedien zweifellos entscheidend, da sie sprachliches Material an die Öffentlichkeit weitergeben und zum Sprach- und Verhaltensmodell für die Bürger werden.

Die Institutionen unseres Landes, als Hauptantriebskräfte des sprachlichen und kulturellen Normalisierungsprozesses, müssen für dieses Ziel geeignete Kommunikationswege bereitstellen. Dafür gibt es mehrere Möglichkeiten: auf der einen Seite ein eigenes öffentliches regionales Rundfunk- und Fernsehnetz, auf der anderen Seite die Subventionierung

bestimmter Programme sowohl in privaten als auch in *den* öffentlichen Sendern, die von außerhalb der Balearen kontrolliert werden und bisher den größten Teil der Programme in spanischer Sprache senden. Außer diesen beiden Möglichkeiten gibt es noch andere, wie zum Beispiel Mischformen zwischen privater und staatlicher Kontrolle bis hin zu Abkommen mit den öffentlichen Medien anderer autonomer Gemeinschaften oder Staaten, deren Sprache und Kultur ebenfalls Katalanisch ist.

Im Moment hat die Regierung der Balearen noch keine eigenen öffentlichen Medien ins Leben gerufen, sie setzt sich jedoch für die Präsenz des Katalanischen in den bestehenden Medien und die Schaffung neuer Medien ein, in denen das Katalanische vorherrschendes Kommunikationsmittel ist; ebenso werden die katalanischsprachige Presse und der Zugang zu Fernseh- und Radiosendern der anderen katalanischsprachigen Gebiete gefördert.

## 2. 6 Präsenz des Katalanischen im gesellschaftlichen Umfeld

Das unmittelbare Ziel ist es, den Bürgern der Balearen das Recht zu garantieren, dass sie sich des Katalanischen in Geschäfts- und Finanzbeziehungen bedienen können und auch auf katalanisch bedient werden, und dass sie ein katalanisches Umfeld vorfinden. Deshalb fördern wir den Gebrauch des Katalanischen bei der Beschilderung außerhalb und innerhalb von Geschäften und Warenhäusern, im Bereich der öffentlichen Dienste, in der Verwaltung von Firmen und nichtöffentlichen Einrichtungen, bei allem was den Publikumsverkehr betrifft, bei der Etikettierung von Produkten, bei Gebrauchsanleitungen und beim Kundendienst, den Selbständige anbieten.

Dieses Ziel soll durch die Kombination unterschiedlicher Maßnahmen erreicht werden: Förderung bei Werbemaßnahmen, Vereinbarungen und Absprachen mit Firmen und Vereinen, gesetzliche Regulierung der Verbraucherrechte, lexikalisch-terminologische Hilfen auf technischem Gebiet, Unterstützung beim Gebrauch des Katalanischen in den neuen Technologien, Fortbildungsangebote und Zurverfügungstellen von Materialien und Software.

Freizeitbeschäftigungen spielen im Integrationsprozess der außerhalb der Balearen geborenen Bevölkerung eine entscheidende Rolle. Dabei sind die Freizeitangebote, bei denen das Katalanische die kommunikative Basis ist, von hoher Bedeutung, da man durch ein breit gefächertes Angebot auf ungezwungene Art und Weise alle gesellschaftlichen Schichten erreicht und

einerseits die Sprachloyalität der Katalanischsprecher bestärkt sowie andererseits den Aneignungsprozess unter denen beschleunigt, deren Muttersprache nicht Katalanisch ist. In diesem Sinne ist es sehr wichtig, Vereine aus dem Bereich Freizeit und Sport einzubeziehen, damit diese ihre Funktion im sprachlichen Normalisierungsprozess erkennen. Auf der anderen Seite kann die Organisation von Freizeitaktivitäten (Ferienlager, Austausch, Ausflüge, Begegnungen, Theateraufführungen etc.), die ausdrücklich unter sprachlichen Gesichtspunkten geplant werden, eine große Hilfe sein, um eine angenehme Atmosphäre beim Spracherwerb und der Integration zu schaffen und soziale Kontakte in die autochthone Bevölkerung auch sprachlich zu begünstigen.

Feste und Feierlichkeiten, die im Jahresverlauf üblicherweise von den Behörden unterstützt werden, oder Freizeitaktivitäten, die von Sport-, Nachbarschafts- oder kulturellen Vereinen organisiert werden, sollten auch immer den Aspekt der interkulturellen Beziehungen und die Präsenz der katalanischen Sprache berücksichtigen, wie sie ihr als Sprache der balearischen Inseln zusteht.

In letzter Zeit sind auch – oft unter Beteiligung von Institutionen aus Festlandkatalonien – verstärkt Schritte unternommen worden, um die Präsenz des Katalanischen bei sportlichen und kulturellen Veranstaltungen sowie in den Bereichen Kino, Videovertrieb, Buch, Comic, Musik etc. zu erhöhen. Diese Initiativen verbinden die eigene Produktion mit der Übersetzung und Verbreitung von Produktionen von außerhalb.

### 3 Zusammenfassung

Wenn man die oben angesprochenen demographischen und soziolinguistischen Umstände und den traditionell niedrigen Grad an sozialem Engagement in Betracht zieht, ist der Weg zur sprachlichen Normalität auf den Balearen kein leichtes Unterfangen. Sicherlich ist ein stärkeres Engagement von Seiten der Regierung und bestimmter Sektoren der Bevölkerung zu beobachten, doch können die bisherigen Fortschritte das Fortbestehen des Katalanischen auf den Inseln nicht sichern, ja noch nicht einmal ein Leben „auf katalanisch“ hier und jetzt garantieren. Dennoch sind diese Schritte sehr wichtig, weil sie zeigen, dass es mit Hilfe eines entschiedenen Impulses von Seiten der zentralen öffentlichen Institutionen der Inseln möglich ist, im sprachlichen Normalisierungsprozess erfolgreich voranzukommen.

Die öffentlichen Einrichtungen und in erster Linie die Regierung der Balearen stehen in der Verantwortung, als Hauptantriebskraft dieses Prozesses zu wirken. Doch sollte es sich dabei, wie schon gesagt, um ein gemeinsames Vorgehen handeln, an dem die gesamte Gesellschaft intensiv beteiligt ist. Die traditionell aktivsten Gruppen sollen dabei ihre Erfahrung im Kampf um die sprachlichen Rechte einsetzen, um politische wie auch wirtschaftliche Entscheidungsträger zur sprachlichen Normalisierung zu bewegen. In diesem Zusammenhang hat die Regierung der Balearen einen Plan für die drängendsten Maßnahmen bei der Normalisierung ausgearbeitet und will die Sicherung und Wiederverankerung der katalanischen Sprache zum Hauptfaktor für die Integration und den gesellschaftlichen Zusammenhalt auf den Balearen machen; dieser Plan betont einerseits die Verantwortung der Regierung und ermutigt andererseits die gesamte Gesellschaft zur Mitarbeit.

Zu einem Zeitpunkt, in dem im Zusammenhang mit sprachlicher und kultureller Vielfalt die positiven Bewertungen überwiegen (so wurde ja beispielsweise das Jahr 2001 zum europäischen Jahr der Sprachen erklärt), ist es angesichts gewisser multikulturalistischer Positionen wichtig zu betonen, dass die sprachliche Vielfalt erst dadurch eine sichernde Basis bekommen kann, dass der Erhalt der jeweiligen autochthonen Sprachgemeinschaft sichergestellt wird. Im Falle der Balearen geht es also entscheidend darum, dafür zu sorgen, dass das Katalanische weiterhin die den Inseln eigene Sprache bleibt, die die Menschen, die dort wohnen, als solche verwenden und verstehen.

#### Bibliographische Hinweise

- Alomar, A. I. (1995a): “La distribució del coneixement del català a Palma”, *El Mirall* 73, 6–12.
- (1995b): “Les dades del cens de població de 1991 i el procés de normalització lingüística a les Illes Balears”, in: *Actes del Simposi de demolingüística. III Trobada de Sociolingüistes Catalans*, Barcelona: Generalitat de Catalunya. Departament de Cultura, 152–168.
- Argente, J. / Bibiloni, G. (1998): “Una enquesta sociolingüística als Països Catalans”. *Actes de la Cinquena Trobada de Sociolingüistes Catalans*, Barcelona: Generalitat de Catalunya, 9–20.
- CIS (1998): *Estudio 2300. Uso de lenguas en comunidades bilingües: Baleares (Islas)*, Madrid: Centro de Investigaciones Sociológicas.

- Direcció General de Política Lingüística <<http://dgpoling.caib.es>>.
- Elzo, J. (Hrsg. 2002): *Joves balears*, Palma: Fundació SA NOSTRA (Quaderns Solidaris, 9).
- Ginard, J. (1995): “Grau de coneixement del català a les Balears”, in: *Actes del Simposi de demolingüística. III Trobada de Sociolingüistes Catalans*, Barcelona: Generalitat de Catalunya. Departament de Cultura, 135–151.
- IBAE (1993): *Cens de població 1991. VII. Taules sobre el coneixement de la llengua de la CAIB*, Palma: Institut Balears d’Estadística.
- Leal, M. A. et al. (Hrsg. 1997): *Estudi sociològic sobre els joves de les Illes Balears*, Palma: Conselleria de Presidència.
- Melià, J. (1993): “Qui l’encerta, l’endevina. Quants n’hi ha que sabem parlar en català? Comentari als censos de 1986 i 1991”, *El Mirall* 63, 46–48.
- (1997): *La llengua dels joves*, Palma: Universitat de les Illes Balears.
- (2002): “La situació lingüística a les Illes Balears. Comentaris al voltant d’una enquesta”, *Llengua i Ús* 25, 61–68.
- Querol, Ernest (2002): “Usos i representacions socials de les llengües a les Illes Balears”, *Noves SL* (Sommer) (<[http://cultura.gencat.es/llengcat/noves/hm02estiu/catalana/querol1\\_12.htm](http://cultura.gencat.es/llengcat/noves/hm02estiu/catalana/querol1_12.htm)>).
- (o. J.): *Usos i representacions socials del català a les Balears. Delimitació de les variables que afavoreixen l’ús del català a les Balears*, Palma: Direcció General de Política Lingüística del Govern de les Illes Balears [unveröffentlicht].
- Reixach, M. (1997): *El coneixement del català. Anàlisi de les dades del cens lingüístic de 1991 de Catalunya, les Illes Balears i el País Valencià*, Barcelona: Generalitat de Catalunya.
- Siguan, M. (1990): *Las minorías lingüísticas en la CEE*, o. O.: Europäische Kommission.
- (1994): *Conocimiento y uso de las lenguas en España*, Madrid: Centro de Investigaciones Sociológicas.
- (1999): *Conocimiento y uso de las lenguas*, Madrid: Centro de Investigaciones Sociológicas.
- Torres, J. (im Druck): “L’ús oral familiar a Catalunya”. *Actes de la I Jornada sobre Ús Interpersonal del Català*, Barcelona: Grup Català de Sociolingüística.
- UIB-CIM (1986): Enquesta sociolingüística sobre la població de Mallorca [unveröffentlicht].



**Sandra Herling (Siegen)**

**Mehrsprachigkeit und Sprachgebrauch auf Mallorca –  
ein soziolinguistischer Überblick**

1 Vorbemerkung

Die folgenden Ausführungen geben einen Überblick über die Präsenz der katalanischen und der kastilischen Sprache auf Mallorca in ausgewählten gesellschaftlichen Bereichen wie dem Bildungswesen, den Medien, Verwaltung und dem wirtschaftlichen Sektor.<sup>1</sup>

2 Bildungswesen: Schule und Universität

Was die aktuelle Situation betrifft, kann man hinsichtlich der Sprachverwendung zwischen vier verschiedenen Schultypen differenzieren: a.) Schulen, die ihren gesamten Unterricht auf Kastilisch führen; b.) Schulen, die nur einige Fächer in katalanischer Sprache unterrichten; c.) Schulen, die ausschließlich auf Katalanisch unterrichten; d.) Schulen, die zu 50% auf Kastilisch und zu 50% auf Katalanisch unterrichten.

Als Fach wird Katalanisch (drei bis vier Stunden in der Woche) mittlerweile in allen Schulen bzw. in allen Schulstufen gelehrt. Aber nicht in allen mallorquinischen Schulzentren fungiert Katalanisch als Unterrichtssprache. Im Schuljahr 1999/2000 verwendeten 46% der Schulen in einem oder mehreren Fächern Katalanisch als Unterrichtssprache. Von diesen 46% unterrichten lediglich 19,7% ausschließlich auf Katalanisch. Insgesamt wurden 68% aller Schüler Mallorcas im Schuljahr 1999/2000 ausschließlich

---

<sup>1</sup> Die hier vorgestellten Ergebnisse resultieren aus einer Umfrage, die im Rahmen meiner Magisterarbeit „Kastilisch, Normkatalanisch und Mallorquinisch auf Mallorca“ (Universität Siegen, betreut von Prof. Franz-Josef Klein) durchgeführt wurde. – Dieser Beitrag beschränkt sich bewusst auf die Darlegung empirisch gewonnener Daten. Aufgrund dessen und auch aus Platzgründen wird auf weiterführende bibliographische Hinweise verzichtet. Grundlagenliteratur zur Sprachsituation auf Mallorca und den Balearen insgesamt ist dem Beitrag von Melià (in diesem Heft) und meinem Aufsatz „Kastilisch, Normkatalanisch und Mallorquinisch auf Mallorca“, *Mitteilungen des Deutschen Katalanistenverbandes* 43 (2003), 49–65, zu entnehmen.

auf Kastilisch unterrichtet. Hervorzuheben ist, dass eher private Schulen das Kastilische als Unterrichtssprache bevorzugen.<sup>2</sup>

Die geringe Präsenz des Katalanischen im Schulunterricht lässt sich darauf zurückführen, dass die Balearen eine der autonomen Gemeinschaften sind, die keine Kompetenz im Bildungssektor besitzen. Ein weiterer Grund liegt darin, dass viele Schulen mehrheitlich von kastilischen Muttersprachlern besucht werden. Oft sind es die Eltern, die den für das touristisch geprägte Mallorca ökonomisch relevanteren Sprachen wie Deutsch und Englisch den Vorzug geben.<sup>3</sup>

Der Gebrauch der katalanischen und kastilischen Sprache an der *Universitat de les Illes Balears* (UIB) ist in den verschiedenen Fachbereichen recht unterschiedlich. Welche Sprache als Unterrichtssprache fungiert, basiert auf der subjektiven Präferenz des Lehrenden. Jedoch spielt bei der Sprachenwahl auch die Herkunft des Lehrpersonals eine relevante Rolle. Insgesamt gaben 40,5% der Befragten an, dass sie in ihren Vorlesungen nur die katalanische Sprache (10% gebrauchen Normkatalanisch, da sie aus Katalonien stammen, und 90% verwenden die Regionale Norm) verwenden und dass sie Katalanisch als Muttersprache haben. 24,3% sprechen in ihrem Unterricht Kastilisch, obwohl sie Katalanisch beherrschen. 29,7% dozieren ausschließlich in kastilischer Sprache und 5,4% alternieren zwischen Katalanisch und Kastilisch. Die Befragten, die ausschließlich auf Kastilisch lehren, gaben zusätzlich an, dass sie vom Festland stammen. 2,8% von ihnen besitzt zwar Kenntnisse des Katalanischen, aber im Unterrichtswesen verwenden sie dennoch Kastilisch. Zusammenfassend lässt sich sagen, dass Katalanisch (Normkatalanisch und Regionale Norm) zu 40,5% und Kastilisch zu 54% als Unterrichtssprache an der UIB gebraucht wird.

Die Verwendung der katalanischen und kastilischen Sprache in wissenschaftlichen Publikationen ist je nach Fachbereich verschieden.<sup>4</sup> Der

<sup>2</sup> Informationen über das Schuljahr 1999/2000 nach Auskunft von STEI (*Sindicat de Treballadors de l'Ensenyament a les Illes*) vom 22. 9. 2000. Gesonderte Angaben für die Schulstufen *Educació Primària* und *Educació Secundària Obligatòria* lagen nicht vor.

<sup>3</sup> Nach einer Auskunft von Miquel Bezares (Lehrkraft an der Schule I.E.S. Son Ferrer in der Gemeinde Calvià) am 21. 6. 2000. Laut Artikel 18 Absatz 2 des ‚Llei de Normalització Lingüística‘ haben die Eltern bzw. der Vormund Mitspracherecht, was die Wahl der Unterrichtssprache und die Quantität der Verwendung des Katalanischen als Unterrichtssprache betrifft.

<sup>4</sup> Die Präsenz der kastilischen und der katalanischen Sprache an der UIB ist mittels einer Befragung der Lehrenden aus den Fakultäten und Fachbereichen *Biologia, Ciències de la Terra, Ciències Històriques i Teoria de les Arts, Ciències Matemàtiques i Informàtica, Economia i*



naturwissenschaftlich-technische Bereich bedient sich generell des Englischen. In Fachbereichen wie *Ciències Matemàtiques i Informàtica* wird beispielsweise überhaupt kein Katalanisch in Veröffentlichungen verwendet. An zweiter Stelle folgt das Kastilische. Nur im Fachbereich *Filologia Catalana i Lingüística General* und *Ciències de la Terra* wird häufiger in katalanischer als in kastilischer Sprache publiziert.

Im Bereich der schriftlichen Prüfungen kann nicht die Tendenz festgestellt werden, dass die Sprachenwahl an den jeweiligen Fachbereich gebunden ist. Auch die Sprache, die hauptsächlich in den Vorlesungen verwendet und von dem Dozenten bestimmt wurde, beeinflusst nicht die Wahl der Studierenden in schriftlichen Prüfungen: 37,8% der Befragten gaben an, dass die Studierenden Katalanisch gebrauchen. Für 62,2% ist die bevorzugte Schriftsprache in Prüfungen das Kastilische.

Im Ganzen ist ein größerer Gebrauchsumfang des Kastilischen an der UIB festzustellen. Nur wenige Fachbereiche verwenden das Katalanische als Wissenschaftssprache. Es ist zu beobachten, dass besonders die mit der Wirtschaft vernetzten Fachbereiche das Kastilische bevorzugen.

### 3 Lokale Verwaltung

Die Ergebnisse der Befragung, die sich an alle 53 Gemeindeverwaltungen (*Ajuntaments*) richtete,<sup>5</sup> zeigten eine eher positive Bilanz für den Gebrauch des Katalanischen: 58,3% der *Ajuntaments* verwenden ausschließlich Katalanisch (Regionale Norm) im Schriftverkehr mit anderen balearischen Instanzen. Es handelt sich hier um die Verwaltung der Gemeinden, die im Inselinneren liegen: Búger, Campanet, Costitx, Llubí, Mancor de la Vall, Petra und Vilafranca de Bonany. Lokale Verwaltungen der Küstengemeinden wie Alcúdia, Lluçmajor, Pollença und Valldemossa gebrauchen zu 80–90% Katalanisch. Normkatalanisch fungiert in keiner der Gemeindeverwaltungen als schriftsprachliches Kommunikationsmittel.

---

*Empresa, Filologia Catalana i Lingüística General, Filosofia, Física und Psicologia* ermittelt worden. Insgesamt stellten sich 37 Hochschuldozenten zur Verfügung.

<sup>5</sup> Jede Gemeindeverwaltung bekam zehn Fragebögen in katalanischer und kastilischer Sprache, die an die Angestellten verteilt werden sollten. Die Befragten sollten Angaben über ihren individuellen und allgemeinen Gebrauch des Kastilischen, Normkatalanischen und Mallorquinischen am Arbeitsplatz machen und diesen prozentual einschätzen. Um den Sprachgebrauch jedes einzelnen *Ajuntament* zu ermitteln, wurde der arithmetische Mittelwert der prozentualen Angaben der jeweiligen Beamten errechnet. Es konnte insgesamt ein Rücklauf von 50 Fragebögen erzielt werden.

Im internen Schriftverkehr ist der Gebrauch der katalanischen und kastilischen Sprache sehr unterschiedlich. Es ist zu beobachten, dass auch die *Ajuntaments*, die ihre Dokumente an andere Verwaltungsinstanzen in Katalanisch verfassen, in internen Verwaltungsdokumenten ebenfalls auf das Kastilische zurückgreifen. Dies ist der Fall in Llubí (42,5% Kastilisch) und Petra (20%). Insgesamt gebrauchen nur 33,3% der Gemeindeverwaltungen (Búger, Campanet, Mancor de la Vall und Vilafranca de Bonany) ausschließlich die katalanische Sprache im internen Schriftverkehr. Im Gegensatz hierzu weisen die *Ajuntaments* von Alcúdia, Andratx und Pollença einen hohen Gebrauch der kastilischen Sprache auf: Alcúdia (59,8%), Andratx (70%), Pollença (70%).

Nur auf Katalanisch verfassen die Gemeindeverwaltungen von Búger, Campanet, Costitx, Llubí, Mancor de la Vall, Petra und Vilafranca de Bonany ihre öffentlichen Mitteilungen. Die anderen Gemeindeverwaltungen verwenden zu 50% Katalanisch (Regionale Norm) und zu 50% Kastilisch. Dieses Ergebnis kann mit der Herkunft der Einwohner in Zusammenhang gebracht werden. Nach Angaben von IBAE stammen 44,5% der Einwohner von Alcúdia aus anderen Autonomen Gemeinschaften Spaniens oder aus dem Ausland. In Andratx liegt der Prozentsatz bei 48,6% und in Lluçmajor bei 36%. In Llubí kommen nur 5,9% vom Festland oder aus dem Ausland. In Campanet sind es 10,1% und in Petra 5,6%.<sup>6</sup>

Im Schriftverkehr mit den Einwohnern der jeweiligen Gemeinde verwenden insgesamt 49,9% der befragten Beamten Katalanisch. Auch hier lässt sich eine Diskrepanz zwischen Küste und Inselinnerem feststellen: Küstengemeinden wie Alcúdia verwenden zu 59,8%, Andratx und Pollença zu 70%, Lluçmajor zu 67,2% die kastilische Sprache, während Gemeindeverwaltungen wie Búger, Campanet, Costitx, Mancor de la Vall und Vilafranca de Bonany zu 100% Katalanisch gebrauchen.

Verglichen mit dem Schriftverkehr weichen die Ergebnisse in der mündlichen Kommunikation der Lokalverwaltungen mit den Einwohnern nicht erheblich ab. Die Beamten, die zuvor angaben, ihre Schriftstücke ausschließlich in Katalanisch abzufassen, verwenden in dienstlichen Gesprächen mit den Bürgern zu 100% den mallorquinischen Dialekt. In den Verwaltungen der Küstengemeinden wird eher dem Kastilischen der Vorzug gegeben: Alcúdia (65%), Andratx (86,3%), Lluçmajor (66,4%).

---

<sup>6</sup> Angaben nach einer persönlichen Mitteilung des *Institut Balear d'Estadística* (IBAE) vom 2. 6. 2000. Die Daten geben den Stand von 1998 wieder.

In der Gesamtbetrachtung lässt sich eine stärkere Präsenz der katalanischen Sprachvarietäten sowohl in der mündlichen als auch schriftlichen Kommunikation der Beamten feststellen. Die lokale Verwaltung scheint auf den ersten Blick die Ziele des Normalisierungsgesetzes (*Llei de Normalització Lingüística de les Illes Balears*) realisiert zu haben. Das Ergebnis sollte aber nicht zu positiv bewertet werden, da ein größerer Rücklauf der Fragebögen von Beamten der *Ajuntaments* im Inselinneren erzielt wurde. Aus der Befragung ging klar hervor, dass der Gebrauchsumfang der katalanischen Sprache (Regionale Norm und dialektale Variante) bei den *Ajuntaments* im Inselinneren größer ist als bei den Lokalverwaltungen der Küstengemeinden. Eine wesentliche Rolle im sprachlichen Verhalten der Beamten spielt ohne Zweifel die Herkunft der Bürger.

#### 4 Medien

Auf Mallorca werden gegenwärtig drei kastilischsprachige Tageszeitungen herausgegeben: *Diario de Mallorca*, *El Mundo del Día de Baleares* und *Ultima Hora*. Zehn Jahre nach der Verabschiedung des ‚Llei de Normalització Lingüística‘ erschien 1996 mit *Diari de Balears* zum ersten Mal in der mallorquinischen Pressegeschichte eine katalanischsprachige Tageszeitung. Eine große Nachfrage nach Printmedien auf Katalanisch scheint heute aber noch nicht zu bestehen, denn die Absatzzahlen zeigen, dass *Diari de Balears* mit keiner der kastilischsprachigen Zeitungen konkurrieren kann: *Ultima Hora* (30 676 Exemplare), *Diario de Mallorca* (23 739), *El Mundo del Día de Baleares* (16 078) und *Diari de Balears* (5 000).<sup>7</sup> Auch *Anni* ist in der mallorquinischen Medienlandschaft eher unbedeutend und erzielt im Gegensatz zu den überregionalen kastilischsprachigen Periodiken mit 318 Exemplaren keinen erwähnenswerten Absatz auf Mallorca. Zum Vergleich sei an dieser Stelle *El País* mit einem täglichen Absatz von 6 470 angeführt.

Die Sprachverwendung in Fachzeitschriften hängt vom jeweiligen Themenschwerpunkt ab. Wirtschaftsmagazine, die auf Mallorca herausgegeben werden, sind hauptsächlich auf Kastilisch verfasst. Kulturelle Zeitschriften wie *Lluc* oder *El Mirall*, die eine Auflage von einigen Tausend Exemplaren erreichen, erscheinen hingegen auf Katalanisch.

---

<sup>7</sup> Angaben über Absatz der kastilischsprachigen Zeitungen nach einer Auskunft von OJD (*Oficina de Justificación de la Difusión*) vom 17. 5. 2000. Angaben über *Diari de Balears* nach einer Auskunft der Redaktion vom 17. 5. 2000.

Bei den wöchentlichen, vierzehntägigen und monatlichen Ausgaben, die auf regionaler Ebene publiziert werden, überwiegt der Gebrauch der katalanischen Sprache. Da die Inhalte regional begrenzt sind, sprechen sie nur die jeweilige Gemeinde und eventuell angrenzende Nachbarorte an.<sup>8</sup> 53% der 49 Zeitschriften verwenden – sieht man von einem geringen Prozentsatz kastilischsprachiger Werbung ab – ausschließlich Katalanisch. In manchen transkribierten Interviews finden morphosyntaktische Charakteristika des mallorquinischen Dialekts Berücksichtigung. Lediglich Zeitschriften der Gemeinden mit einem überwiegenden Teil kastilischsprachiger Bürger verzichten nicht auf Reportagen in kastilischer Sprache. Mit einer Gesamtauflage von ca. 90 000 im Monat fallen diese Publikationen allerdings in den von kastilischsprachigen Printmedien überfluteten Zeitungsläden nicht weiter auf.<sup>9</sup> Schon aus der Auflagenhöhe der katalanischsprachigen Tagespresse ist ersichtlich, dass die bevorzugte Lesesprache der Mallorquiner nicht das Katalanische ist.

Seit Ende der achtziger Jahre können die Fernsehsender *TV3* und *Canal 33* aus Katalonien sowie *Canal 9* aus València auf den Balearen empfangen werden. Die Sender *TVE 1* und *TVE 2* der *Radio Televisión Española* (RTVE) bieten zusätzlich ein regionales Programm in der jeweiligen zweiten offiziellen Sprache an. Insgesamt kommen die katalanischsprachigen Sendungen von *TVE 1* auf 45 und die von *TVE 2* auf 60–120 Minuten Sendezeit am Tag.

In den Reportagen aus der eigenen Produktion verwenden die 15 Lokalsender den mallorquinischen Dialekt. In kastilischer Sprache sind ca. 5% der Beiträge. Jedoch ist die Sendezeit dieser Lokalsender auf wenige Stunden in der Woche begrenzt. Während *TV Inca* 10 Stunden oder *TV Serverina* 23 Stunden wöchentlich ausstrahlt, bietet *TV Lloseta* nur jeden Donnerstag ein zweistündiges Programm an.

Ein Blick auf die Einschaltquoten der Fernsehsender ist aus katalanischer Sicht eher beunruhigend: Marktführer ist *Tele 5* (27%), gefolgt von *Antena 3* (20,5%) und *TV 1* (20%). Die Fernsehsender aus Katalonien und València erreichen dagegen nur eine Einschaltquote von 4,8% (*TV 3*), 0,9% (*Canal 33*) und 3,9% (*Canal 9*). Der Sender *TV 2* mit Regionalprogrammen in katalanischer Sprache erreicht einen Wert von 6,5%.<sup>10</sup> Ins-

<sup>8</sup> Nach einer Auskunft der *Associació de la Premsa Forana* (APFM) vom 22. 5. 2000.

<sup>9</sup> Auflagenhöhe nach einer Auskunft der APFM vom 22. 5. 2000.

<sup>10</sup> Einschaltquoten nach einer Auskunft von EGM (*Estudio General de Medios*) am 23. 8. 2000. Die Angaben beziehen sich auf alle balearischen Inseln; gesonderte Angaben für Mallorca lagen nicht vor.

gesamt konsumieren ca. 0,6% der Zuschauer das Angebot der lokalen Fernsehkanäle.<sup>11</sup>

Ausschlaggebend für die Präsenz einer Sprache sind im audiovisuellen Bereich ohne Zweifel die Quantität der Sendezeit und der flächendeckende Empfang des jeweiligen Senders. Was diese Faktoren anbelangt, so stellt sich im Rundfunk im Vergleich zum Fernsehen eine noch dürftigere Präsenz des Katalanischen heraus. Ganztagig katalanischsprachige Programme bieten vier Sender aus Katalonien: *Catalunya Ràdio*, *Catalunya Informació*, *Catalunya Música* und *Ràdio Associació de Catalunya 105*. Ihnen gegenüber steht eine große Anzahl kastilischsprachiger Sender staatlicher Reichweite, deren Programme täglich auf Mallorca konsumiert werden können. Lediglich *Radio 1* und *Radio 5* strahlen bis zu einer Stunde am Tag Nachrichten auf Katalanisch aus. Die mallorquinischen Lokalsender präsentieren ihre Programmgestaltung zwar auf Katalanisch, aber ihr Frequenzbereich reicht nicht über die jeweilige Gemeinde hinaus. Anders ist dies bei den auf Mallorca produzierten kastilischsprachigen Radiosender wie *Última Hora* und *Radio Balear*, deren Frequenzbereich sich über die gesamte Insel erstreckt und die täglich bis zu 10,5 Stunden senden.

Ein Fortschritt im Normalisierungsprozess ist sicherlich der von Seiten der mallorquinischen Regierung gegründete Radiosender *SOM Ràdio*. Seit September 2000 sendet *SOM Ràdio* täglich von 7 Uhr bis Mitternacht. Alle Moderationen, sämtliche Werbespots und 25% der Musik sind in katalanischer Sprache.

Innerhalb der Medien wird das Internet immer bedeutender, was nicht nur die kontinuierlich zunehmende Anzahl der ans Netz angeschlossenen Rechner und dort publizierten Web-Seiten verdeutlicht. Der Aspekt der Globalisierung und die ansteigende Anzahl der Nutzer machen das Internet ohne Zweifel zu einem wichtigen Faktor in der Normalisierung einer Sprache. In welcher Sprache sich verschiedene gesellschaftliche Bereiche Mallorcas virtuell präsentieren, soll im Folgenden skizziert werden. Im Zentrum der Untersuchung standen Startseiten aus den Kategorien Regierung/Politik, Wirtschaft, Medien, Wissenschaft/Bildung und Kunst/Kultur.<sup>12</sup>

Insgesamt gesehen dominiert bei den einsprachigen Startseiten die kastilische Sprache. Nur wenige der hier untersuchten Homepages sind auf Kastilisch mit Wahloption Katalanisch. Häufiger bieten katalanischspra-

---

<sup>11</sup> Einschaltquote laut einer Auskunft der *Federació de Televisions Locals* vom 25. 5. 2000.

<sup>12</sup> Insgesamt wurden 243 Startseiten untersucht.

chige Startseiten dem Rezipienten die Möglichkeit, die äquivalente Seite in kastilischer Sprache aufzurufen. Dies deutet schon auf ein Ungleichgewicht bzw. darauf hin, dass man schon während der Konzeption der Web-Seite davon ausgeht, dass mit einer einsprachig katalanischen Seite nicht alle Internetrezipienten angesprochen werden können. Vergleicht man die einzelnen Kategorien miteinander, ergibt sich folgendes Ergebnis: Startseiten der Kategorie ‚Regierung und Politik‘ sind überwiegend in katalanischer Sprache abgefasst. Die einsprachigen Startseiten und die Seiten des Typus ‚einsprachig Katalanisch mit Wahloption Kastilisch‘ machen insgesamt 72,5% aus. Im Medienbereich sind 49,9% der Seiten auf Katalanisch. Dies liegt daran, dass die zahlreichen lokalen Radio- und Fernsehsender und Zeitschriften der *Part Forana* im Internet vertreten sind. Insgesamt sind 44,4% der einsprachigen Web-Dokumente im Wissenschafts- und Bildungssektor auf Katalanisch verfasst. Hinzu kommen noch 13,3% der Kategorie ‚Katalanisch mit Wahloption Kastilisch‘. Eine starke Verwendung des Katalanischen lässt sich ebenfalls für die Kategorie ‚Kunst und Kultur‘ beobachten (70,1%). Insgesamt ist jedoch die Mehrheit (88%) der Web-Seiten – ins Gewicht fallen hier besonders die Seiten der Tourismusbranche – auf Kastilisch konzipiert. Lediglich 5% sind katalanisch verfasst, allerdings überwiegend mit der Wahloption ‚Kastilisch‘.

##### 5 Wirtschaftlicher Sektor: Tourismus und Handel

Die Auswertung der Fragebögen an mallorquinische Hotels ergab ein recht einheitliches Ergebnis.<sup>13</sup> Die Unterschiede in den Angaben sind so geringfügig, dass man in der Gesamtbetrachtung eine deutliche Dominanz der kastilischen Sprache in der Tourismusbranche konstatieren kann.

Alle befragten Hotels verwenden in der schriftlichen Korrespondenz mit Reise- und Tourismusbüros, Lieferanten, in der internen Verwaltung sowie im Rechnungswesen das Kastilische. Nur drei Hotels (in den Orten Campanet, Costitx und Petra) wickeln über 80% ihres Schriftverkehrs mit administrativen Instanzen der Balearen auf Katalanisch (Regionale Norm) ab. Nach Angaben der Befragten handelt es sich überwiegend um Schriftstücke an die Gemeindeverwaltung oder an den *Consell Insular de Mallorca*.

---

<sup>13</sup> 33 Hotels haben an der Befragung teilgenommen. Die Fragebögen wurden jeweils von 3 Mitarbeitern ausgefüllt. Analog zur Befragung in der Verwaltung konnte zwischen einem katalanischen oder kastilischen Fragebogen gewählt werden.

Dass sich die mallorquinische Tourismusbranche nur an den stärksten Touristengruppen richtet, wird schon in der Sprachverwendung der Hotelprospekte oder Speisekarten deutlich, die keinen katalanischen Text beinhalten.<sup>14</sup> Die Frage, ob es notwendig oder wünschenswert sei, den Gebrauch des Katalanischen im Tourismus zu fördern, negierten alle Befragten. Die nachstehend aufgeführten Kommentare bekräftigen die Prestigekomponente der kastilischen Sprache: „El español es importante“; „El español y el alemán son las lenguas del turismo“; „¡Castellano = prestigio!“; „Alemán y español son importantes (en Mallorca)“.

Ein grundlegend anderes Bild bietet die Analyse der mündlichen Kommunikation nicht: Gespräche / Telefongespräche mit den Reise- und Tourismusbüros, Angestellten des Flughafens oder mit anderen touristischen Einrichtungen werden von allen Hotels ausschließlich auf Kastilisch geführt. Nur 7 Hotels verwenden in der mündlichen Kommunikation mit Behörden zu 75,4% und mit Lieferanten zu 77,4% den mallorquinischen Dialekt.<sup>15</sup>

Der Gebrauch des Katalanischen im Handel hängt von zwei Faktoren ab:<sup>16</sup> Einerseits vom Standort des Unternehmens und andererseits vom Absatz der Waren außerhalb Mallorcas. In der Gesamtbetrachtung stellt sich zunächst ein Unterschied zwischen Firmen mit Sitz im Inselinneren, die häufiger Katalanisch gebrauchen, und Firmen in der Hauptstadt Palma, die in ihrer Korrespondenz, Werbung, Kundengesprächen und Etikettierung ausschließlich Kastilisch verwenden, heraus. Produzenten landestypischer Lebensmittel scheinen eher in der Tradition Mallorcas verwurzelt zu sein, was sich im überwiegenden Gebrauch der katalanischen Sprache widerspiegelt. Bei exportierenden Firmen – auch der Lebensmittelbranche – dominiert jedoch das Kastilische.

Was den Sprachgebrauch im Rechnungswesen, bei Auftrags-, Bestellformularen und Quittungen betrifft, so fällt die Wahl bei 15,7% der befragten Firmen auf die katalanische Sprache. Allerdings handelt es sich hier nicht um palmesische oder exportierende Firmen. Kundengespräche werden von Unternehmen, die Lebensmittel herstellen oder vertreiben,

---

<sup>14</sup> Katalanischsprachige Touristen scheinen folglich keine Beachtung als Adressatengruppe zu finden; und dies, obwohl der größte Teil der spanischen Touristen aus Katalonien stammt und prozentual gesehen die Anzahl der Touristen aus anderen europäischen Ländern (Deutschland und Großbritannien ausgenommen) übertrifft (nach einer Mitteilung von IBATUR (*Institut Balear del Turisme*) am 20. 10. 2000).

<sup>15</sup> In den Orten Banyalbufar, Campanet, Costitx, Fornalutx, Lloseta, Petra und Söller.

<sup>16</sup> 19 Unternehmen beteiligten sich an der Umfrage. Jeweils 3 Angestellte wurden befragt.

aber nicht exportieren, größtenteils auf Mallorquinisch geführt. Firmen mit Sitz in der Hauptstadt Palma oder exportierende Unternehmen gebrauchen hingegen mehrheitlich Kastilisch als Kundendienstsprache (z.B. Olivenvertrieb in Llubí: 85% Mallorquinisch; Soft- und Hardware- Unternehmen in Palma: 100% Kastilisch).

Die externe Beschilderung der meisten Unternehmen (58%) ist auf Kastilisch. 21,2% der befragten Unternehmen gaben an, dass sie teilweise in Katalanisch beschriftete Schilder besitzen. Der Firmennamen ist zwar katalanisch, aber unter der Firmenbezeichnung steht ein kastilischer Text, der auf die Produkte etc. hinweist. Nur die Beschilderung von Anbietern regionaler Produkte ist ausnahmslos katalanischsprachig. Ähnlich verhält es sich im Bereich der Produktetikettierung: Unternehmen der Lebensmittelbranche, die ihre Ware nicht exportieren, etikettieren ihre Ware entweder zweisprachig oder nur auf Katalanisch, während Produkte, die auch für den Export bestimmt sind, entweder kastilische oder zweisprachige Etiketten tragen.

Als Werbesprache spielt das Kastilische eine bedeutendere Rolle. Von allen befragten Unternehmen wirbt keines ausschließlich auf Katalanisch. Immerhin inserieren 63,8% der Unternehmen in Zeitungen jeweils zu 50% in katalanischer und zu 50% in kastilischer Sprache. Wie die folgenden Kommentare der Befragten verdeutlichen, läuft man mit katalanischsprachiger Werbung Gefahr, keinen allzu großen Kundenkreis zu erreichen; Kastilisch ist hier die Sprache mit der größten kommunikativen Effizienz: „Si la publicidad va dirigida al mayor número posible de compradores nos vemos condicionados a usar la lengua castellana“; „L’espanyol és més útil.“; „Preferimos realizar la publicidad en lengua castellana para un mejor entendimiento entre todos los españoles y extranjeros.“

## 6 Schlussbetrachtung

Wie die Ergebnisse der soziolinguistischen Studie zeigen, befindet sich die katalanische Sprache auf Mallorca noch nicht in einer ‚normalisierten‘ Situation. Kastilisch ist die dominierende Sprache in allen öffentlichen Gesellschaftsdomänen. Besonders in den mit der Wirtschaft vernetzten Bereichen fungiert Kastilisch als Prestigesprache, was auf die Gesellschaft einen prägenden Charakter hat. Es bleibt abzuwarten, ob das Sozialprestige des Katalanischen durch aktuelle sprachplanerische Maßnahmen wie z.B. das Anfang 2001 in Kraft getretene Handelsgesetz (*Llei d’Ordenació de l’Activitat Comercial a les Illes Balears*) aufgewertet werden kann.



**Francesc Bernat (Barcelona)**

**El baleàric dins els estudis dialectals inèdits  
de Milà i Fontanals**

1 Introducció

L'objectiu d'aquest article és donar a conèixer les característiques i el contingut dels papers personals que Milà i Fontanals va dedicar al baleàric durant la segona meitat del segle XIX. No pretenem, però, fer-ne un estudi lingüístic o filològic perquè això significaria repetir el que ja hem exposat a altres articles o treballs als quals remetem les persones que hi puguin estar interessades.<sup>1</sup> Val la pena tornar a recordar, tanmateix, que estem davant d'un conjunt documental d'un innegable interès per a la història de la lingüística catalana pel fet que es tracta del primer intent de descripció general del català insular concebut des d'una intenció purament científica i no prescriptiva. És evident que no es tracta de la primera obra moderna que permeti saber les característiques dels parlars baleàrics, almenys pel que fa al mallorquí i al menorquí,<sup>2</sup> però sí de la primera que està concebuda amb una voluntat totalment diferent a les anteriors. Tot i així, cal remarcar que els apunts dedicats a l'eivissenc del fons citat constitueixen, cronològicament parlant, la primera aproximació de què disposem sobre el parlar de l'illa.<sup>3</sup>

S'ha de reconèixer, amb tot, que som davant d'un primer esbós format per un conjunt de dades classificades provisionalment i no d'un estudi acabat. Tanmateix, es tracta d'un material prou treballat, voluminós i cohesionat que permet a l'investigador veure fàcilment com hauria estat la primera descripció dialectològica del baleàric si hagués estat publicada. Així mateix,

---

<sup>1</sup> En el cas que no es pugui consultar directament la nostra tesi doctoral (*La fonètica dels parlars baleàrics segons les notes de M. Milà i Fontanals. Interpretació i estudi lingüístics* [2002c]), dipositada a la Universitat de Barcelona i que serà accessible en un futur proper a través de la pàgina web <<http://www.tdcat.cesca.es>>, vegeu especialment Bernat (2002a i 2002b).

<sup>2</sup> A banda de la lexicografia, cal tenir present l'obra gramatical de Joan J. Amengual (1793–1876) per al mallorquí i d'Antoni Febrer i Cardona (1761–1841) per al menorquí.

<sup>3</sup> Fins ara, l'aproximació més antiga de què es tenia notícia era la comunicació que Vicenç Serra i Orvay dedicà a l'eivissenc en el I Congrés Internacional de la Llengua Catalana (1908). Per a més informació, vegeu Veny (1999: 17).

i tal com demostrarem aviat, aquests papers no constitueixen un treball aïllat sinó que formen part d'un projecte més ampli que hauria tingut un ressò considerable si Milà hagués tingut prou força, ànims i temps per dur-lo fins al final.<sup>4</sup> Ens referim al projecte de descripció completa dels dialectes catalans, sobre els quals Milà havia pogut reunir nombroses dades, que tingué com a primera –i única– plasmació escrita els *Estudios de lengua catalana* (1875) dedicats al barceloní, la primera descripció científica d'una varietat del català amb què compta la lingüística del nostre país. La figura de Milà, doncs, destaca amb llum pròpia en el panorama de la filologia catalana del XIX no només pel fet de ser l'iniciador dels estudis de dialectologia catalana<sup>5</sup> sinó també perquè era un dels pocs erudits de la Renaixença que s'adonava de la desconexió profunda sobre la realitat de la llengua parlada que afectava les persones cultivades de la nostra àrea lingüística, cosa que féu inviàble, entre altres factors, moltes de les iniciatives de codificació empreses abans de l'actual normativa. Per aquest motiu, és segur que, anys després, Fabra hauria agraït molt haver pogut conèixer aquests papers inèdits de Milà.<sup>6</sup>

Dividirem aquest article en tres parts: en la primera comentarem l'origen dels papers, el paper que representen dins els estudis lingüístics de Milà i el recorregut que van seguir fins a la seva actual ubicació; en la segona, exposarem el nombre de fulls, l'estructura i el pes de cada parlar insular en aquest fons documental; finalment, acabarem presentant molt sintèticament els papers esmentats, tot respectant la numeració de l'original.<sup>7</sup>

<sup>4</sup> No sabem exactament els motius pels quals Milà no es va decidir mai a treure a la llum la resta de dades sobre els dialectes catalans que havia anat recollint a partir, aproximadament, de la dècada del 1870 (vegeu Bernat 2002c). Amb tot, és fàcil deduir que l'edat avançada del nostre autor, el volum de l'empresa i els darrers treballs literaris que l'absorbiren n'han de ser les causes principals.

<sup>5</sup> A banda de ser l'autor del primer estudi científic d'un parlar de la llengua catalana i de concebre un projecte de descripció de totes les seves varietats, cal recordar la importància de les seves propostes de classificació dialectal de 1861 i 1875 (vegeu Bernat 2002a). En aquest sentit, no podem oblidar que la primera proposta (vegeu Milà 1861: 432–433), que divideix el català en dialectes orientals i occidentals, és encara la classificació més seguida en els estudis de lingüística catalana.

<sup>6</sup> Amb tot, i segons Rubió i Lluch (citats per Solà 1991: 143), Fabra es va aprofitar dels *Estudios de lengua catalana* de Milà per a la redacció del seu *Ensayo de Gramática de Catalán Moderno* (1891) “sin tener el valor de confesarlo”.

<sup>7</sup> Per raons d'espai, ens és impossible fer un resum del contingut de cada un dels fulls. Amb tot, el lector se'n pot fer una idea aproximada a través dels títols i el nombre de fulls que Milà dedica a cada secció, tal com exposarem en el tercer apartat d'aquest article.

## 2 El projecte de descripció dialectal de Milà

Malgrat la vastitud de la seva obra, Milà deixà un bon nombre de materials inèdits després de la seva mort que, en general, han estat molt poc estudiats i que encara avui són la part de la seva obra més desconeguda. Aquests papers personals, que Milà llegà en morir al seu deixeble Marcelino Menéndez y Pelayo i que estan dipositats actualment a la biblioteca que el filòleg castellà fundà a la ciutat de Santander, estan formats pels apunts i notes<sup>8</sup> que el nostre autor anà recollint al llarg de la seva vida sobre diversos aspectes de la lingüística i la literatura romàniques, disciplines en les quals excel·lí a formar una de les primeres obres cabdals de la filologia hispànica moderna.

Pocs estudiosos catalans han accedit a aquest fons documental que algun dia caldria investigar detingudament. Entre aquests, destaquem especialment Manuel Jorba i Joan Antoni Paloma, els dos filòlegs que han pogut conèixer més bé els papers personals de Milà com a resultat de les recerques que han fonamentat les seves tesis doctorals.<sup>9</sup> Anteriorment, Lluís Nicolau d'Olwer també havia treballat amb aquest fons tot cercant cartes per al seu *Epistolari d'En Manuel Milà i Fontanals* (1922, 1932 i 1995).<sup>10</sup> En el pròleg d'aquesta obra Nicolau féu una breu descripció del contingut dels papers esmentats que encara avui és plenament vàlida:

Menéndez i Pelayo, espigolant entre els papers de Milà, havia inclòs en la seva col·lecció d'*Obras Completas* tots els que hi havia en estat de redacció definitiva: *Prólogo para un romancero general, Romancero catalán. Preliminares, Orígenes del teatro catalán, Estudio sobre los poetas catalanes de fines del siglo XV y principios del XVI*. Els altres papers de les carpetes milanianes contenen gran quantitat de material folklòric i lingüístic, encara sense elaborar: notes i dades que havien de servir per al volum II del *Romancero* i per a continuar els *Estudios de lengua catalana*; i, ultra això, la correspondència epistolar de Milà.<sup>11</sup>

<sup>8</sup> Vegeu-ne una descripció a *Catálogo de la Biblioteca Menéndez Pelayo* de Miguel Artigas i Enrique Sánchez Reyes, Santander, 1987.

<sup>9</sup> Respectivament, *Manuel Milà i Fontanals, crític literari* (1981) i *Milà i Fontanals, col·lector de folklore català* (1973), ambdues llegides a la Universitat de Barcelona. Posteriorment, l'autor d'aquest article també ha utilitzat aquest fons per a l'elaboració de la seva tesi doctoral (vegeu Bernat 2002c).

<sup>10</sup> L'edició del tercer volum quedà interrompuda per la guerra civil, per la qual cosa no pogué ser publicat fins 1995. L'Institut d'Estudis Catalans s'encarregà de l'edició de tots tres volums.

<sup>11</sup> Vegeu l'*Epistolari I* (1922: 5–6).

El camí que seguiren els papers personals de Milà fins a Santander és relativament senzill. En morir, Milà llegà el conjunt dels seus llibres i papers a la Biblioteca Episcopal de Barcelona.<sup>12</sup> Poc després, Josep Grau i Vallespinós,<sup>13</sup> vicari general de l'Arxidiòcesi de Tarragona, amic de Milà i un dels seus marmessors, trameté els papers personals de Milà a qui n'havia estat el deixeble predilecte, Marcelino Menéndez y Pelayo.<sup>14</sup> La raó per la qual Grau donà els papers personals de Milà a Menéndez ens és desconeguda, ja que el filòleg castellà no en figura com a beneficiari al testament de Milà. És possible, tanmateix, que Grau obeís una última voluntat de Milà que no consta en el document esmentat, ja que Menéndez era una de les poques persones a qui aquests papers podien ser d'utilitat i l'única que estava disposada a reunir i publicar l'obra completa de Milà, fins i tot la inèdita.<sup>15</sup> Més endavant, aquest filòleg santanderí volgué que tota la seva immensa biblioteca, de la qual els papers personals de Milà i altres intel·lectuals dels Països Catalans són una part destacable,<sup>16</sup> es constituís en biblioteca pública a la seva mort amb l'objectiu que pogués ser consultada fàcilment pels estudiosos i evitar, alhora, que els materials que havia anat aplegant al llarg de la seva vida es dispersessin. Poc després de la mort del filòleg castellà, doncs, la Biblioteca Menéndez y Pelayo es constituí el 1912 a la seva ciutat natal, Santander, i des de llavors els papers autògrafs a què hem fet referència estan allí dipositats.

<sup>12</sup> Vegeu el testament de Milà a Jorba (1984: 311–313).

<sup>13</sup> Nasqué a Reus el 1832 i morí a Tàbara (Zamora) el 1893. Estudià teologia, filosofia i dret a Barcelona i València. Fou successivament canonge doctoral (primer a Canàries i després a Tarragona), vicari general d'aquesta última arxidiòcesi i, a partir de 1886, bisbe d'Astorga, a Lleó.

<sup>14</sup> Nicolau d'Olwer en parla així a l'*Epistolari I* (1922: 5): "A la mort d'En Milà (1884), el bisbe Grau i Vallespinós, encara provisor eclesiàstic de Tarragona, que n'havia estat amic i conseller, trameté tots els papers del mestre a D. Marcelí Menéndez i Pelayo. Per aquest motiu són a la Biblioteca de Santander, on formen un conjunt de pleníssimes carpetes, difícils d'examinar si no fos el principi d'ordre que hi introduí, en vistes a un catàleg en curs de publicació, el bibliotecari, benivolgut amic i company meu, D. Miquel Artigas."

<sup>15</sup> Vegeu-la a Milà (1888–1895). Menéndez hi inclogué, a més, l'obra en què estava treballant Milà abans de morir i que deixà en un estat de redacció força avançat: els *Preliminares del Romancero catalán*.

<sup>16</sup> Per exemple, els papers personals de l'erudit mallorquí Josep Maria Quadrado (1819–1896). Vegeu l'article de Miquel Batllori sobre Menéndez y Pelayo a la *Gran Enciclopèdia Catalana* (volum IX).

El Fons Milà de Santander està format per un nombre considerable de quartilles escrites a mà amb la petita i difícil lletra de Milà,<sup>17</sup> la majoria amb tinta de ploma i una petita minoria amb llapis. Una bona part estan numerats i classificats per títols i subtítols que permeten una ràpida consulta, però una altra part, no gens negligible, no indica ni el tema ni el conjunt en què s'inclouen, ja que són observacions sobre temes diversos o notes extretes de la lectura d'un llibre o manuscrit. Una secció d'aquests papers, numerats i classificats pel propi Milà, són uns apunts o notes, en un estat força acceptable de conservació, en què el nostre autor va recollir una gran quantitat de dades sobre els dialectes catalans. S'hi pot llegir, bàsicament, notes sobre fonètica, morfologia i lèxic del baleàric, valencià, català central (*oriental*, segons la terminologia milanesa) i, en menor quantitat, sobre el nord-occidental (segons Milà, *leridano*) i rossellonès, a banda de diversos materials relacionats amb els parlars catalans. Tot aquest conjunt de notes, tal com esmenta Nicolau en el fragment de l'*Epistolari* que hem citat, haurien estat la base per a la continuació del projecte de descripció i caracterització del català parlat contemporani que el nostre autor havia iniciat en publicar els *Estudios de lengua catalana* (1875), un treball en què –com ja hem dit– Milà va descriure el barceloní, la varietat del català que li era més propera, com a primera part d'un futur estudi general dels parlars catalans:

De estos estudios, donde se inquiera *lo que es y lo que ha sido, no lo que debiera ser*, damos ahora tan sólo un primer ensayo y muy anticipada muestra, con respecto á la cual y á lo restante estimaremos cuantas noticias y observaciones se nos dirijan escritas o impresas.<sup>18</sup>

Aquest projecte, al seu torn, havia de ser el punt de partida d'una gramàtica històrica del català que, segons Milà, no es podia iniciar sense conèixer abans la realitat del català parlat arreu de la seva geografia. Així ho havia defensat Milà davant d'Alfred Morel-Fatio i Camil Chabaneau, dos dels filòlegs francesos amb qui tenia més relació personal i epistolar, que eren partidaris de començar primer per la gramàtica històrica, tal com podem llegir en el fragment de la següent carta:

<sup>17</sup> Aquest fet representa un veritable escull per a l'estudi d'aquest fons. Milà era molt conscient d'aquest problema (vegeu, per exemple, les cartes 256 i 257 de l'*Epistolari II*), ja que els editors dels seus treballs sovint els publicaven amb nombrosos errors a causa de la seva mala lletra. En aquest cas, però, l'únic lector potencial de les notes era, en principi, ell mateix amb la qual cosa no prestava gaire atenció a la forma.

<sup>18</sup> Vegeu Milà (1875: 509).

Conozco las ventajas que éste [el mètode històric] tendría y las desventajas del que sigo, que se verán todavía más en los artículos siguientes; pero pensando que lo mejor es enemigo de lo bueno y que tengo muchas notas sobre el catalán hablado y menos (por otra parte mas fáciles de reunir) sobre el antiguo, me he decidido a presentar lo que ahora hay. Si Diós me da vida empezaré después por el principio hasta llegar a nuestros días, y entonces no dejaré de ilustrar muchos puntos dudosos de la historia el conocimiento de la fonética viva del catalán.<sup>19</sup>

Les notes milanianes, però, no són interessants només pel fet de ser la descripció general sistemàtica més antiga dels dialectes catalans que coneixem sinó sobretot pel fet de ser la primera que està plantejada des d'un punt de vista científic i no prescriptiu —*lo que es y lo que ha sido, no lo que debiera ser*, segons les paraules del propi autor als *Estudios*—<sup>20</sup> amb la qual cosa Milà pot ser considerat sens dubte com un dels iniciadors de la dialectologia catalana, al costat d'Alcover, tant per la intenció científica del projecte com per la metodologia emprada.<sup>21</sup>

Dins d'aquest fons documental destaquen especialment les notes de Milà dedicades als parlars baleàrics, ja que es tracta de la part més ben treballada, estructurada i completa del conjunt citat. Aquestes característiques, així mateix, fan altament probable que Milà hagués pensat fer la continuació immediata dels *Estudios* amb la informació recollida sobre el baleàric. Aquest és el motiu pel qual hem decidit centrar la nostra exposició en aquesta part del material dialectal inèdit de Milà.

### 3 Nombre, ordre i estructura dels fulls dedicats al baleàric

El nombre de fulls dedicats al baleàric que es conserven al Fons Milà de Santander és de 83 en total. Tanmateix, quatre d'aquests fulls no contenen cap mena d'informació dialectal ni lingüística, ja que es tracta de fulls ratllats (el n. 22),<sup>22</sup> en blanc (els n. 39 i 40) o amb informació no pertinent

<sup>19</sup> Carta datada el 8-IX-1875 (Vegeu *Epistolari II*, 1932: 55–57). Aquesta carta era la resposta de Milà al punt de vista de Morel-Fatio i Chabaneau sobre el seu projecte.

<sup>20</sup> Vegeu Milà (1875: 509).

<sup>21</sup> A banda d'enquestes personals i la consulta d'algunes obres gramaticals i diccionaris, la majoria dels materials dialectals varen ser recollits a través de col·laboradors autòctons. En el cas del baleàric, Milà consultà especialment Figuera (1840) i Armengual (1835) i tingué com a principals ajudants Miquel Obrador i Manuel Guasp. Per a més informació vegeu Bernat (2002c: 99–117).

<sup>22</sup> Vegeu l'equivalència entre la numeració que fem servir i l'emprada per Milà en el tercer apartat d'aquest article.

sobre el tema que ens ocupa (el n. 77), per la qual cosa el nombre real de fulls que Milà dedicà al baleàric és de 79.

Pel que fa al full ratllat, és molt possible que Milà el guardés per si mai podia aprofitar la informació que havia rebutjat en un primer moment, referida, pel que podem deduir, als pronoms febles i les seves combinacions en mallorquí. Els dos fulls en blanc semblen estar destinats a anotar-hi exemples de la conjugació verbal mallorquina, ja que tant els anteriors com els posteriors estan dedicats a aquesta part de la gramàtica. Tot i així, Milà fa un recorregut bastant complet per la morfologia verbal del mallorquí en els papers que comentarem i no hi detectem aspectes que en siguin absents, per la qual cosa no podem descartar que la presència dels dos fulls esmentats sigui el fruit d'una casualitat o un oblit. Per finalitzar, el full amb informació no lingüística (conté simplement el nom i l'adreça de Milà) sembla fer la funció de separador entre dues de les parts dels papers; concretament entre el bloc en què Milà comenta i pren notes sobre la classificació i les característiques del vocalisme mallorquí exposades a la *Gramatica de la lengua mallorquina* de Joan Josep Amengual (1835) i el *Diccionari mallorquí-castellà* de Pere Antoni Figuera (1840) i el bloc dedicat íntegrament al lèxic del baleàric.

Tots els fulls són quartilles, aproximadament de 15 per 20 cm., escrites majoritàriament amb ploma (només una molt petita part amb llapis) i sempre en una sola cara. Destaquem, així mateix, que en dues ocasions Milà aprofita papers prèviament impresos per prendre notes. Es tracta del full 69 –una invitació adreçada a Milà el febrer de 1875 per assistir a un acte de l'associació “Jove Catalunya”– i 82 –un full destinat a escriure cartes amb els cognoms Martín y Gómez (el nom és il·legible) imprès al marge superior esquerre.

Des del punt de vista geogràfic, el nombre de fulls dedicats al mallorquí és de 56, mentre que el menorquí (de fet, maonès) i l'eivissenc<sup>23</sup> compten únicament amb 6 fulls cadascun. El pes del mallorquí en aquest corpus, doncs, és aclaparador. La resta de fulls, 11, excepte un,<sup>24</sup> estan dedicats al lèxic baleàric en general i poden ser catalogats, per tant, com a interdialectals. Alguns mots d'aquesta última part duen l'especificació del lloc d'ori-

<sup>23</sup> A través de les característiques dialectals enregistrades (com, per exemple, la presència de vocal neutra tònica o el manteniment del diftong creixent a *quaresma*), podem deduir que l'informant de Milà provenia de la zona oriental de l'illa i molt possiblement de la capital o Vila d'Eivissa (vegeu Bernat 2002c: 291–294).

<sup>24</sup> Es tracta del full n. 70, intitulat *Baleàric 0*, en què Milà estableix diverses comparacions entre trets fonètics, morfològics i lèxics de les tres varietats insulars i el català central.

gen (són majoritàriament mallorquins i eivissencs), però molts altres o no en presenten o duen abreviatures que no ens ha estat possible interpretar. Així mateix, aquest últim grup de fulls esmentats és el que està en més mal estat de conservació per la qual cosa són de molt difícil lectura.

Els papers milanians sobre el mallorquí estan clarament dividits en un primer gran bloc continu de fulls (48 fulls), dividit, al seu torn en parts dedicades, respectivament, a la fonètica (19 fulls en total, 15 per al vocalisme i 4 per al consonantisme), la morfologia nominal i les categories invariables (9 fulls), la morfologia verbal, tant regular com irregular, (12 fulls), l'ús de determinades categories o construccions sintàctiques pròpies del mallorquí (6 fulls) i característiques diverses d'alguns parlars locals mallorquins (2 fulls). A més d'aquest primer gran bloc continuat, que constitueix de fet la part essencial de les notes milanianes sobre el mallorquí i al qual segueixen immediatament les notes sobre el menorquí i l'eivissenc, trobem un segon bloc de fulls dedicats a diversos aspectes del parlar de l'illa major que està format per tres apèndixs d'un total de 8 fulls: un sobre lèxic mallorquí extret per Milà del diccionari de Figuera (2 fulls), un altre dedicat igualment al lèxic mallorquí (4 fulls) aportat per Manuel Guasp, un dels seus col·laboradors, i finalment una última part (2 fulls) en què Milà comenta les dues descripcions del vocalisme mallorquí realitzades per Amengual (1835) i Figuera (1840) en les seves respectives obres.

Els papers dedicats al menorquí de Maó i a l'eivissenc, com és de suposar per la seva exigüitat, no estan dividits en tantes parts i presenten una estructuració molt més senzilla. Així mateix, es localitzen immediatament després del primer gran bloc de fulls dedicats al mallorquí (primer el maonès i després l'eivissenc), per la qual cosa hem suposat que tots els papers que van a continuació de l'eivissenc són apèndixs o afegits que Milà realitzà posteriorment. Pel que fa a les notes sobre el menorquí, centrades en el parlar de Maó,<sup>25</sup> els sis fulls que Milà hi dedica estan estructurats en dues parts ben diferenciades. La primera (4 fulls) està formada per una barreja de notes sobre la fonètica i la morfologia nominal del maonès amb alguns exemples de categories invariables, com ara preposicions i adverbis; la segona (2 fulls) està dedicada íntegrament a la morfologia verbal del parlar

---

<sup>25</sup> Milà no parla mai de menorquí sinó de *mabonés*. L'informant principal d'aquestes notes fou "el joven Lorenzo Pons, clérigo (boy el joven L. Pons)". Sabem que Pons havia estat, com Obrador i Guasp, alumne de Milà a les seves classes de literatura a la Universitat de Barcelona. També fa referència a un *Hombre de la T(ierra)* que no és possible identificar, però que de ben segur entrevistà a Barcelona.



esmentat. Els fulls dedicats a l'eivissenc,<sup>26</sup> en canvi, presenten una estructura més clara formada per tres parts ben diferenciades. La primera (3 fulls) està dedicada a la fonètica eivissenca; la segona (1 full), presenta mostres de morfologia no verbal i alguns exemples de construccions sintàctiques; i la tercera (2 fulls), està dedicada a la morfologia verbal.

A continuació dels fulls esmentats, i com hem dit suara, comença una part formada per diversos fulls destinats a aspectes diferents que no segueixen un ordre clar. En aquesta última part trobem els tres apèndixs citats sobre el mallorquí i els 11 fulls que hem anomenat “mixtos” o interdialectals. La majoria, com ja hem dit, són apunts sobre lèxic baleàric, però també hi trobem algunes notes sobre altres aspectes del català insular. A grans trets, aquests últims papers estan formats per tres parts. Un primer bloc, anomenat *Baleàric Ibiza* o *Mallorca-Ibiza* (4 fulls), està format per notes diverses sobre lèxic mallorquí i eivissenc i algunes comparacions entre altres aspectes dels dos parlars citats; el segon, de només un full i intítulat *Baleàric 0*, es dedica a fer algunes comparacions entre els parlars baleàrics i el català central; finalment, el tercer, anomenat *Mallorca palabras* (6 fulls), està destinat, malgrat el títol, a recollir mostres diverses de lèxic d'arreu de les Balears, predominantment del mallorquí.

Vegem resumidament en el quadre 1 la informació que hem comentat:

	Mallorquí	Maonès	Eivissenc	Mixt
<i>Fonètica</i>	19+2		3	
<i>Morfologia no verbal</i>	9			
<i>Morfologia verbal</i>	12	2	2	
<i>Construccions sintàctiques</i>	6			
<i>Lèxic</i>	2+4			6
<i>Diversos aspectes</i>	2	4	1	4+1
<i>Total per dialecte</i>	56	6	6	11
<i>Total de fulls amb dades sobre el baleàric</i>	79			

Taula 1.

<sup>26</sup> Milà no fa constar en aquestes notes, a diferència de les que dedicà al mallorquí i maonès, quina havia estat la seva font d'informació. Amb tot, l'estructura dels fulls dedicats a l'eivissenc, sense un fil conductor clar, fa evident que Milà havia obtingut les dades a partir d'una conversa. Si tenim present que Milà obtingué les cançons eivissenques del *Romancerillo catalán* (1882: 218) a partir d'una *recitadora*, és molt possible que aquest anònim informador fos la mateixa persona a qui entrevistà. Devia ser, probablement, una de les múltiples minyones amb qui es posava en contacte a Barcelona per recollir mostres de literatura popular.

## 4 Presentació dels papers autògrafs de Milà sobre el baleàric

La disparitat entre el nombre d'apartats amb què Milà classifica les notes sobre el baleàric i el nombre real de fulls ens ha induït a numerar els papers d'una manera diferent a la utilitzada per Milà que respectés, però, l'ordre amb què van ser dipositats al Fons Milà de Santander, molt probablement el mateix que li donà Milà o els seus marmessors. Això ens permetrà precisar amb molta més rapidesa i eficàcia la localització dels exemples o fenòmens lingüístics que continguin. Donem, doncs, a continuació un esquema on compararem l'ordre en què apareixen els fulls amb la classificació utilitzada originàriament per Milà, així com els títols (si n'hi ha) que donà als apartats o als fulls amb la finalitat de saber les equivalències de tots dos sistemes.

Numeració segons l'ordre en què apareixen els fulls	Classificació original de Milà	
	Apartats en què Milà classifica els fulls	Títol original del full
FULL 1	<i>BAL 1</i>	<i>A</i>
FULL 2	<i>BAL 2</i>	<i>E (OE = É)</i>
FULL 3	<i>BAL 3</i>	<i>È É</i>
FULL 4		(continuació de l'anterior)
FULL 5	<i>BAL 4</i>	<i>Ò Ó</i>
FULL 6		(continuació de l'anterior)
FULL 7	<i>BAL 5</i>	<i>Atonas A</i>
FULL 8		<i>Atonas E</i>
FULL 9	<i>BAL 6</i>	<i>I, O</i>
FULL 10		<i>O en U</i>
FULL 11	<i>BAL 7</i>	<i>Diptongos</i>
FULL 12		<i>Adición</i>
FULL 13	<i>BAL 8</i>	<i>Supresiones</i>
FULL 14		(continuació de l'anterior)
FULL 15	<i>BAL 9</i>	<i>Acento</i>
FULL 16	<i>BAL 10</i>	<i>Consonantes</i>
FULL 17		(continuació de l'anterior)
FULL 18	<i>BAL 11</i>	(continuació de l'anterior)
FULL 19		(continuació de l'anterior)
FULL 20	<i>BAL 12</i>	<i>Pron(ombres). Declinación</i>
FULL 21		(continuació de l'anterior)
FULL 22		Full ratllat
FULL 23	<i>BAL 13</i>	<i>Demonstrativos, posesivos, conjunciones, relativos, neutros</i>
FULL 24	<i>BAL 14</i>	<i>Declinaciones).</i>
FULL 25	<i>BAL 15</i>	<i>Artículo. Adv(erbios) de tiempo y de lugar</i>
FULL 26		(continuació de l'anterior)

Taula 2.

FULL 27	BAL 16	<i>Prep(ositiones).</i>
FULL 28	BAL 17	<i>Adv(erbios) de modo, de orden, de afirm. etc.</i>
FULL 29		(continuació de l'anterior)
FULL 30	BAL 18.	I. AR
FULL 31	BAL 19.	2ª ÈR
FULL 32	BAL 20	3ª IR
FULL 33		(continuació de l'anterior)
FULL 34	BAL 21	<i>Irregulares 2ª</i>
FULL 35	BAL 21 <sup>27</sup>	<i>Localidades varias</i>
FULL 36		(continuació de l'anterior)
FULL 37	BAL 23	<i>Irregulares AR, ÈR</i>
FULL 38		(continuació de l'anterior)
FULL 39		Full en blanc
FULL 40		Full en blanc
FULL 41	BAL 24	<i>Ure</i>
FULL 42		<i>Ndre y ldre</i>
FULL 43		<i>Tenir, dur, etc.</i>
FULL 44	BAL 26	<i>Irreg(ulares) IR</i>
FULL 45	BAL 27	<i>Participios</i>
FULL 46	BAL 28	<i>Uso de los artículos</i>
FULL 47		(continuació de l'anterior)
FULL 48	BAL 29	<i>Uso de los pronombres</i>
FULL 49		(continuació de l'anterior)
FULL 50	BAL 30	<i>Construiciones</i>
FULL 51		(continuació de l'anterior)
FULL 52	BAL 22	<i>Mabón 1</i>
FULL 53		(continuació de l'anterior)
FULL 54	BAL 23	<i>Mabón 2</i>
FULL 55		<i>Elisión</i>
FULL 56	BAL 24	<i>Mabón 3. Diferencias.</i>
FULL 57		(continuació de l'anterior)
FULL 58	BAL 25	<i>Ibiza 1</i>
FULL 59		(continuació de l'anterior)
FULL 60	BAL 26	<i>Ib(iza) 2</i>
FULL 61		(continuació de l'anterior)
FULL 62	BAL 27	<i>Irreg(ulares). Ib(iza) 3</i>
FULL 63		(continuació de l'anterior)
FULL 64		<i>Baleàric. Ibiza 4</i>
FULL 65		<i>Baleàric. Ibiza 5</i>
FULL 66		<i>Mallorca. Ibiza</i>
FULL 67		(continuació de l'anterior)
FULL 68		<i>Figuera</i>
FULL 69		(continuació de l'anterior)
FULL 70		<i>Baleàric 0 cero</i>
FULL 71		<i>Am(engual) p 12, 257</i>
FULL 72		<i>Figuera Ob.</i>
FULL 73		Full amb el nom i l'adreça de Milà

Taula 2 (continuada).

<sup>27</sup> Originàriament aquest era l'apartat BAL 8. Milà, posteriorment, en ratllà el títol.

FULL 74	BAL 29	<i>Mallorca Gnasç 3. Vocabulario.</i>
FULL 75		(continuació de l'anterior)
FULL 76	BAL 30	<i>Mallorca palabras</i>
FULL 77		<i>Ibiza</i>
FULL 78	BAL 31	<i>Mallorca palabras</i>
FULL 79		(continuació de l'anterior)
FULL 80	BAL 33	<i>Mallorca palabras</i>
FULL 81	BAL 32 <sup>28</sup>	<i>Mallorca palabras</i>
FULL 82	BAL 32 <sup>29</sup>	<i>Gnasç mallorquíu palabras</i>
FULL 83		Full sense títol

Taula 2 (continuada i final).

## 5 Bibliografia

- Amengual, Juan José (1835): *Gramática de la lengua mallorquina*, Palma de Mallorca: Imprenta Real.
- Bernat, Francesc (2002a): “Els orígens de la classificació ternària dels dialectes catalans de Manuel Milà i Fontanals” in: *Anuari de Filologia de la Universitat de Barcelona (Secció C)*, Vol. XXI:9, 9–28.
- (2002b): “Els inicis de la teoria fonètica catalana al segle XIX: les idees de Milà i Fontanals sobre el vocalisme” in: *Miscel·lània en honor del Dr. Giuseppe Tavani, 3*, Barcelona: P.A.M. (Estudis de Llengua i Literatura Catalanes; 44), 103–128.
- (2002c): *La fonètica dels parlars baleàrics segons les notes de Manuel Milà i Fontanals. Interpretació i estudi lingüístic*, Barcelona: Universitat de Barcelona (tesi doctoral).
- Gran Enciclopèdia Catalana (1969–1980), dirigida per Joan Carreras i Jordi Carbonell, 15 volums, Barcelona: Enciclopèdia Catalana.
- Epistolari I* = Nicolau d’Olwer, Lluís (1922): *Epistolari d’En Manuel Milà i Fontanals*, Tom I, Barcelona: Institut d’Estudis Catalans.
- Epistolari II* = Nicolau d’Olwer, Lluís (1932): *Epistolari d’En Manuel Milà i Fontanals*, Tom II, Barcelona: Institut d’Estudis Catalans.
- Figuera, Pere Antoni (1840): *Diccionari mallorquí-castellà*, Palma de Mallorca: Impremta i Llibreria de Pere Trias.
- Jorba, Manuel (1984): *Milà i Fontanals en la seva època*, Barcelona: Curial.

<sup>28</sup> Malgrat la coincidència amb el títol anterior, aquest full té un contingut diferent.

<sup>29</sup> Si fem cas del títol BAL 32, els fulls 82 i 83 haurien d’anar abans del 80. Amb tot, respectem l’ordre amb què estan dipositats al Fons Milà de Santander.

- Milà, Manuel (1861): *De los trovadores en España*, reedició del 1966 a cura de C. Martínez i F. R. Manrique, Barcelona: C.S.I.C.
- (1875): “Estudios de lengua catalana”, in: *Obras Completas del Dr. D. Manuel Milá y Fontanals*, volum III, Barcelona: Librería de Álvaro Verdaguer, 507–544.
- (1882): *Romancerillo catalán*, reeditat el 1999 a Barcelona: Altafulla.
- (1888–1895): *Obras Completas del Dr. D. Manuel Milá y Fontanals*, a cura de M. Menéndez y Pelayo, VIII volums, Barcelona: Librería de Álvaro Verdaguer.
- Solà, Joan (1991): “Milà i Fontanals i la llengua catalana”, in: *Episodis d’història de la llengua catalana*, Barcelona: Empúries, 131–151.
- Veny, Joan (1999): *Aproximació al dialecte eivissenc*, Palma de Mallorca: Moll.



**Clàudia Pons (Barcelona)**

**Teoria de l'optimitat, processos segmentals i variació  
dialectal en català**

1 Introducció

Els models teòrics se succeeixen els uns als altres amb la finalitat d'augmentar la seva capacitat explicativa.\* En el marc de la fonologia generativa actual, la recent teoria de l'optimitat és el model més explotat, justament perquè se li atribueix un gran potencial explicatiu. En les línies que segueixen s'assaja un esbós dels orígens d'aquesta teoria, tot incidint en la seva rellevància en el marc de la teoria fonològica actual, i s'explica de quina manera es pot aplicar a la variació dialectal del català.

Amb aquest treball, es vol posar de manifest la idoneïtat d'aquest tipus d'aplicació, bàsicament per dos motius. El primer fa referència a la conveniència d'adoptar i aplicar de manera coherent les propostes que es desenvolupen en el marc de la lingüística teòrica a la multiplicitat de formes que integren la realitat dialectal. Un bon ús de les possibilitats explicatives que ofereixen els models teòrics serveix per superar la gratuïtat i la manca de sistematicitat que caracteritza alguns estudis descriptius. El segon fa referència a la utilitat que suposa per als estudis teòrics considerar la variació dialectal, en la mesura que aquesta, més que no pas la varietat estàndard, significa la materialització d'un conjunt de tendències lingüístiques motivades per principis i restriccions de caràcter universal.

L'assumpció de l'existència d'universals del llenguatge s'ha basat tradicionalment en dues evidències: d'una banda, en la constatació que els infants, quan adquireixen el llenguatge, ho fan de manera semblant independentment de quina sigui la seva llengua materna; i de l'altra, en el fet que, darrere de la variació que caracteritza les llengües del món, s'entreveuen uns patrons de comportament recurrents.

---

\* Aquest treball s'inscriu en el marc del projecte VALDIC (BFF2001-3798) del Departament de Filologia Catalana de la Universitat de Barcelona, finançat pel Ministeri de Ciència i Tecnologia, i en el marc del grup de recerca Grup d'Estudi de la Variació (2001SGR 00004), del Departament d'Universitats, Recerca i Societat de la Informació de la Generalitat de Catalunya. La realització d'aquest estudi ha estat possible gràcies a una beca FPI de la Generalitat de Catalunya i a un ajut de l'Institut Menorquí d'Estudis.

## 2 La teoria de l'optimitat

### 2.1 Gènesi

La teoria de l'optimitat és fruit de tota una tradició lingüística que neix amb la publicació, el 1968, de l'obra de Noam Chomsky i Morris Halle *The Sound Pattern of English* (SPE) i que es coneix, des d'aleshores, com a fonologia generativa. La fonologia generativa parteix de la constatació que en la llengua hi ha tot un conjunt de regularitats, de formes predictibles, i tot un conjunt de formes impredecibles i idiosincràtiques. Per això, postula un doble nivell de representació: el de les formes subjacents o lèxiques, que contenen la informació impredecible, i el de les formes superficials, que són el resultat de l'aplicació d'un seguit de regles fonològiques a les formes subjacents. En aquest model d'anàlisi, les regularitats de la llengua s'expressen a partir d'aquestes regles, les quals modifiquen les representacions fonològiques dels morfemes quan aquestes compleixen la descripció estructural concreta a què fa referència cada regla. Una regla és, doncs, una operació transformacional que descriu una configuració de l'input i alguna operació que s'ha d'aplicar a aquesta configuració. Les formes subjacents són les formes corresponents als morfemes despulades dels «principis de pronúncia» d'una determinada llengua. Per exemple, el mot *sabó*, pronunciat [sə.'βo], es correspon amb la forma subjacent /səβon/, tal com demostren els derivats *sabonet* [sə.βu.'net] i *sabonera* [sə.βu.'ne.rə], en què aquesta *n* es realitza fonèticament. El motiu pel qual la *n* no es pronuncia en el cas de *camió* és una «tendència de pronúncia» activa en català que consisteix en l'elisió de tota *n* posttònica final (cf. *camió* ~ *camioneta*, *raó* ~ *raonar*, etc.). Tendències de pronúncia com aquesta són expressades, en aquest marc, a partir d'un conjunt de regles.

Les regles, que són particulars de cada llengua, s'apliquen de manera ordenada una darrere l'altra: cada regla opera damunt de la forma resultant de la regla precedent. Del pas de la forma subjacent a la forma superficial a través de tot aquest conjunt de regles se'n diu derivació; es tracta, doncs, d'una aproximació a la fonologia basada en *regles i derivacional*.

Dins del marc de la fonologia generativa, han anat sorgint veus de desacord amb l'anàlisi generativa clàssica que han posat de manifest certes mancances del model. Un dels aspectes més rebatuts de la teoria és que no imposa límits en la noció de la regla possible ni tampoc en les possibilitats d'interacció de les regles. Així mateix, també es posa en dubte l'entitat psicològica –i la seva consegüent dificultat per a l'aprensibilitat i la computa-



ció— dels estadis intermedis en els processos de derivació. Un altre tipus de mancança fa referència a la descripció estructural de les regles fonològiques: bona part dels processos fonològics afecten conjunts de trets que presenten alguna propietat en comú, com és ara el mode d'articulació, el lloc d'articulació, la sonoritat, etc. En el model generatiu clàssic, tanmateix, aquest comportament unitari de certs conjunts de trets no queda explícit en la descripció estructural de les regles fonològiques, en la mesura que els segments són representats per matrius inordenades de trets.

Amb l'objectiu de superar aquestes deficiències, a principi de la dècada dels vuitanta, sorgeix la fonologia no lineal, que engloba la fonologia auto-segmental, la fonologia mètrica, la geometria de trets i la teoria de la sub-especificació. Aquest corrent fonològic significa un esforç de contenció pel que fa al tipus de regles postulables i a les seves possibilitats d'interacció, fet que es fa possible gràcies a un enriquiment i una sofisticació considerable de les representacions fonològiques.

Paral·lelament a aquesta línia de recerca, es desenvolupa el que es coneix com a fonologia natural, que comparteix amb el generativisme clàssic la voluntat d'assolir una teoria explícita de la competència del llenguatge. La fonologia natural, funcionalista en essència, parteix de l'assumpció que hi ha tot un conjunt de processos naturals (bàsicament reduïts i poc marcats), els quals són tots actius en les primeres fases de l'adquisició del llenguatge; aquests poden ser suprimits, en el transcurs de l'aprenentatge, a causa de l'exposició al llenguatge dels adults. D'aquesta interacció en sorgeix la tensió entre la facilitat fonètica i la intenció fonològica. Aquesta dialèctica és important —si no cabdal— per entendre alguns dels postulats de la teoria de l'optimitat: la «facilitat fonètica» hi és omnipresent i s'expressa, tal com es veurà, mitjançant les restriccions de marcatge, que advoquen per les estructures poc marcades o, en altres paraules, per les estructures «fàcils» i «més corrents»; també hi té una especial rellevància la «intenció fonològica», que es tradueix en les restriccions de fidelitat, les quals procuren la preservació de les estructures subjacents, per mor de la claredat del llenguatge.

## 2. 2 La gramàtica en la teoria de l'optimitat

Amb la voluntat d'eliminar les derivacions i els sistemes de regles que havien caracteritzat els estudis generatius precedents, juntament amb la pretensió de trobar els principis motivadors de la variació, ha sorgit en els darrers anys l'anomenada teoria de l'optimitat (*Optimality Theory*). La teoria

de l'optimitat fou presentada públicament per primera vegada l'abril de 1991 en l'*Arizona Phonology Conference* per Alan Prince i Paul Smolensky. La primera exposició detallada de la teoria queda recollida en el manuscrit dels mateixos autors «Optimality Theory. Constraint Interaction in Generative Grammar» (1993), el qual ha significat un autèntic revulsiu en el món de la lingüística teòrica, i, més concretament, en el marc de la fonologia generativa. D'aleshores ençà, en efecte, hi ha hagut un interès creixent en aquesta teoria, el qual ha donat lloc a multitud de treballs i investigacions, entre els quals cal destacar els també treballs fundacionals «Prosodic Morphology I: Constraint Interaction and Satisfaction» (1993a) i «Generalized Alignment» (1993b), ambdós de John J. McCarthy i Alan Prince.

Segons aquest model teòric, per a cada forma subjacent (o input), es genera un conjunt infinit de candidats, d'entre els quals un és seleccionat com a *òptim* en funció de la jerarquitització d'una sèrie de restriccions universals, que, a diferència dels principis de la gramàtica generativa clàssica, són *transgredibles*. El candidat òptim és el que viola en menor grau aquest conjunt de restriccions. Aquestes restriccions, que s'encarreguen d'avaluar tots els candidats generats, actuen *simultàniament*, de manera que la derivació desapareix de l'anàlisi.

En aquest marc, es preveuen dos tipus de restriccions: les restriccions de *fidelitat* i les restriccions de *marcatge*. Les restriccions de fidelitat es refereixen a les relacions que s'estableixen entre les formes subjacents i les formes superficials, i procuren que aquestes siguin idèntiques, és a dir, fidels, a les formes subjacents. Aquestes restriccions, per tant, solen prohibir qualsevol canvi en la forma superficial respecte de la forma subjacent: qualsevol modificació de la forma d'entrada –això és, la inserció de material epentètic no present en la forma subjacent, l'elisió d'alguns dels segments presents en la forma subjacent, el canvi dels trets de lloc, de mode i de sonoritat que caracteritzen els segments subjacents, etc.– implica una transgressió d'aquest tipus de restriccions.

Les restriccions de marcatge, d'altra banda, es refereixen a la conveniència d'obtenir formes superficials ben formades estructuralment en detriment de la fidelitat a la forma subjacent. Són restriccions que prohibeixen estructures fonològiques marcades, com ara les seqüències consonàntiques que transgredeixen l'escala de sonicitat, les síl·labes sense obertura, la presència de contrastos de sonoritat en la posició de coda, la manca d'assimilació de lloc d'articulació en les seqüències consonàntiques, etc.

Un exemple que pot servir per il·lustrar la interacció de les restriccions de marcatge i les restriccions de fidelitat el proporciona el català de Mallorca. En aquesta varietat, és molt freqüent la inserció de la consonant [v] en les seqüències vocàliques *-eó* i *-aó*: així, *raó* s'hi pronuncia [rə.'vo], *lleó*, [lə.'vo] i *Maó*, [mə.'vo]. La inserció d'aquesta consonant de suport no és pas gratuïta: una restricció de marcatge que demana que les síl·labes tinguin obertura, és a dir, que estiguin proveïdes d'una consonant inicial, és la responsable que s'insereixi aquesta consonant; formes com *raó* [rə.'o] o *lleó* [lə.'o], pròpies de la resta de dialectes del català, presenten, efectivament, síl·labes sense obertura. Això significa que en mallorquí és més important obtenir síl·labes amb obertura, mentre que en la resta de dialectes és preferible la fidelitat a la forma subjacent, és a dir, conservar la forma original sense inserir cap element epentètic no present en la forma subjacent. En aquest cas concret, el marcatge és més important que la fidelitat en el cas del mallorquí, i la fidelitat és més important que el marcatge en la resta de varietats del català.

El conflicte entre aquests dos tipus de restriccions, les restriccions de fidelitat i de marcatge, reflecteix, com s'avançava, una de les tensions constatables en els diferents sistemes lingüístics del món: la tensió entre la claredat i la facilitat fonètica. Les restriccions de fidelitat advoquen, efectivament, per aquesta claredat, que fa possible la comprensió entre els parlants d'una llengua; les restriccions de marcatge, que es justifiquen sobretot per condicionaments de tipus articuladori i acústic, procuren que el llenguatge sigui tan fàcil com sigui possible, en detriment d'aquesta claredat.

### 2.3 Teoria de l'optimitat i variació lingüística

La variació lingüística s'explica en aquest model en funció de la importància que les diferents varietats atorguen a les diferents restriccions; així, si les restriccions estan jerarquitzades o ordenades de manera diferent en dues llengües o dos dialectes les formes superficials corresponents a un mateix input o forma d'entrada seran diferents en aquestes dues llengües o aquests dos dialectes. En aquest model d'anàlisi, la variació existent entre llengües, dialectes, varietats dialectals o, fins i tot, entre estils de parla s'explica per una diferent ordenació de les restriccions de marcatge i de fidelitat, que tenen un caràcter universal (fig. 1):

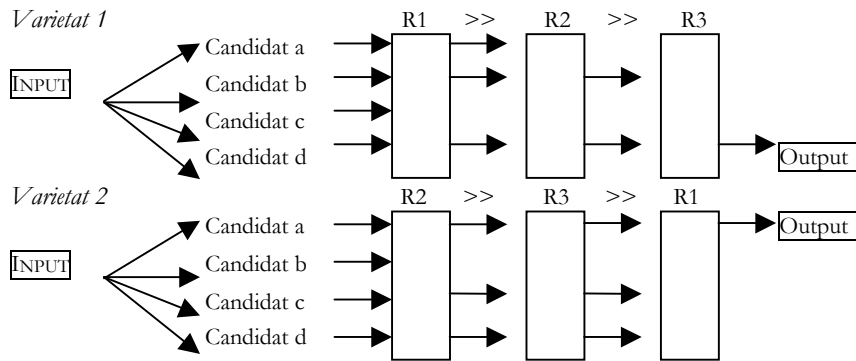

Fig. 1

El mot italià *spaghetti*, per exemple, rep una adaptació fonètica diferent en funció de la llengua de què es tracti. En català i espanyol, la restricció de marcatge que prohibeix les seqüències inicials de sibilant seguida de consonant es troba en un nivell jeràrquic superior que no pas la restricció de fidelitat que prohibeix la inserció de material epentètic. Això dona lloc a una realització fonètica amb una vocal de suport inicial ([əspəʝéti], [espəyéti]), que queda incorporada fins i tot en l'ortografia (*espagueta*). En anglès i alemany, en canvi, la restricció de fidelitat que prohibeix la inserció és més important que no pas la restricció de marcatge en contra de les seqüències inicials de sibilant més consonant. I això es tradueix en una realització màximament fidel a la forma subjacent, sense inserció ([spəʝéti], [ʃpaʝéti]).

A continuació s'il·lustra de quina manera es poden aplicar els mecanismes formals d'aquesta teoria a la variació que exhibeixen diferents varietats del català davant les seqüències postlèxiques de dues consonants oclusives i al comportament que presenten les varietats del balear davant de les seqüències postlèxiques de sibilants adjacents.

### 3 Dues aplicacions de la teoria al català

#### 3.1 Les codex sil·làbiques internes en català

El català pot presentar quatre tipus de comportament quan dues consonants oclusives es troben en el domini de la frase (*poc tros*, *cap tros*, *pot petit*, etc.): a) el manteniment de la consonant oclusiva, sense que operi cap

canvi, comportament que exhibeixen, per exemple, eivissenc i nord-occidental (1); *b*) l'elisió de la consonant oclusiva final, comportament que es troba en valencià, concretament en la seva modalitat col·loquial, i en alguerès, també en la seva modalitat col·loquial (2); *c*) la inserció d'una vocal de suport, solució que presenta el dialecte alguerès, en la seva modalitat no col·loquial (3); *d*) l'assimilació de la primera consonant a la segona, resolució que mostren les varietats de Mallorca i Menorca (4).

- (1) Eivissenc i nord-occidental  
*poc tros* /pɔk##trɔs/ [pɔk.'trɔs]
- (2) Valencià i alguerès col·loquials  
*poc tros* /pɔk##trɔs/ [pɔ.'trɔs]
- (3) Alguerès no col·loquial  
*poc tros* /pɔk##trɔs/ [pɔ.ki.'trɔs]
- (4) Mallorquí i menorquí  
*poc tros* /pɔk##trɔs/ [pɔt.'trɔs]

Tal com demostren tota aquesta colla d'exemples, moltes de les varietats del català desencadenen diferents estratègies —elisió, inserció, assimilació— davant de les seqüències integrades per dues consonants oclusives. Això significa que hi ha certes restriccions de marcatge que promouen aquest tipus de comportament. Concretament, hi ha una restricció que prohibeix la presència d'una consonant en posició final de síl·laba seguida d'una altra consonant (NO-CODA INTERNA, 5a), i una altra restricció que exigeix que les consonants adjacents tinguin el mateix lloc d'articulació (COMPARTIU (PUNT D'ARTICULACIÓ), 5b; AGREE(PLACE), en anglès). La primera restricció es pot satisfer de dues maneres diferents. O bé amb l'elisió de la consonant en la posició de coda, comportament que presenten el valencià i l'alguerès col·loquials (2), o bé amb la inserció d'una vocal tot creant una síl·laba nova, resolució que presenta l'alguerès no col·loquial. En aquestes varietats, a diferència de l'eivissenc, del nord-occidental i del mallorquí i el menorquí, aquesta restricció de marcatge té molta rellevància, és a dir, ocupa una posició elevada en la jerarquia de restriccions. Ara bé, cal preguntar-nos per què en valencià i alguerès col·loquials s'elideix la consonant *i*, en canvi, en alguerès no col·loquial s'insereix una vocal epentètica. Aquest comportament diferenciat s'explica per una diferent posició de les restriccions de fidelitat que prohibeixen l'elisió i la inserció de segments. En valencià i alguerès col·loquials, és preferible elidir la consonant que no

pas inserir una vocal. Això vol dir que la restricció de fidelitat que prohibeix la inserció de material epentètic en el nivell de l'enunciat, això és, entre mots adjacents (ALINEEU-Mots, 5c; ALIGN-Words, en anglès), és més important que no pas la restricció de fidelitat que prohibeix l'elisió de material subjacent (MAXIMALITAT-IO, 5d; MAXIMALITY-IO, en anglès). En alguerès no col·loquial, en canvi, la restricció de fidelitat que prohibeix l'elisió de material subjacent ocupa un nivell jeràrquic superior que la restricció de fidelitat que prohibeix la inserció de material epentètic entre mots adjacents.

(5) *Restriccions*

- a) NO-CODA INTERNA (NO-CODA<sub>INT</sub>): Es prohibeixen les consonants oclusives associades a una coda sil·làbica interna.<sup>1</sup>
- b) COMPARTIU(PA) (COMP(PA)): Els segments adjacents han de tenir el mateix lloc d'articulació.
- c) ALINEEU-Mots (ALIN-Mots): El costat dret del mot ha de coincidir amb el costat esquerre del mot següent. [Prohibeix la inserció entre mots adjacents.] (Veg. McCarthy / Prince 1993b; Dols 2000 i Bonet / Lloret 2002 per al català)
- d) MAXIMALITAT-IO (MAX): Cada segment de l'input ha de tenir un corresponent en l'output. [Prohibeix l'elisió de segments subjacents.] (Veg. McCarthy / Prince 1995)

En varietats com el nord-occidental, l'eivissenc, el mallorquí i el menorquí, en què no hi ha ni inserció ni elisió, les restriccions de fidelitat que prohibeixen l'elisió i la inserció ocupen una posició més elevada que no pas la restricció de marcatge en contra de les consonants en posició final de síl·laba. El comportament del mallorquí i el menorquí, en què hi ha assimilació de la primera consonant a la segona, es justifica, com es deia, per l'activitat d'una altra restricció de marcatge: una restricció que demana que les consonants adjacents tinguin el mateix lloc d'articulació (COMP(PA)). Aquesta restricció de marcatge és més important que no pas la restricció de fidelitat que prohibeix qualsevol canvi en la forma subjacent pel que fa als trets de lloc d'articulació (IDENTITAT(PA)-IO, (6); IDENTITY(PA)-IO, en anglès).

---

<sup>1</sup> És necessari precisar que la consonant en posició de coda és oclusiva, ja que consonants amb altres modes d'articulació en la posició de coda no són susceptibles a aquesta restricció (cf. *val. són quatre* [soŋ.'kwa.tɾə], *alg. són petits* [som.pa.'tits]).

- (6) IDENTITAT(PA)-IO (IDENT(PA)): Els segments en correspondència han de tenir la mateixa especificació per al tret [F]. [Prohibeix els canvis de lloc d'articulació dels segments subjacents.] (Veg. McCarthy / Prince 1995)<sup>2</sup>

De forma general, en la resta de varietats que conserven la consonant en posició de coda no hi ha assimilació de lloc d'articulació, de manera que IDENT(PA) hi domina COMP(PA).<sup>3</sup> Les jerarquies que donen compte del comportament de les diferents varietats del català són les que figuren a (7–10):

- (7) *Jerarquia de restriccions valencià i alguerès col·loquials*  
ALIN-Mots >><sup>4</sup> NO-COD<sub>AINT</sub> >> MAX, COMP(PA), IDENT(PA)<sup>5</sup> →  
Elisió
- (8) *Jerarquia de restriccions alguerès no col·loquial*  
MAX >> NO-COD<sub>AINT</sub> >> ALIN-Mots, COMP(PA), IDENT(PA) →  
Inserció
- (9) *Jerarquia de restriccions eivissenc i nord-occidental*  
MAX, ALIN-Mots, IDENT(PA) >> NO-COD<sub>AINT</sub>, COMP(PA) →  
Manteniment
- (10) *Jerarquia de restriccions mallorquí i menorquí*  
ALIN-Mots >> MAX >> COMP(PA) >> IDENT(PA), NO-COD<sub>AINT</sub> →  
Assimilació

<sup>2</sup> El terme correspondència fa referència a la relació que s'estableix entre els elements de l'input o la base i els elements de l'output. La [s] de ['sɔl] manté una relació de correspondència amb la /s/ de /sɔl/.

<sup>3</sup> En aquest treball, s'ofereix una versió molt simplificada de la interacció entre les restriccions COMP(PA) i IDENT(PA). De fet, les possibilitats d'assimilació en les diferents varietats del català depenen de la naturalesa de les consonants implicades. Així, mentre que una nasal alveolar sol assimilar-se al lloc d'articulació de la consonant següent, no ho sol fer una oclusiva –sobretot si és labial o dorsal. Per tal de donar compte d'aquests matisos, caldria introduir restriccions de fidelitat referents a la preservació dels trets de lloc d'articulació en funció del mode i el lloc d'articulació de la consonant implicada. Per motius de simplificació, es prescindeix d'aquests matisos.

<sup>4</sup> El símbol '>>' entre dues restriccions indica que la restricció de l'esquerra ocupa un nivell jeràrquic superior que la restricció de la dreta. Una coma entre dues restriccions indica que tenen el mateix rang en la jerarquia.

<sup>5</sup> Vegeu la nota 3.

Tal com es pot veure en les jerarquies de restriccions precedents, les diferències entre varietats o dialectes no s'expliquen per la presència de diferents restriccions, sinó per una diferent ordenació d'aquestes. En aquest cas concret de les codas internes, es pot constatar que hi ha varietats màximament fidels a la forma subjacent, com ara el nord-occidental i l'eivissenc, i això s'expressa mitjançant una jerarquia en què les restriccions de fidelitat dominen conjuntament les restriccions de marcatge. En la resta de varietats, en canvi, alguna restricció de marcatge, situada al capdamunt de la jerarquia, promou la manca de fidelitat respecte de la forma subjacent: NO-CODA<sub>INT</sub>, en el cas del valencià i l'alguerès col·loquials i de l'alguerès no col·loquial, i COMP(PA), en el cas del mallorquí i el menorquí.

En la teoria de l'optimitat, la interacció de restriccions es formalitza mitjançant una taula de restriccions (*constraint tableau*) com la següent:

(11) *Jerarquia de restriccions hipotètica*

Restricció1 >> Restricció2, Restricció3

/input/	RESTRICCIÓ1	RESTRICCIÓ 2	RESTRICCIÓ 3
a. Candidat1	*!		
b. Candidat2		*	*!
☞ c. Candidat3			*

En la fila de caselles superiors figura la jerarquia de restriccions i en la columna de l'esquerra apareixen el conjunt de candidats generats a partir d'un mateix input. Quan les restriccions que hi ha en cada casella estan separades per una línia contínua significa que la restricció de l'esquerra és més important que no pas la restricció de la dreta (equival, per tant, al símbol '>>' de la jerarquia). Quan la línia que separa les caselles és discontinua, vol dir que la restricció de l'esquerra té la mateixa importància que la de la dreta (equival, per tant, a ','). La presència d'un asterisc '\*' en una de les caselles indica que s'ha violat la restricció que figura en la part superior de la mateixa columna i la presència del signe d'admiració significa que el candidat ha violat fatalment una de les restriccions, de manera que és descartat, i no pot ser seleccionat com a òptim. L'ombrejat en les caselles expressa que la restricció que hi ha en la casella superior ja no és rellevant per a la selecció del candidat com a òptim. Finalment, la presència del símbol '☞' davant d'un candidat indica que es tracta de l'òptim, del candidat real.



Les jerarquies que s'havien proposat per a les diferents varietats del català es tradueixen en les taules de restriccions següents, en què són avaluats alguns dels candidats generats per a l'input /pək##trəs/, això és, el candidat màximament fidel, el candidat amb elisió, el candidat amb inserció i el candidat amb assimilació.

(12) *Jerarquia de restriccions eivissenc i nord-occidental*

MAX, ALIN-Mots, IDENT(PA) >> NO-CODAIN<sub>T</sub>, COMP(PA)

/pək##trəs/	MAX	ALIN-Mots	IDENT(PA)	NO-CODAIN <sub>T</sub>	COMP(PA)
a. [pək.'trəs]				*	*
b. [pə.'trəs]	*!				
c. [pə.ki.'trəs]		*!			
d. [pət.'trəs]			*!		

(13) *Jerarquia de restriccions valencià i alguerès col·loquials*

ALIN-Mots >> NO-CODAIN<sub>T</sub> >> MAX, COMP(PA), IDENT(PA)

/pək##trəs/	ALIN-Mots	NO-CODAIN <sub>T</sub>	MAX	COMP(PA)	IDENT(PA)
a. [pək.'trəs]		*!		*	
b. [pə.'trəs]			*		
c. [pə.ki.'trəs]	*!				
d. [pət.'trəs]		*!		*	*

(14) *Jerarquia de restriccions alguerès no col·loquial*

MAX >> NO-CODAIN<sub>T</sub> >> ALIN-Mots, COMP(PA), IDENT(PA)

/pək##trəs/	MAX	NO-CODAIN <sub>T</sub>	ALIN-Mots	COMP(PA)	IDENT(PA)
a. [pək.'trəs]		*!		*	
b. [pə.'trəs]	*!				
c. [pə.ki.'trəs]			*		
d. [pət.'trəs]		*!			*

(15) *Jerarquia de restriccions mallorquí i menorquí*ALIN-Mots >> MAX >> COMP(PA) >> IDENT(PA), NO-COD<sub>AINT</sub>

/pək##trəs/	ALIN-Mots	MAX	COMP(PA)	IDENT(PA)	NO-COD <sub>AINT</sub>
a. [pək.'trəs]			*!		*
b. [pə.'trəs]		*!			
c. [pə.ki.'trəs]	*!				
d. [pət.'trəs]				*	*

## 3.2 Els contactes de sibilants en balear

Fins ara s'ha vist com la teoria de l'optimitat pot donar compte de la variació existent entre diferents dialectes del català. Aquesta teoria, però, també permet formalitzar diferències entre varietats d'un mateix dialecte. El comportament que presenten les diferents varietats del balear davant de les seqüències de sibilants serviran per il·lustrar-ho.

En mallorquí, el contacte entre una consonant sibilant alveolar i un sibilant es resol amb un procés de dissimilació que dona com a resultat una africada llarga amb el mateix lloc d'articulació de la segona consonant del grup (16a). Quan la consonant en posició de coda és prepalatal, aquesta experimenta un procés de semivocalització amb motivacions independents al rebuig pel contacte de sibilants (16b). En menorquí, aquest procés de dissimilació es dona en els mateixos contextos que en mallorquí i també quan la consonant en posició de coda és sibilant prepalatal (17a, 17b). L'eivissenc, en canvi, resol aquests contactes amb un procés de fusió/elisió que dona lloc a una sola sibilant amb el mateix lloc d'articulació que la segona consonant del grup (18a). Quan la primera consonant del grup és palatal i la segona alveolar es desencadena un procés de fusió estricta que dona com a resultat una sibilant alveolar lleugerament endarrerida (18b).

Seqüència	(16) Mallorquí	(17) Menorquí	(18) Eivissenc
<i>tros sencer</i> /trəs##sənsər/	a. [t̪rət̪.ʔsən.'sə]	a. [t̪rət̪.ʔsən.'sə]	a. [t̪rə.sən.'sə]
<i>mateix sac</i> /mətef##sak/	b. [mə.tej.'sak]	b. [mə.tet̪.'tsak]	b. [mə.te.'sək]

Per motius d'exposició, en el present treball només són objecte d'anàlisi les seqüències integrades per dues consonants sibilants alveolars (16a, 17a, 18a).<sup>6</sup> Aquest diferent comportament entre les diferents varietats del balear pot capturar-se fàcilment en el marc de la teoria de l'optimitat. Una restricció de marcatge que prohibeix les seqüències de sibilants adjacents és la responsable que es desencadenin aquests processos, això és, la dissimilació, l'elisió i la fusió.

- (19) \*[sibilant][sibilant] (\*[sib][sib]): Es prohibeixen les seqüències de sibilants adjacents (veg. Bonet / Lloret 2002; Pons 2002, 2003, en preparació)<sup>7</sup>

El tipus d'estratègia desencadenada varia, tal com s'ha vist, en funció del subdialecte de què es tracti. El procés de dissimilació que ocorre en mallorquí i menorquí es pot entendre com una estratègia per satisfer la restricció \*[sib][sib], és a dir, per evitar el contacte de dues sibilants, mitjançant la mínima alteració del grup consonàntic original. Aquesta mínima alteració explica la preservació dels segments involucrats, així com la màxima preservació dels trets de lloc i de mode d'articulació de les consonants originals. La primera circumstància s'explica per l'activitat de la restricció MAX, que prohibeix l'elisió de segments subjacents. Aquesta restricció explica la impossibilitat d'un candidat com [trɔ.sən.'sə]. La segona circumstància s'expressa parcialment a través de l'activitat de les restriccions de fidelitat que advoquen per la preservació dels trets de mode d'articulació. La restricció rellevant en el cas que ens ocupa és IDENT(-sonant), que requereix que les consonants en correspondència tinguin la mateixa especificació pel que fa a [-sonant].

- (20) IDENTITAT(-sonant) (IDENT(-sont)): Els segments en correspondència han de tenir la mateixa especificació per a [-sonant]. [Prohibeix el canvi de mode d'articulació d'un segment subjacentment especificat com a [-sonant].] (veg. McCarthy / Prince 1995)

<sup>6</sup> Per a una anàlisi detallada de la totalitat de processos desencadenats en balear davant de les seqüències de sibilants en el marc de la teoria de l'optimitat, vegeu Pons (2002, 2003) i Pons (en preparació).

<sup>7</sup> De fet, en els treballs citats, la restricció és OCP-sibilant, inspirada en l'*Obligatory Contour Principle* (OCP) desenvolupat en el marc de la fonologia autosegmental (Leben 1973, McCarthy 1986). En el present treball es prescindeix d'aquesta designació en benefici de la claredat de l'exposició.

Les oclusives, com les sibilants, són consonants no sonants, de manera que el canvi de sibilant a oclusiva no implica una violació d'aquesta restricció. Sí que implica, però, una violació de la restricció IDENTITAT(sibilant), que requereix que els segments en correspondència tinguin la mateixa especificació pel que fa al tret sibilant.

- (21) IDENTITAT(sibilant) (IDENT(sib)): Els segments en correspondència han de tenir la mateixa especificació per al tret [sibilant]. [Prohibeix el canvi de mode d'articulació d'un segment subjacentment especificat com a [sibilant].] (veg. McCarthy / Prince 1995)

La posició de \*[sib][sib] per damunt d'IDENT(sibilant) explica que es perdi aquest darrer tret en benefici del marcatge (*tros sencer* \*[tros.sən.'sə]). La restricció IDENT(-sont) explica, doncs, la impossibilitat d'un candidat amb una consonant sonant en la posició de coda (\*[trən.sən.'sə]). Cal explicar, però, per què la consonant en posició de coda adopta un lloc d'articulació coronal i no pas un altre lloc d'articulació (\*[trop.sən.'sə]). A primer cop d'ull, podria semblar que la restricció responsable d'aquest comportament és IDENT(PA), que demana la preservació dels trets de lloc d'articulació presents en la forma subjacent. En el § 3.1, però, s'ha constatat que en mallorquí i menorquí aquesta restricció es troba dominada per COMP(PA), que advoca per les seqüències consonàntiques homorgàniques, de manera que els possibles efectes d'IDENT(PA) queden inhibits per l'activitat d'aquesta restricció: el lloc d'articulació coronal que adopta la consonant en posició de coda es deu, doncs, a aquesta restricció, en la mesura que la segona consonant del grup –que és sibilant– té sempre un lloc d'articulació coronal. Aquesta restricció, d'altra banda, elimina la possibilitat que el procés de dissimilació doni com a resultat una fricativa labiodental (\*[trof.sən.'sə]), que, de fet, comparteix més propietats amb una sibilant (estridència i continuïtat) que no pas una oclusiva.

Un cop introduïdes les restriccions que donen compte dels fets del mallorquí i el menorquí, cal establir quina jerarquia s'estableix entre elles. Per tal d'obtenir els resultats volguts, és imprescindible –tal com s'avançava– que la restricció \*[sib][sib] domini IDENT(sib), ja que en aquestes varietats és més important evitar les seqüències de consonants sibilants que no pas preservar aquest tret. D'altra banda, també és necessari que la restricció MAX domini IDENT(sib), ja que, si no fos així, un candidat amb elisió de la consonant en posició de coda sortiria elegit com a òptim. Finalment, el comportament del mallorquí i el menorquí pel que fa a altres tipus

de fenòmens, com ara l'assimilació de lloc i de mode, requereix una jerarquia en què IDENT(sib) domina COMP(PA) i en què COMP(PA) domina IDENT(-sont). La jerarquia de restriccions, doncs, seria la que figura a (22), i els seus efectes els que es reproduïxen en la taula de (23).<sup>8</sup>

(22) \*[sib][sib] >> MAX >> IDENT(sib) >> COMP(PA) >> IDENT(-sont)

(23) *tros sencer* /trɔs##sənsər/ [tɾɔt.ɪsən.'sə]

/trɔs₁##s₂ənsər/	*[sib][sib]	MAX	IDENT(sib)	COMP(PA)	IDENT(-sont)
a. [tɾɔs₁.s₂ən.'sə]	*!				
b. [tɾɔ.s₂ən.'sə]		*!			
☞ c. [tɾɔt₁.s₂ən.'sə]			*		
d. [tɾɔf₁.s₂ən.'sə]				*!	
e. [tɾɔn₁.s₂ən.'sə]			*		*!

Cal completar aquesta jerarquia amb una restricció que expressi que la inserció vocàlica no és una estratègia disponible per tal d'evitar el contacte de sibilants en el nivell postlèxic. Tal com s'ha argumentat en el § 3.1, la restricció que prohibeix la inserció vocàlica entre mots adjacents és ALIN-Mots, la qual es troba situada per damunt de MAX i per davall de \*[sib][sib]. Aquesta restricció, que demana que el límit dret del mot coincideixi amb el límit esquerre d'un altre mot, no només és la responsable del descartament d'un candidat com el de (24d), amb inserció, sinó que també explica la impossibilitat d'un candidat amb fusió dels dos segments subjacents a una sola consonant (24e), ja que aquesta solució implica la manca d'alineació entre els límits dels mots adjacents. Els efectes d'aquesta restricció es poden observar en la taula de restriccions de (24).

<sup>8</sup> Per motius de claredat expositiva, es considera, de moment, que el candidat òptim és [tɾɔt.sən.'sə]. Més endavant, s'introdueix el candidat real en aquestes varietats, això és, el candidat amb africació del segon segment del grup ([tɾɔt.ɪsən.'sə]).

(24) *tros sencer* /trɔs##sənsər/ [trot̪.sən.'sə]

/trɔs##sənsər/	*[sib][sib]	ALIN- Mots	MAX	IDENT (sib)	COMP (PA)	IDENT (-sont)
a. [t̪rɔs₁.s₂ən.'sə]	*!					
b. [t̪rɔ.s₂ən.'sə]			*!			
☞ c. [t̪rɔt̪₁.s₂ən.'sə]				*		
d. [t̪rɔ.z₁ə.s₂ən.'sə]		*!				
e. [t̪rɔ.s₁₂ən.'sə]		*!				

Fins al moment s'ha considerat que el candidat òptim en mallorquí i menorquí és el que presenta un canvi de mode d'articulació de la consonant en posició de coda (vegeu la nota 8). El candidat real en aquestes varietats, però, és el que presenta un canvi de mode d'articulació de la consonant en posició de coda, i, també, un canvi de mode d'articulació de la consonant en posició d'obertura que consisteix en l'africació del segment. Aquest procés s'explica per l'activitat d'una restricció de marcatge de bona formació sil·làbica que requereix que les consonants heterosil·làbiques adjacents presentin un grau de sonicitat igual o decreixent: SONICITAT INTER-SIL·LÀBICA.

- (25) SONICITAT INTERSIL·LÀBICA (SONINTER): El grau de sonicitat entre segments heterosil·làbics adjacents ha de ser igual o decreixent. (Veg. Vennemann / Murray 1983, Vennemann 1988, Clements 1990; Jiménez 1997, 1999 per al català)
- (26) *Escala de sonicitat* (de menys a més sonicitat)  
 obstruents {oclusives, africades > fricatives} > nasals > líquides > semivocals > vocals

La sonicitat entre una oclusiva i una fricativa sibilant heterosil·làbiques adjacents que es troba en una seqüència com ara *tros sencer* [trot̪.sən.'sə] és creixent; per efecte de la restricció SONINTER, el sistema del mallorquí i el menorquí recorre al procés d'africació de la segona consonant del grup, i això dona lloc a una seqüència heterosil·làbica amb dos elements amb el mateix grau de sonicitat. Aquesta restricció, que en mallorquí i menorquí se situa per davall d'IDENT(sib) i per damunt de COMP(PA), determina que el candidat fins ara considerat òptim sigui descartat. Es pot veure en la taula de (28).

Cal explicar, finalment, per què la consonant que experimenta el procés de dissimilació és la que es troba en la posició de coda, i no pas la que es troba en la posició d'obertura. Aquest comportament té una explicació de base fonètica: en treballs recents dedicats sobretot a l'assimilació de sonoritat i de lloc d'articulació s'ha demostrat que els indicis acústics que informen sobre els trets de lloc d'articulació i de sonoritat són més perceptibles quan les consonants es troben davant de vocal que no pas quan es troben davant de consonant heterosil·làbica o davant pausa. Això explicaria indirectament la major resistència als processos fonològics de les consonants en posició d'obertura (que de forma general es troben davant de vocal), i la major tendència de les consonants en posició de coda a experimentar els processos actius en una llengua determinada. La teoria de l'optimitat ha desenvolupat diferents mecanismes formals per tal de donar compte d'aquesta asimetria entre obertures i codes. Entre aquests, cal destacar les restriccions de fidelitat posicional, les quals advoquen per la preservació dels trets associats a les consonants situades en posicions perceptualment prominents, com és el cas de la posició d'obertura. Una restricció del tipus IDENTITATOBERTURA(Trets), situada per damunt de la restricció de marcatge que promou un canvi de trets (*i.e.* COMP(PA), \*[sib][sib], etc.), evita que la consonant afectada pel procés sigui la que es troba en la posició d'obertura. En el cas que ens ocupa, en què, malgrat trobar-se en una posició prominent, la consonant en posició d'obertura experimenta un procés d'africació, la restricció que fa referència al manteniment de les propietats associades a aquesta posició ha de ser un xic específica: IDENTITATOBERTURA(sibilant) impedeix que la consonant en posició d'obertura canviï el mode d'articulació sibilant pel mode d'articulació oclusiu, però no impedeix que la consonant esdevingui africada.

- (27) IDENTITATOBERTURA(sibilant) (IDENTOB(sib)): Tota consonant situada en la posició d'obertura ha de presentar la mateixa especificació pel que fa al tret [sibilant] que el seu corresponent en l'input.

Els efectes d'IDENTOB(sib) i de SONINTER es poden veure en la taula de restriccions següent, en què el candidat amb dissimilació de la segona consonant del grup, (28d), i el candidat fins ara considerat òptim, (28e), són descartats. El candidat òptim és, doncs, el que presenta canvi de mode d'articulació de la primera consonant (fricativa sibilant → oclusiva) i de la segona consonant (fricativa → africada).





- (29) **DEPENDÈNCIA-IO:** Cada segment de l'output té un corresponent en l'input. [Prohibeix la inserció de segments.] (Veg. McCarthy / Prince 1995)
- (30) IDENTOB(sib) >> \*[sib][sib] >> ALIN-Mots >> MAX >>  
IDENT(sib) >> DEP-IO

Tal com s'esdevé en mallorquí i menorquí, les restriccions IDENTOB(sib) i \*[sib][sib] se situen al capdamunt de la jerarquia. La primera garanteix que el canvi de mode de la segona consonant del grup no sigui una estratègia disponible per tal de satisfer \*[sib][sib], i la segona assegura la impossibilitat de candidats amb dues sibilants adjacents. Una diferència essencial entre l'eivissenc i el mallorquí i el menorquí és la posició que ocupa IDENT(sib). Aquesta restricció ha d'estar situada tan amunt en la jerarquia com sigui possible, per tal que no operi el procés de dissimilació. L'opcionalitat entre la fusió i la simplificació es tradueix en una manca d'ordenació de la restricció MAX, que afavoreix els candidats amb fusió, i la restricció d'alineament ALIN-Mots, que afavoreix els candidats amb elisió. La jerarquia per a l'eivissenc seria la que figura a (31):

- (31) IDENTOB(sib) >> \*[sib][sib] >> IDENT(sib) >> ALIN-Mots, MAX  
>> DEP

La manca de dominància entre la restricció ALIN-Mots i la restricció MAX assegura un empat entre els candidats amb fusió i amb simplificació, a menys que una altra restricció n'ocasioni el desempat. D'altra banda, la restricció DEP-IO, situada força avall en la jerarquia, impedeix que el candidat amb epèntesi sigui elegit com a òptim. Es tracta d'un cas en què emergeix una estructura no marcada –manca d'epèntesi en el nivell post-lèxic– gràcies a l'activitat d'una restricció situada molt avall en la jerarquia (veg. McCarthy 2002).

En la taula de (32), es pot veure com els dos candidats guanyadors són els que respecten les restriccions IDENTOB(sib), \*[sib][sib] i IDENT(sib), és a dir, els candidats amb fusió i simplificació.

(32) *tros sencer* /trɔs##sənsər/ [ᵀᵀᵀᵀ.ᵀᵀᵀᵀ.ᵀᵀᵀᵀ]

/trɔs##sənsər/	IDENTOB (sib)	*[sib][sib]	IDENT (sib)	ALIN- Mots	MAX	DEP
a. [ᵀᵀᵀᵀs₁.s₂əᵀᵀᵀᵀsə]		*!				
b. [ᵀᵀᵀᵀ.ᵀᵀᵀᵀ.ᵀᵀᵀᵀ.s₂əᵀᵀᵀᵀsə]				*		*!
c. [ᵀᵀᵀᵀ.s₂əᵀᵀᵀᵀsə]					*	
d. [ᵀᵀᵀᵀᵀᵀ.s₂əᵀᵀᵀᵀsə]			*!			
e. [ᵀᵀᵀᵀ.s₁.ᵀᵀᵀᵀsə]				*		
f. [ᵀᵀᵀᵀs₁.ᵀᵀᵀᵀsə]	*!					

#### 4 Conclusions

En aquest treball s'ha volgut donar una introducció als postulats bàsics de la teoria de l'optimitat, tot posant un èmfasi especial en el tractament que fa de la variació lingüística. Tal com s'ha pogut constatar, aquest corrent de la fonologia presenta dues diferències crucials respecte dels models precedents. D'una banda, desapareixen les derivacions intermèdies i les regles, l'entitat psicològica de les quals ha estat constantment qüestionada. I, de l'altra, les restriccions són violables, de manera que un determinat candidat pot ser l'òptim encara que violi una restricció. Cal destacar, també, que en aquest model les tendències universals que presenten les llengües tenen una incidència directa en la descripció dels processos, de manera que el model es mostra molt més explicatiu que no pas els models precedents. Una altra novetat d'aquest model respecte dels anteriors és el tractament que fa de la variació lingüística: aquesta no s'explica per l'existència de diferents regles o principis, sinó per la diferent ordenació d'un conjunt de restriccions que són universals i que, per tant, són actives en totes les llengües.

#### Bibliografia

- Bonet, Eulàlia / Lloret, Maria-Rosa (2002): «OCP effects in Catalan cliticization», *Catalan Journal of Linguistics* 1, 19-39.
- Chomsky, Noam / Halle, Morris (1968): *The Sound Pattern of English*, Nova York: Harper and Row.

- Clements, George N. (1990): «The role of the sonority cycle in core syllabification». In: Kingston, John / Beckman, Mary (eds.): *Papers in Laboratory of Phonology I. Between the Grammar and Physics of Speech*, Cambridge: Cambridge University Press, 283–333.
- Dols, Nicolau (2000): *Teoria fonològica i sil·labificació. El cas del català de Mallorca*, Palma: Universitat de Mallorca (tesi doctoral inèdita).
- Jiménez, Jesús (1997): *L'estructura sil·làbica del dialecte valencià*, València: Universitat de València (tesi doctoral).
- (1999): *L'estructura sil·làbica del català*, València / Barcelona: Institut Interuniversitari de Filologia Valenciana / Publicacions de l'Abadia de Montserrat.
- Leben, William (1973): *Suprasegmental Phonology*, Cambridge, Ma.: MIT (PhD dissertation).
- McCarthy, John J. (1986): «OCP effects: Gemination and Antigemination», *Linguistic Inquiry* 17, 207–263.
- (2002): *A thematic guide to Optimality Theory*, Cambridge: Cambridge University Press.
- / Prince, Alan (1993a): *Prosodic morphology I: constraint interaction and satisfaction*, New Brunswick, NJ: Rutgers University Center for Cognitive Science (Report RuCCS-TR-3).
- / — (1993b): «Generalized Alignment». In: Booij, Geert / van Marle, Jaap (eds.): *Yearbook of Morphology*, Dordrecht: Kluwer, 102–136.
- / — (1995): «Faithfulness and reduplicative identity». In: Beckman, Jill / Walsh-Dickey, Laura / Urbanczyk, Suzanne (eds.): *Papers in Optimality Theory*, Amherst: University of Massachusetts (University of Massachusetts Occasional Papers in Linguistics; 18), 249–384.
- Murray, Robert W. / Vennemann, Theo (1983): «Sound change and syllable structure in Germanic Phonology», *Language* 59, 514–528.
- Pons, Clàudia (2000): «Els contactes consonàntics en mallorquí i menorquí» (treball d'investigació inèdit).
- (2002): «Segmental and featural strategies to satisfy OCP in Balearic Catalan: an Optimality-Theoretical account» (comunicació presentada al *Going Romance 2002*, Groningen).

— (2003): «Segmental and featural strategies to satisfy OCP in Balearic Catalan: Some evidence for the adequacy of a segmental correspondence» (comunicació presentada al GLOW 2003, Lund).

— (en preparació): «Els contactes consonàntics en balear. Descripció i anàlisi» (tesi doctoral).

Prince, Alan / Smolensky, Paul (1993): *Optimality Theory: Constraint Interaction in Generative Grammar*, New Brunswick / Boulder: Rutgers University / University of Colorado.

Vennemann, Theo (1988): *Preference Laws for Syllable Structure*, Berlín / Nova York / Amsterdam: Mouton de Gruyter.

**Josep Besa (Barcelona)**

**Exordis persuasius**

1

Quan els estudiants, en el moment d'enfrontar-se a la tasca d'escriure un text que no sigui un resum o un conte (posem-hi, per exemple, una carta al director o un article d'opinió), ens pregunten no sense angoixa “¿Com hem de començar?”, ens forcen a plantejar-nos una qüestió plena d'implicacions. D'ençà d'alguns anys, els estudis de tipologia textual, als quals tinc la impressió que la majoria dels qui poc o molt ens dediquem a ensenyar a escriure ens vam aferrar com a una taula de salvació en ple naufragi de l'era oracional (ben poc ens havia ajudat aquesta), semblava que podien respondre la pregunta de manera satisfactòria: teòricament –idealment–, hi hauria tantes menes de començaments –i tantes menes d'acabaments, i tantes menes d'altres parts– com tipus de text, i sabríem doncs que si volíem escriure com cal (és a dir, com era previst seguint el model) un text de tipus argumentatiu, per exemple, havíem de començar amb la formulació explícita de la idea (la tesi) que pensàvem defensar. Des d'aquesta òptica, doncs, (1) seria molt millor que no pas (2), i (3) que no pas (4), com a enunciats inicials d'un text sobre el mateix tema (els dos primers, sobre certes actituds masculines en el món del futbol, i els dos restants sobre el dany que les futures mares que fumen poden causar al fetus):<sup>1</sup>

- (1) Les persones que creuen que el futbol és cosa d'homes estan equivocades.
- (2) “Són les xicotes i les amigues dels futbolistes”; això és el que va respondre un conegut exjugador a la pregunta d'una periodista de Catalunya Ràdio. La pregunta era: “¿Qui són aquest grupet de noies d'aquí al costat?”
- (3) El tabac pot danyar seriosament el fetus.

---

<sup>1</sup> Els enunciats (2) i (4) són reals: el primer el van escriure Rosa Garcia i Ana Holguín, i el segon Ruth Manau, per al seu professor de Llengua escrita (assignatura de primer curs de Magisteri de la Facultat de Ciències de l'Educació de la Universitat Autònoma de Barcelona), com a introducció dels textos respectius “¿Per què a les dones no els pot agradar el futbol?” i “El tabaquisme en les futures mares”.

- (4) Amb un gest inconscient i gairebé mecànic vaig apropar-me el cigarret als llavis, però a l'instant vaig recordar les paraules que el metge havia pronunciat feia poc més d'una hora.

Però, al començament del text, les afirmacions generals i les grans declaracions de principis –com ho són, o pretenen ser-ho, (1) i (3)– més aviat ens fan recular. Per contra, les anècdotes curioses i inesperades i els relats d'experiències personals més o menys sorprenents –com ho són (2) i (4)– tenen la virtut d'acostar-se al nostre esperit i de guanyar-se així el nostre favor i la nostra voluntat. Des d'aquest punt de vista, doncs, i en la mesura que és justament a l'inici del text que l'escriptor ens ha de capturar, (2) és sens dubte més apropiat que (1), i (4) que (3).

## 2

Ja Quintilià era del parer que l'objecte de la introducció (o, en el terme clàssic, de l'*exordii*) era de preparar l'oïdor a estar més ben disposat en les altres parts del discurs. El nostre esperit no és un terreny madur d'entrada: cal adobar-lo; ¿com si no l'escriptor s'hi podria endinsar més tard sense dificultat i sense el risc de fracassar? Conseqüentment, en aquesta primera part del discurs, opina Quintilià, l'estil no s'ha d'assemblar al de l'argumentació, dels raonaments generals o de l'exposició dels fets, sinó més aviat a un “parlament simple i descurat, i no massa prometedor per les paraules i la fesomia” (*Institució oratòria*, IV, I, 60). Encara avui és de molt interès per a nosaltres la tipologia d'exordis defectuosos que ens donà el gran retòric llatí, perquè s'hi poden reconèixer bona part de les introduccions escrites pels estudiants (i els escriptors) poc competents. Per Quintilià hi ha, en conjunt, cinc tipus de mals exordis:

- a) els comuns: aquells que també l'adversari pot utilitzar,
- b) els reversibles: aquells que l'adversari pot capgirar per a la seva pròpia utilitat,
- c) els vulgars: aquells que es poden acomodar a nombroses causes,
- d) els separats: aquells que no estan vinculats a la causa, i
- e) els traslladats: aquells que són extrets d'un altre lloc.

Els començaments (1) i (3) els podríem encabir perfectament en qualsevol dels dos primers tipus d'exordí, perquè quasi conviden a la formulació de la tesi oposada a la que expressen (“Les persones que creuen que el futbol és cosa d'homes *no* estan equivocades...”). Els començaments (2) i (4), en canvi –deixem de banda ara l'*elocutio*: el primer és ben difícil de “processar”

(per usar un terme cognitiu i de moda), i el segon és més aviat inflat–, no són ni comuns (a) ni reversibles (b), i són *ajustats* –és a dir, no són tampoc ni vulgars (c) ni separats (d) ni traslladats (e)–. Són *persuasius*.

## 3

Descartes presenta narrativament, en el seu *Discurs del mètode*, les parts més essencials de la seva filosofia (i fins i tot el descobriment de la proposició fonamental *penso; per tant, existeixo*, a la quarta part del llibre). ¿Qui gosaria esmenar-li la plana? Els textos que han servit de punt d'arrencada del meu discurs (cf. la nota 1) comparteixen amb la manera de fer de Descartes la característica que, tot i essent d'opinió, aprofiten formes narratives, a més d'argumentatives. Si fóssim requerits d'adduir arguments d'autoritat que prestessin suport a aquest o a semblants recursos, no dubtaríem gens ni mica a acudir a la nova retòrica perelmaniana. En efecte, en el capítol del seu *Tractat* dedicat a la incidència de l'ordre en la persuasió, Perelman i Olbrechts-Tyteca (1958/1988: 649) diuen molt bé que, així com en una demostració formal les variants d'ordre són estrictament equivalents (l'ordre en què es presenten els axiomes de què es parteix per arribar als teoremes és indiferent), ja no ho són quan del que es tracta és de guanyar-se l'adhesió del destinatari. D'un punt de vista purament formal hem passat a un punt de vista psicològic, i aquest canvi té repercussions discursives: hi ha ordres demostratius més intel·ligibles que altres, per exemple (Perelman i Olbrechts-Tyteca esmenten els experiments de Max Wertheimer, els resultats dels quals evidencien que la comprensió d'algunes demostracions matemàtiques difereix segons la manera com es presenta la figura que les il·lustra). Òbviament, del que dic no se n'ha pas de concloure que sigui del parer que Tolstoi incorre en matusseria començant *Anna Karenina* amb aquella pretesa veritat universal (“Totes les famílies felices s'assemblen; cada família dissortada ho és a la seva manera”) que tant molesta els incondicionals de la puresa genèrica.

## 4

Començar un text d'opinió amb una anècdota curiosa i inesperada, o amb el relat d'una experiència personal més o menys sorprenent –autèntiques o no aquesta anècdota i aquesta experiència, tant hi fa: n'hi ha prou que siguin creïbles i, doncs, compartibles (torno a això al final de l'apartat 7)–, com van fer les autores dels escrits a què m'he referit a la nota 1, només

incomodarà els professors puristes.<sup>2</sup> Aquells que, poc sensibles a la realitat textual, molt aferrats als models, a les formes i als tipus, se senten insegurs amb les mescles. Els escriptors competents és en textos, que s'han abeurat, no pas en les abstraccions que, a partir d'aquests textos, han construït els teòrics; i tots sabem que, aquests textos –posem-hi, per no diversificar els exemples, *Discurs del mètode* i *Anna Karenina*–, malgrat que acostumin a perseguir un objectiu únic (com ara fer passar una bona estona al lector, o instruir-lo, o reafirmar les seves pròpies conviccions), són, al més sovint, composicionalment heterogenis. En aquest sentit, Chiss i Filliolet (1987) diuen molt encertadament que, a diferència de les classificacions dels textos en gèneres, les quals són *populars*, les classificacions en tipus són *sàvies*: als cursos d'expressió escrita, les eines que hem de fer servir no són les que es manegen en els congressos internacionals.

## 5

La confusió entre formes i valors, entre “seqüències” i intencions, entre allò que hi ha (a dins) i l'horitzó al qual aquest allò mira, pot tenir efectes molt perniciosos. De la mateixa manera que, en el terreny de la sintaxi, una mateixa forma (posem per cas el sintagma preposicional “A les dones”) pot tenir valors diferents en funció de la relació que estableixi amb les altres formes que l'acompanyen –posem-hi objecte indirecte (“A les dones els agrada el futbol”), objecte directe (“A les dones les estima tothom”) i objecte preposicional (“A les dones és difícil d'accedir-hi”)–, així també en el terreny de la comunicació una mateixa “seqüència” (posem-hi “Amb un gest inconscient i gairebé mecànic vaig apropar-me el cigarret als llavis, però a l'instant vaig recordar les paraules que el metge havia pronunciat feia poc més d'una hora”) pot estar al servei o d'un acudit, o d'una ordre, o d'una moral..., en funció del context en què es trobi i de la intenció que, globalment, hagi generat i expliqui el text que la inclogui. En el diàleg platònic homònim, i per expressar una idea ben sublim –la idea que la virtut es pot ensenyar–, Protàgoras decideix de presentar als seus oients un mite, en lloc d'una argumentació lògica. Harald Weinrich (1970) ens ha hagut de

<sup>2</sup> Amb relació al caràcter curiós i sorprenent d'aquesta anècdota o experiència personal, Van Dijk (1978/1983: 154) opina que els parlants només narrem aquelles accions que creiem interessants, és a dir, aquelles que, poc o molt, vulneren normes, expectatives o costums. Un any més tard, U. Eco (1979/1981: 153) escriu que una de les condicions que permeten definir una seqüència discursiva com a narrativament pertinent és que contingui esdeveniments inesperats, inusuals o estranys.



recordar que, en l'univers de la ciència —que és el nostre (ben acabat està aquell en el qual va viure Plató)—, un no sé què d'escandalós es lliga a allò narrat. El mite es troba definit tant pel seu fons (explicacions del món, qüestions relacionades amb el més enllà, enigmes) com per la seva forma (estil narratiu). El divorci entre l'un i l'altra ha estat obra de l'edat moderna: en el decurs dels darrers segles, la narració ha anat perdent el seu antic crèdit, i, si més no tota sola, ja no serà reputada apta per dar forma als temes greus. El seu buit l'ocuparan la relació consecutiva, la causalitat, el raonament argumentatiu.

## 6

No cal dir que seria una més que vana pretensió, de voler tornar a aquells temps mítics. Tanmateix, els qui som poc o molt responsables de l'educació lingüística de joves un bon nombre dels quals, al seu torn, tindran també al seu càrrec tasques formatives (em refereixo, per exemple, a futurs filòlegs, o a futurs mestres), podem fer per manera de no contribuir al procés de *desmitologització* de què parla Weinrich en el seu treball, i de resistir-nos doncs a fer companyia als filòsofs, els teòlegs i els historiadors, que fa temps ja que s'hi han abandonat.<sup>3</sup> I ho podrem fer en la mesura que, per molt argumentatius que vulguem que siguin els textos d'opinió que els demanem d'escriure, els donem motius per no confiar-ho tot a la tesi i l'antítesi, la causa i la conseqüència, els judicis a favor i les previsions dels judicis en contra (amb sengles refutacions i, si escau, concessions), les premisses (major i menor) i la conclusió. Per confiar també, per exemple, en la seva experiència personal i la seva imaginació, i la seva capacitat per dar-los forma narrativa. És justament aquesta, la confiança a la qual es van lliurar, al començament del seu text, les estudiants de Magisteri de què he parlat a l'inici.

## 7

A la classe de composició escrita, la narració, sola o combinada amb altres formes en un mateix text, sembla avui defenestrada en favor d'altres tipus. Subjau a aquest estat de coses, probablement, la convicció que els aprenents adults ja ho han fet prou, de narrar, i ja en saben. A més, la narració

---

<sup>3</sup> En un treball posterior Weinrich (1987: 100) parlarà, en lloc de *desmitologització*, de *desnarrativització*.

sol ser considerada una pràctica discursiva relativament accessible a la ploma: *narrar és fàcil*. Narrar és, també, cosa de nens, i difícilment satisfarà les necessitats comunicatives madures: *narrar és infantil*. Encara més, narrar és, ben sovint, segurament pel seu històric parentiu amb la literatura, això mateix –“literatura”–: *narrar és mentir*. Falsa, infantil i simple, la narració arrossega un bon llast. Però cap d'aquestes tres percepcions no resisteix una anàlisi mínimament fina. Procedim per parts.

*La narració no és simple*. La proverbial facilitat de la narració recolza en la idea que allò que caracteritza aquesta forma és la successivitat temporal, el transcurs i la continuïtat (l'argumentació, en canvi, fonamentaria la seva articulació en la jerarquia, més costa amunt, més dura). Però el que és cronològic és l'ordre en què s'esdevenen –o en què creiem que s'esdevenen– els fets en el món; pel que fa als relats, potser només els que expliquem als menuts presenten també aquesta linealitat.<sup>4</sup>

*La narració no és infantil*. No és cert que la narració no satisfaci necessitats adultes. Pensem només en la tasca hipotètica d'omplir una instància –un gènere discursiu del qual no sabríem prescindir– sense que ens sigui donada la possibilitat de narrar: en set de cada deu casos no podríem “exposar” els motius que la justifiquen.

*La narració no és falsa*. Quan ens situem en el terreny de la comunicació –i no pas de la lògica, ni de la moral–, les categories de veritat i mentida no són pertinents; dir (o escriure) la veritat no garanteix que ens creguin, i, inversament, hi ha mentides que es fan escoltar (i llegir): que persuadeixen.<sup>5</sup>

---

<sup>4</sup> Una mateixa *història* pot ser objecte de *discursos* o trames diferents: per posar un exemple ben clàssic, podem donar a conèixer el descobriment del cadàver abans de l'assassinat, o bé partir de la trobada amb la víctima i continuar amb la presentació del mòbil. Així mateix, Rosa Garcia i Ana Holguín haurien pogut escriure: “Una periodista de Catalunya Ràdio va preguntar a un conegut exjugador: ‘¿Qui són aquest grupet de noies d'aquí al costat?’ Ell va respondre: ‘Són les xicotes i les amigues dels futbolistes.’” Una cosa és la substància, que és a fora, i una altra la forma, amb les seves anticipacions i els seus *flash-back*. Són dos ordres diferents, que la narratologia ha descrit amb detall ja fa una bona pila d'anys. V. Sunyol (1992: 120-121) proposa algunes activitats didàctiques en aquesta direcció.

<sup>5</sup> Com diu Ch. Plantin (1990: 16), la veritat i la raó són funcions de les nocions d'influència i auditori.

## 8

Escriu Mercè Rodoreda en el seu pròleg a *Mirall trencat*: “Jo no puc dir sense que soni fals: ‘La Colometa estava desesperada perquè no donava l’abast a netejar coloms.’ Tampoc no li puc fer dir directament ‘jo estava desesperada perquè no donava l’abast a netejar coloms’ [...] no he de *dir* al lector que la Colometa està desesperada sinó que li he de *fer sentir* que ho està.”<sup>6</sup> Si recordo aquí aquestes paraules tan sensates és perquè opino que també en el terreny dels textos argumentatius –i no només doncs en el dels denominats textos de ficció– difícilment es pot *demonstrar* res sense simultàniament, o abans, *mostrar*. En un altre treball he donat raons a favor de la idea que, per aconseguir aquest objectiu, un dels recursos més eficaços que té l’escriptor és de començar el text amb un breu relat que actui a manera d’anticipació plàstica, imatjada, d’allò que té la intenció de defensar (cf. Besa, 1997). Perquè narrar és una manera de mostrar, o de, per usar l’expressió de Rodoreda, *fer sentir*.

## 9

Arribats a aquest punt, és convenient de recordar que en els tractats de retòrica que ens han pervingut de l’antiguitat la segona de les cinc operacions que constituïen el complex acte de producció del discurs (és a dir, la *dispositio*, aquella que tenia al seu càrrec la disposició de les idees trobades en l’operació prèvia de la *inventio*) partia d’una dicotomia entre emocionar i commoure (*animos impellerè*), d’una banda, i informar i convèncer (*rem docere*), d’una altra, que ordenava el discurs en un bloc passional i un bloc demostratiu, respectivament, el primer dels quals cobria les seves dues parts extremes –l’exordi i l’epíleg–, i el segon les seves dues parts centrals –la narració (o relació dels fets) i la confirmació (o establiment de les proves)–. Gràficament:

---

<sup>6</sup> Les cursives són meves.

## DISPOSITIO

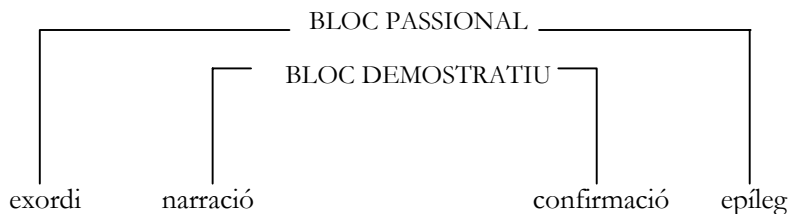

Cuenca (1995: 37) considera que en la major part de textos argumentatius moderns l'exordi i la narració es troben units. El meu parer és un altre: no hi ha fusió de dues parts en una, en general, ans supressió de la segona (la narració). Com es veu, doncs, la meua és una defensa de la seva reintroducció; o, més ben dit, d'un canvi: en lloc de l'exordi, la narració, però fent per manera que posseeixi el caràcter passional que antany tenia aquell. Un caràcter, d'altra banda, que el mateix Quintilià propugnava, també, per a ella: "em deixen atònit els rêtors que pensen que cal excloure les emocions de la narració" (IV, 2, 111), confessava; i afegia un xic més avall (113):

És que M. Tul·li, a propòsit de les fuetades contra un ciutadà romà, no despertà en quatre mots tota sort d'emocions, en recordar la condició de la víctima, el lloc de l'ultratge, la natura dels cops, i en lloar també el seu coratge? El presenta, en efecte, com un baró extraordinari, que, capolat de vergassades, no exhalà ni gemecs ni súpliques, ans clamava únicament que era ciutadà romà, amb la indignació del seu botxí i amb la seva confiança en la llei.

En definitiva, si a la narració hem exposat els fets impassiblement, a l'epíleg és massa tard ja per excitar l'emoció: "el jutge s'ha acostumat a ells, i ja acull, sense cap trasbals mental, el report d'uns fets que no el commogueren en sentir-los per primera vegada." (115)

Contràriament al que s'ha cregut tradicionalment en matèria d'adquisició dels diferents tipus de text, creença segons la qual aquesta adquisició és gradual i progressiva (un tipus duu a l'altre; per exemple, la narració serviria de base per al desenvolupament de l'explicació i l'argumentació, i hi con-

duiria d'una manera natural), les investigacions actuals sobre l'adquisició del discurs han trobat nombroses evidències que els elements idiosincràtics que presenta cada tipus de text n'exigeixen un aprenentatge específic, autònom i diferenciat (Dolz, 1993). Una lectura literal d'aquestes evidències podria emmenar els docents a menystenir i desaprofitar, a l'hora d'afrontar la tasca de proveir els estudiants de recursos per a l'argumentació, una competència —diguem-ne competència narrativa— que aquests ja tenen instal·lada i assentada, i això malgrat que aquesta competència es reveli d'allò més útil i profitosa. És a dir, malgrat que, com he mirat de mostrar al llarg d'aquest treball, i per acabar servint-me de dues metàfores ben il·luminadores, *parlar al cor abans de parlar al cap* (Laborda, 1993: 25) incrementi les possibilitats de reeixir en la tasca persuasiva, i que, així doncs, avui més que mai tingui sentit d'aplaudir el gest de Protàgoras, ell que, a fi de provar als seus oients que la virtut podia ser objecte d'instrucció, abans de desplegar un raonament continuat va contar un mite.

#### Referències

- Besa, Josep (1997): “*Narratio* retòrica, narrativa ‘natural’, narrar per convèncer”, *Escola Catalana* 339, 28–32.
- Chiss, Jean-Louis / Filliolet, Jacques (1987): “La typologie des discours”, *Langue Française* 74, 3–9.
- Cuenca, Maria Josep (1995): “Mecanismos lingüísticos y discursivos de la argumentación”, *Comunicación, Lenguaje y Educación* 25, 23–40.
- Dijk, Teun A. van (1983 [1978]): *La ciencia del texto. Un enfoque interdisciplinario*, Barcelona: Paidós.
- Dolz, Joaquim (1993): “La argumentación”, *Cuadernos de Pedagogía* 216, 68–70.
- Eco, Umberto (1981 [1979]): *Lector in fabula. La cooperación interpretativa en el texto narrativo*, Barcelona: Lumen.
- Laborda, Xavier (1993): *De retòrica. La comunicació persuasiva*, Barcelona: Barcanova.
- Perelman, Chaïm / Olbrechts-Tyteca, Lucie (1988 [1958]): *Traité de l'argumentation. La nouvelle rhétorique*, Brussel·les: Éditions de l'Université de Bruxelles.
- Plantin, Christian (1990): *Essais sur l'argumentation. Introduction linguistique à l'étude de la parole argumentative*, París: Kimé.

- Quintilià, Marc Fabi (1987): *Institució oratòria*, vol. III (llibres III–IV), Barcelona: Fundació Bernat Metge.
- Sunyol, Víctor (1992): *Màquines per a escriure. Recursos per a l'animació a la creativitat escrita*, Vic: Eumo.
- Weinrich, Harald (1970): “Structures narratives du mythe”, *Poétique* 1, 25–34.
- (1987): “Al principio era la narración”, dins Garrido Gallardo, Miguel Ángel (ed.): *La crisis de la literariedad*, Madrid: Taurus, 99–114.

**Anna I. Peirats (València / Freiburg i. Br.)**

**L'«Spill» de Jaume Roig, de Mestre Grau a  
‘Sir’ Joan Fuster i «Lopus-Rodó»?**

No fa massa temps que, com a pacient i distant observador de la meua absorció en l'obra literària de Jaume Roig,<sup>1</sup> un “apreciat” col·lega em va fer l'amable i potser irrisòria suggerència de proposar-me una immersió i implicació més pregona en el text medieval, amb la doble possibilitat de solfejar l'*Spill* o, d'altra banda, respondre críticament a més d'una circumstància de caire acadèmic amb vers de to jaumerogjà.

La veritat és que la idea, encara que plantejada en un registre de broma, no anava massa desencaminada, tot i ser-ne conscient, després d'un estudi continuat de l'autor valencià, que el ritme de les noves rimades de Jaume Roig podia ser adaptat per fer front a més d'un *handicap* actual. De més a més, tot i tenint en compte que l'expressió literària és també el reflex convergent d'una societat al llarg del temps, i la literatura el resultat de l'assimilació dels textos literaris anteriors i el desencadenant d'altres posteriors, fóra esperable que l'impacte revolucionari d'una obra-radiografia de l'espirit valencià com l'*Spill* no hagués de ser circumscrit a una hermeneusi medieval, perquè tampoc els textos literaris no són únicament definitoris d'una única societat, sinó que materialitzats en la sincronia de qualsevol època, actuen com una mena de trencaclosques, en què cadascuna de les peces del joc n'exigeix i n'implica una altra que la complete i li atorgue cohesió.

D'altra banda, i d'acord amb el vessant d'ambigüitat característic de qualsevol obra medieval, d'implicacions didàctiques, la visió paradoxal de conciliar l'expressió de caràcter moral amb l'amplificació o dilatació d'un discurs de to sarcàstic, podríem dir de llibretó de falla, que assegure la rialla desmesurada en el receptor, fa gairebé possible que de la imitació o emulació d'un text polifacètic com l'*Spill* pugua resultar tant un Nou Catecisme evangelitzador, en defensa de la pau i de la llibertat de l'home actual, com un pamflet de protesta a les actuacions polítiques de qualsevol governant

---

<sup>1</sup> Aquest estudi compta amb el suport del projecte d'investigació BFF2002-04197-C03-01 del MEC que es duu a terme al Departament de Filologia Catalana de la Universitat de València.

d'un país, apte per reunir un auditori amb finalitats ben pretesament risoteràpiques.

Amb aquestes idees precedents, el motiu inicial de prendre l'*Spill* com a model d'un altre text literari, de temàtica ben diversa, hauria d'estar seduït pel to còmic i sarcàstic del vers, unit a un efecte de caràcter exemplar que adoptaria la condició de document, si més no, però també de crònica d'un protagonista espectant que, d'aquesta manera, ultrapassaria, amb la dicció poètica, des del to de lamentació a la llum i l'esplendor d'una solució vital o el restabliment d'un univers caòtic.

Encara que no massa resignada a desistir en qualsevol intent de revitalitzar els versos de Jaume Roig, va ser el dr. Albert Hauf qui com a resposta a l'al·lusió de la conversa mantinguda, em va suggerir la lectura de tres textos força distants des del punt de vista cronològic, però que comparteixen un estil, unes tècniques retòriques així com una motivació temàtica més que assimilada de l'*Spill* de Jaume Roig. Em referiré en aquestes pàgines, doncs, a la *Breu descripció dels mestres que anaren a besar les mans a sa magestat del Rey don Phelip al Real de la ciutat de València a 8 de febrer, any 1586*, obra de Gaspar Guerau de Montmajor; la visita de Carles Riba a València el 1957, vista des dels versos de Joan Fuster; i des del context d'una societat immersa en les infortunes d'una Dictadura, el poemari titulat *Regiment de la cosa pública*, de Francesc Vallverdú.

En tots tres textos hom pot copsar tot d'una, des d'un primer acostament formal, la disposició versal en tirallongues de noves rimades migpartides, així com el ritme binari dels versos, marcats d'un clar vessant d'oralitat. D'altra banda, la diacronia de la literarietat no sols ha permès l'adaptació fònica del vers de Roig, sinó també el recurs a un mateix ideal, de provocar la rialla amb la deformació grotesca, la sàtira de costums i de caràcters, que són contemplats sempre des de l'espill divergent i deformat d'un observador crític i implicat malauradament, i encara que distant, en els fets narrats.

Aquest mateix punt de partida atorgava també cohesió a l'*Spill*, escrit des de la *damnatio memoriae* d'un protagonista camuflat d'autor que farà un bon ús del seu espill per acostar als destinataris els perills del vici de la luxúria i de l'obsessiva fixació en matèries femenines; aquest ideal serveix de base a presentar tot un *vademecum* eficaç per prevenir la malaltia de l'amor, mitjançant el recurs ambigu de la prestidigitació verbal, en què tenen cabuda les exageracions sarcàstiques, la grolleria més despietada i cruel que tamisa i arrela una caiguda dels valors de les dones, ben sovint identificades amb els animals més malèfics i surrealistes.



En aquesta literatura de l'exposició caricaturesca, d'inversió dels valors i la presentació d'un món de ficcionalitats en *ordo inversum* hem d'entendre el primer dels textos pamfletaris a què ens referíem més amunt.

1 *La Breu descripció dels mestres que anaren a besar les mans...*  
de Gaspar Guerau de Montmajor

Es tracta d'un recull de 767 versos, aplegats en el Ms. 737 de la BGH de la Universitat de València.<sup>2</sup> En aquesta crònica de la vinguda a València del rei Felip II el 1586,<sup>3</sup> Gaspar Guerau de Montmajor –mestre Grau, com ell mateix s'anomenava– presenta una pictòrica i ressentida crònica de l'esdeveniment, amb tractament de ridiculització grotesca de cadascun dels professors que anaren, i també dels que no hi assistiren, a retre homenatge protocolari al monarca.

Quina era la motivació que va impulsar mestre Grau, pertanyent a la, diríem, pompa universitària, catedràtic d'oratória i retòrica de l'Estudi General,<sup>4</sup> a presentar aquesta enjogassada malícia contra els seus col·legues? Només els fets històrics demostren com el 1581 Guerau, personatge no massa dotat de caràcter parsimoniós, és detingut en la presó de la Universitat, immobilitzat de peus i mans i exposat a vergonya pública (Castañeda, 1924: 123); i com el Consell de la ciutat arriba a considerar Guerau, en data de l'11 de març de 1581, "home escandalós, pernicios y de mal exemple en lo dit Studi, y molt insolent y desacatat" (*AMV*, 105, 1580–81, *apud* Furió, 1999).

Encara que hom ignora la causa d'aquest enfrontament del jove catedràtic de retòrica amb el claustre de la Universitat, tanmateix la causa podria haver estat motivada per les enveges obertes i documentades del

<sup>2</sup> El text de la *Breu Descripció* és editat per A. Furió (1999) basant-se en les diferents versions: una còpia de Maians de 1780–1, continguda en el recull *Poesia de varios autores del siglo XVI*, més tard impresa per Foulché-Delbosc (1915), així com la versió de Casanova (1986–1988), més completa des del punt de vista de l'aparat crític, així com de les diverses notes de caràcter lingüístic que ajuden a millorar el sentit del text.

<sup>3</sup> Hem de destacar que aquesta visita reial suposava a València tot un acte digne d'homenatge, sobretot per la raresa de l'esdeveniment. Com documenta Furió (1999: 12) des de 1507 fins el 1599 els monarques van visitar València en sis ocasions: el 1507, Ferran el Catòlic; el 1528 i 1542, Carles V; el 1564 i 1586, Felip II; el 1599, Felip III.

<sup>4</sup> Així ho documenta Gaspar Escolano en *Décadas de la historia...*: "varón de admirable elocuencia, claridad y sutilidad de ingenio... y que por ello tuvo la cátedra de Retórica en Valencia" (1878: II, c. XXXVIII).

catedràtic Lorenzo Palmireno, predisposat a substituir Guerau pel seu propi fill, Agesilao Palmireno.

En aquestes circumstàncies, Guerau és destituït de la càtedra el 1581, cinc anys abans de la vinguda del rei Felip II. Per tant, sembla força raonable, que no sobrerament justificat, que l'ex-catedràtic contemple l'acte de protocol reial i el transforme, des del sedàs de la retòrica, en un acte carnavalesc i digne de l'absurd; és a dir, la veu poètica de mestre Grau és en aquest poema una veu acadèmica ressentida per la burla i l'escarni d'un conflicte de competències que respon amb una sàtira virulenta de la qual no resta lliure cap participant.

Des del punt de vista lingüístic, l'elecció idiomàtica de Guerau pel català en el seu escrit irònic de venjança l'hem de contextualitzar en una època ja força castellanitzada, en què la literatura entesa com "seriosa" es teixia i es consumia ja en la llengua imperial (Fuster, 1989: 98). En aquest sentit, doncs, el clar objectiu inicial de "riure" de tot el que ocorre en el besamans és expressat amb la llengua més escaient.

Unicament calia prendre el model literari d'emulació més òptim. I el que primer va adoptar va ser el metre i el ritme<sup>5</sup> de l'*Spill* de Jaume Roig, el text que, possiblement, millor va convèncer el mestre de retòrica com a font directa d'inspiració, tant pel caràcter de valencianitat com per l'assimilació de les tècniques retòriques i oratòries, que el frustrat catedràtic de sobres dominava, en força avinenteses passades pel sedàs de les *Sàtires* de Juvenal o els *Epigrammes* de Marcial que Jaume Roig havia fet seus, entre altres fonts, a l'*Spill*.

De més a més, fóra escaient de pensar que un escarni de connotacions acadèmiques i morals de tant de relleu per a mestre Grau no havia de reduir-se a un escrit pensat per a una minoria de lectors, sinó més bé podíem adduir que la finalitat de la mala vena còmica dels seus versos era la pretensió de declamació entre els seus partidaris, sobretot els seus estudiants, als qui els llegiria aquest text més que com a exercici de retòrica.

I per tal d'acomplir aquest propòsit, en l'*Spill* havia trobat Guerau el model literari d'una obra pensada per a la recitació en públic, dotada d'un vers nemotècnic que provocava la involuntària apreciació sarcàstica dels blancs de crítica escollits per caricaturitzar, a més de tenir en compte

<sup>5</sup> Aquesta apreciació de la clara influència del ritme de l'*Spill* com a punt de comentaris fructífers és present en les opinions de Serrano Morales, en referir-se a mestre Grau: "Hombre insigne i satírico. Llamábase el Maestro Grau... compuso la embajada que hizo la Universidad en VIII de febrero 1586, siguiendo el metro de Roig que tengo manuscrito" (1898-1899: 593).

l'emblemàtic esperit valencià de cada vers, que constituïa per al ressentit catedràtic una àmplia mina d'on bestreure en més d'una avinentesa no pocs termes d'insults, així com les tècniques estilístiques de la ironia més elegant i alhora més socarrera del metge valencià. Podíem dir, fins i tot, que a tots dos poetes els unia una certa afinitat no només d'*status* cultural, sinó també una capacitat d'observància crítica, que es complau de riure de la totalitat orgànica de l'ordre establert.

Tanmateix, encara que potser la data de redacció de l'*Spill*, 1460, resultava un tant allunyada des del punt de vista cronològic per deixar-se impressionar *in extremis*, les primeres impressions fetes a València el 1531 i sobretot l'edició de 1561, més acostada a la vida de mestre Grau, que a més contenia el text de la *Disputa de viudes y donzelles* editat com a apèndix, de ben segur, conformaven ja un *best-seller* de la vida de la València del XVI així com un manual de consulta imprescindible<sup>6</sup> per a qualsevol poeta que apreciara aprendre a fer sàtira de la literatura.

I l'apassionament<sup>7</sup> del catedràtic Guerau per Jaume Roig es palesa de manera objectivable de la lectura crítica de la *Breu descripció...*, composta d'acord amb un estil que vers a vers immortalitza i gairebé continua l'*Spill*, ara convertit en un espill que reflecteix la negra vivència i el turment d'una veu discursiva burlada i escarnida pels mateixos professionals amb qui havia compartit les aules.

<sup>6</sup> Al colofó de l'edició de l'*Spill* de 1561 (BGH, R-1/260) consta com el llibre es va imprimir a casa de Joan Arcos, a les espatlles de l'Studi General, i es va vendre en casa d'Olzina, llibrer, davant la Deputació. És ben probable, en aquest sentit, que mestre Grau hi hagués adquirit el llibre i el tingués a la seua biblioteca particular.

<sup>7</sup> Fins a tal punt podem parlar d'una real passió de Guerau per la literatura de Jaume Roig que no són poques les referències que addueixen una traducció de l'*Spill* al llatí, feta per Guerau. Així ho afirmen Onofre Esquerdo i Fco. Ortí Figuerola: "Dícese que traduxo al latín y comentó la obra de Jayme Roig y que tampoco la dio a la estampa" (1695–1735: 245). Encara que no consta, pel moment, cap vestigi de la traducció llatina de l'*Spill* feta per Guerau de Montmajor, crec que no resultaria massa descabellat pensar en una futura troballa del text d'aquesta traducció, qui sap si perduda entre els inventaris bibliogràfics d'alguna biblioteca d'Alcalà, on el mestre Grau passà els dies transcorreguts des de la seua anada de València fins a la mort, el 1600. Quatre anys més tard, el 1604 data la *Xàvega dels notaris creats en lo any MDCIII*, que consta de 654 versos distribuïts també en la forma de noves rimades, on es descriuen els arxivers amb un caràcter despectiu, semblant a la descripció del Besamans de 1586. Malgrat la idèntica distribució rítmica i mètrica, en aquestes pàgines no he estudiat el text de la *Xàvega dels notaris*, d'autor anònim, per tractar-se d'una tirallonga de versos d'escàs valor literari, que a més no presenten motiu de contrast amb l'estil de Jaume Roig.

Una simple ullada als versos del besamans ens permeten d'imaginar Guerau com a observador distant que es proposa de narrar els fets, des d'un afany de cronista ressentit, amb el to secret i distant del sarcasme contingut. Des del mateix inici, el propòsit autorial explícit de "riure de tot" (v. 15) fa possible la creació fantàstica d'un món versemblant en què l'al·legoria permet entendre la desfilada dels catedràtics de la Universitat com una cavalcada digna del folklore més regi, en què cada branca del saber és entesa en tant que "tribu" (v. 23) guiada, curiosament, per dos "fins arriés" (v. 32). És així com l'acte simbòlic del besamans per part de la representació universitària més excelsa, esdevé sota el prisma deformatador de Guerau una entrada –diríem ara, a l'estil de Pamplona!– en què la descripció dels mestres que participen en la desfilada és tenyida d'un considerable relleu animalístic. En aquest sentit, i per tal d'atorgar major cohesió a la lectura paròdica, l'espai físic de l'Estudi General es transforma en un "corral brut" (v. 10) i l'ensenyament universitari en una "escola de beceroles" (vv. 11–12).

De la mateixa manera que Jaume Roig, Guerau inaugura els versos amb una tècnica retòrica que connota un clar i agut matís d'*ironia contextual* amb l'al·lusió als "mestres vans" (v. 10) que assolirà els màxims moments climàtics a mesura que avança la descripció. La tècnica ben assimilada de Jaume Roig de recórrer a un verb de dicció en l'inici d'un vers (sobretot la forma *dich*: "*dich* a les males, / totes són tales, / les que conech", vv. 15901–3) per crear major to de versemblança, provoca també en Guerau un resultat idèntic que, des de la implicació tautològica, encara presenta major grau de sarcasme:

puix un nas tens,  
dich que tens nas. (vv. 96–97)

Però en el terreny que més virulència comparteix Guerau de Jaume Roig és en l'enumeració dels defectes físics i psíquics dels caràcters, en què l'insult més còmic és provocat pel recurs a les metàfores animalístiques que exemplifiquen la vanitat del papagai (v. 112) en un gramàtic, la imatge del pagó vell (v. 162) en un catedràtic de filosofia, ambdues compartides en Roig per descriure el tarannà d'ufania de les dones.<sup>8</sup> El to de repugnància és

<sup>8</sup> La natura terrible i abominable de les dones, sinònim d'engany i traïció es materialitza a l'*Spill* des del recurs a les imatges animalístiques. En primer lloc, la seua bravesa és comparable a la del toro (v. 4382), al lleó (v. 1946), mentre que l'ansia sexual és equivalent a la de la lloba (v. 1195). És semblant al *pagó* (v. 2325), animal d'una llarga tradi-

identificat amb un brut animal (v. 537) i amb el porc, en la figura d'Abriscio, examinador de medicina:

entrant l'estiu  
lo salaran,  
qu'és porch tan gran. (vv. 214–216)

I el sentiment de por es materialitza en l'esperpent d'un catedràtic amb "ulls de muçol" (v. 355) i la descripció dels dos catedràtics amb trets demoníacs vestits de groc, que recorda, sense ambages, el fort lligam de les dones amb el diable i la mateixa dimonització de la dona en nombrosos passatges de l'*Spill*.<sup>9</sup>

E Lucifer,  
guitó de peige,  
portava un meige  
o dos del loch,  
vestits de groch. (vv. 190–194)

Aquesta diabolització serà el grau més marcadament climàtic d'una àgil enumeració dels defectes físics, en primer lloc. És així com als ulls de Mestre Grau van passant coixos gramàtics (v. 37), geperuts de torta gepa (vv. 62–64) i homenets més xics que naps, *menics*<sup>10</sup> (vv. 126–136). En cas de no presentar defectes visibles, les malalties més sarcàstiques seran tòpiques en la desfilada: els ètics i tísics (vv. 207–209), escagassats de colitis (vv. 240–243), ètics podrits, figa-batuts (vv. 381–388), *puagrosos*<sup>11</sup> i morts de fam examinadors de teologia (vv. 451–458).

---

ció als *Bestiaris*, el qual mostra sa vanaglòria i més tard en veure's els peus, que són molt lletjos, abaixa la cara (Panunzio, 1964: XXIII, 95). A la primera part de la *Lliçó de Salamó*, els trets animalístics estaran al servei del retoricisme verbal: les dones són raboses (v. 7694), aranya amb tela (v. 7699), basilisc que mata amb la mirada (v. 7708), com el papagai: "Com *papaguay*, / de llengua juga" (vv. 7733–4).

<sup>9</sup> Les dones a l'*Spill* no sols són descrites com a diablasses (v. 367) o endiablades (vv. 2365, 3580, 5773) sinó també amb tots els atributs propis del diable, des d'un to sarcàstic, per degradació del cos humà, que engendra terror: "cap de diable" (v. 1780), amb cinc forats i una boca d'on surt foc.

<sup>10</sup> Aquest vocable és també emprat a l'*Spill* en to despectiu ("Si sou *menich*", v. 5132) com a insult propinat per la monja al protagonista, en el sentit de captaire, mendic (*DCVB*, 346, VII).

<sup>11</sup> A l'*Spill*, una garantia de curació per la fe és l'*exemplum vitandum* de Jesucrist, com a metge en exercici, capaç de curar les malalties més cròniques i mortals, a partir d'una enumeració en què destaca, entre altres, als tròpics o *hidròpics* (v. 12038), els *tísics* (v.

I en el vessant etopeic de les qualitats psíquiques, la major part dels mestres que Guerau contempla des de la distància irònica seran un cúmul de tot, excepte d'enteniment, que és l'únic requisit que hauria de fer-se indispensable en uns exponents de l'ensenyament universitari. I aquesta manca de saber i incompetència acadèmica és retreta, en primer terme, en el rival Agesilao Palmireno (vv. 57–59), i més endavant en els teòlegs que intimen en les summes teològiques d'un sant Tomàs no llegit (vv. 115–125), que alhora són incapaços de fer sil·logismes (vv. 185–189). Tanmateix, des de la ignorància ostenten vanitat d'un saber que no abasta els límits universals:

lo que tant sap  
que ja no cap  
en aquest món. (vv. 336–338)

Ensuperbits i *engrebits* (vv. 482 ss.), grans invidents, paradoxalment no se n'adonen del desordre mental que permet a un dels astròlegs del claustre de l'Estudi General la conversió del mateix cel en la bíblica imatge d'una cova de lladres (“ell fa del cel / cova de lladres”, vv. 78–79) o els identifica de manera sarcàstica, a una *madeixa sense cap ni centener*.<sup>12</sup>

no y falta Gil,  
*capdell de fil*  
*sens centener*. (vv. 49–51)

o, més bé, tenen el cap buit com un sedàs (“com un *sedàs* / té lo *cervell*, / qui cern ab ell / sols trau cegó”, vv. 328–333) i des d'una fesomia escru-

---

12039); els *puagrosos* (v. 12040), que pateixen de “poagre”, gota dels peus, inflamació que s'accentua principalment en el dit gros (*DCVB*, 682, VIII). Des del vessant de la moralitat, al *Terç del Crestià* Eiximenis considera aquesta malaltia com a resultat del vici de la gula: “veuràs encara sovín als cuns dolents de *puagrosos*, qui per glotonia de menjar porcell o cabrit o formatge, o qualche altra cosa contrària, sofferran per V o per VIII dies *dolor de puagre, fins a la mort*” (c. CCCVII, 191).

<sup>12</sup> A l'*Spill*, la lectura metafòrica de les dones des de l'excessiu soroll, vulgaritat, a partir de l'al·lusió als metalls dolents que xisclen, les portes de bany, sènies, cantimplores, politges i corrioles (vv. 7786–91) conforma el preludi de la descripció etopeica de desordre hiperbòlic i es justifica amb la imatge de les dones com a *madeixa sens cap ni centener*, és a dir, sense principi ni fi, motiu M 122 en l'índex de Farnés (V, 627) *carrer sense sortida o atzucac, llac i surtidor sense fons, vidres i ampolles* que, en sentit figurat, simbolitzen el seu caràcter d'evasió, ja que fugen o desapareixen fàcilment, *bambolles de moll sabó!* que, de la mateixa manera que el vidre, tenen la propietat de desfer-se ràpidament.

polosament descrita com a desviada de tot ordre moral, són descrits com a exponents dels vicis, sobretot de la luxúria, que els identifica amb el *ram de taverna*.<sup>13</sup>

que'l vert de coll  
lo girasol,  
la baluerna,  
*ram de taverna*  
tot ell me sembla. (vv. 299–303)

Fins i tot els supervisors i correctors de l'obra estan tractats amb to impietós pel jo líric, fet que és inversament esperable per a la utilitat del misatge, compost a l'estil didàctic del sermó medieval. Per a Mestre Grau, els qui han passat els seus versos per la llima correctora són: un gran bevedor imprudent, micer Clement (vv. 663–668), don Baltasar Centelles, entullador de *escarcelles*<sup>14</sup> (vv. 674–682) metàfora potser amb doble sentit sexual; Joan Falcó, poeta i matemàtic descrit paròdicament amb el tret animalístic i sil·lèptic com a falcó o atzor en muda; i des d'una competència tan extrema, descriu amb el to invers de l'*adynaton* qui pretén fer un cercol quadrat<sup>15</sup>

<sup>13</sup> Una imatge de l'instint luxuriós femení s'extreu dels versos de l'*Spill* en què es pot llegir entre línies la metàfora de la *poma cascada*, com a al·lusió al membre sexual femení, idea que apareix corroborada amb l'al·lusió al *ram de taverna* que se solia col·locar a l'entrada d'un prostíbul i ens permet associar dona a *ramera* o prostituta ("ram de tavernes", v. 7811). Un altre dels aspectes susceptibles d'etopeia en les dones és la seua manca de seny, en primer lloc, i mitjançant la col·loquial i paròdica al·lusió al seu enteniment com a *sisterna buida* ("buydes sisternes. / Res no retenen", vv. 7812–13).

<sup>14</sup> Els insults que a l'*Spill* pronuncia la dona subratllen la impotència sexual, així com la incontinença urinària del marit, són presentats amb la vivacitat de l'estil directe que provoca l'elevació del to còmic, al qual s'adjunta la cullerada de les metàfores sexuals: "Molt cavalcau / tort en la sella: / ffa-u la *scarsella* / o curt cambal ? / Sonau tabal / o cornamusa?" (vv. 2733–46). En primer lloc, l'*escarsella* és la peça de l'armadura que va des de la cuixa fins el final de la cama. Es tracta d'una protecció de les extremitats inferiors del cavaller, peça que protegia les cuixes per davant, dites en castellà també *escarcelas* i en francès *tassetes* i són descrites pels autors d'inventaris de béns de forma bastant còmica (Riquer, 1968: 112) com "arnés de cames e de cuxes", "arnés de cames".

<sup>15</sup> Joan Falcó és autor del tractat *De quadratura circuli*. L'ànsia de creació, resultat sens dubte en tant que crítica dels temps coetanis, pren retoricisme a partir de l'ús de l'*adynaton*, tècnica d'origen antic i vinculada en el seu origen als *adynata* virgilians, recurs d'altra banda, ben freqüent a l'*Spill* en l'enumeració de fets impossibles, com a exercici retòric en la descripció del caràcter de les dones: qui intenta adoctrinar les dones (domar-les) es troba amb la impossibilitat paral·lela a *repastar tests, sermonar i cantar missa per a sords, fondre el ferro, escriure en l'aigua, fer que la pedra pugui per ella mateixa, que l'heura no s'afereixi, posar vi novell en odre vell* (amb un embut trencat). Així, oferir coses valuoses a les dones és com

o els àsens puguen volar, que romp de manera paròdica amb el circumloqui que identifica aquest personatge amb les aptituds típiques de l'ase!

est pretén fer  
cèrcol quadrat  
e àsens bolar  
i ell mai bola. (vv. 699–702)

Per tant, després d'haver carregat massa les tintes, mestre Grau justifica el seu to venjatiu i entén la utilitat dels seus versos en to còmic, no seriós. I si de cas hi ha trets sobrerament satírics, es limitarà a dir, com Roig (“aquest *rescrit*”, v. 5) que està traslladant Juvenal (vv. 723–726). Fins i tot la venda d'exemplars de la present obra estan en poder, de manera sarcàstica, del llibreter Garriga, tractat també amb l'insult d'enganyador, sofista i insolent (vv. 752–766).

Així, doncs, en el món de ficcions de Guerau domina una única finalitat: la caricatura i la ridiculització envers aquells que l'han conduït a la situació actual. En aquest sentit, en un món rabelaisià en què les imatges grotesques semblen fantàstiques i distants, figuren personatges vius i reals de reconeguda trajectòria acadèmica, de la realitat que l'envolta. I com en l'obra de Rabelais, l'originalitat més marcada en Guerau, apresada de Jaume Roig, suposa la destrucció de l'oficialitat d'una època, per donar sentit a les tragèdies humanes o a la rialla des del punt de vista del *chœur populaire riant sur la place publique* (Bahjtin, 1970: 435), que moralitza també des de la ironia,<sup>16</sup> i d'un caràcter absolut i dominant que fa contemplar en Roig, per

---

tirar *margarides als porcs* (vv. 7978–7979). D'altra banda, el contingut dels *adynata*, com a luxe d'estil, porta el segell de la literatura popular, hereva d'una tradició oral i les seues variants, ja que aquests motius ressonen en els contes tradicionals d'arreu del món i constitueixen el motiu H1010–1049 en Stith Thompson “impossible or absurd tasks”, com és el cas de *cosir una camisa de pedra* (H1021), *preparar moltes i diverses varietats de menjar a partir d'un ocell petit* (H1022), *ensenyar els animals a parlar* (H1024), *buidar l'aigua d'un oceà en un recipient* (H1049).

<sup>16</sup> És així com, unit a l'humor *faceto*, el *dictum* de Roig és també una mostra d'equilibri i el fonament d'una “moral de la ironia” (Paulhan, 1914: 146) on els defectes són tractats sempre des de l'espill distorsionant i regenerador de la comicitat. La transformació, per tant, de tota la matèria creada al servei de la ironia i de la sàtira, estaria emprada com a circumloqui de la serietat. Roig utilitzarà el mitjà conscient i no massa pactat en el seu moment, en què rient, riu de tot. Un dels treballs que millor defineix el concepte *sàtira* és el llibre de Gilbert (1972), ja que insisteix en conceptes com la situació absurda que resulta del context en què predomina la sàtira, la presència de paraules cruels i sùtzees: “most satiric writing contains cruels and dirty words” (*op.cit.*: 18). Aquest llibre també insisteix en el fet que molts dels temes i exemples morals emprats pels predicadors



exemple la falsa beguina que entra en Magdalenes i s'enfila carrer sant Francesc avall, on cerca el perdó als actes perniciosos, i en Guerau la irrisòria i absurda cavalcada de tarats.

## 2 La "vinguda de Carles Riba a València" de Joan Fuster i *El Regiment de la cosa pública* de Francesc Vallverdú

I si bé l'estudi de la *Breu descripció...* de Mestre Grau il·lustra la vida universitària valenciana del segle XVI des de l'altra cara oculta d'una realitat deforme i multiforme en què es fa implícit vers a vers el món de Jaume Roig, la influència i admiració no sols pel metge valencià sinó també per mestre Grau,<sup>17</sup> pel que suposa d'homenatge i protocol d'extraordinària freqüència, atorga sentit als versos de la carta que Joan Fuster tramet a Albert Manent a propòsit de la visita del matrimoni Riba a València, el 1957.<sup>18</sup>

---

contenien una especial dosi de literatura satírica. Des d'aquest sentit, Walter Map, Walter de Châtillon van escriure amb especial to satíric (*op.cit.*: 46). Pensem fins i tot en les cançons dels goliards, que sota les fórmules de tots els ritus més sagrats de la missa, inspirats en la Bíblia, presenten el contrapés de la riallada burlesca i grollera (per a una antologia comentada del sentit paròdic de les composicions dels joglars goliards, *vid.* Hauf, 2001). En aquest sentit, la rialla sarcàstica és provocada com a motiu de la degradació de l'adversari element femení, de l'humor sexual, teràpia d'una actitud moral dissimulada pel motiu de la màscara o *Ironische Distanz* (Allemann / Schaefer, 1970: 25) i principi primari en una literatura d'implicació en la societat, com un recurs més de la consciència del pudor (Dugas, 1903: 468) que, per tamisar el *top secret*, recorre a la broma. Per a una descripció més detallada del concepte de comicitat i moralitat a l'*Spill* *vid.* Peirats (2001).

<sup>17</sup> En un article d'Albert Hauf (1994) es deixa clar, a partir de la documentació fusteriana, la més que admirable simpatia que Fuster sentia per Guerau, sobretot pel seu caràcter pintoresc, alhora que no podia concebre les causes explícites de la llengua viperina del catedràtic de retòrica (*Levante, Suplemento* 128, 14-XII-1956 *apud* Hauf, 1994: 323).

<sup>18</sup> El caràcter extraordinari de la visita és el motiu, al meu entendre, que Fuster assimile el caràcter exemplar de la vinguda del rei Felip II descrit amb el mateix to d'admiració. De la sorpresa d'aquesta vinguda a València de Riba en Joan Fuster, cal destacar que ja el juny de 1953 Riba parla d'una "excursió literària a València" (Terraza, 1993: 54). El 1954, X. Casp convida Riba a fer una conferència, que Riba refusa a fer en castellà, ni que siga subvencionada pel "Conferencia Club de Valencia". Més tard, Riba promet a Fuster la vinguda "per les minves, com diuen mariners i poetes", però passa gener, febrer i Riba no ha anat encara a València. En darrer terme, Riba parla d'un projecte per al 7 d'abril, ja inajornable, previst per quatre dies (*op.cit.*: 55). El text íntegre d'aquesta carta, que és transcrita en part al tercer volum de la correspondència de Carles Riba (1953–1959), presentat per Carles-Jordi Guardiola, l'he pogut obtenir seguint les pègtes bibliogràfiques de l'article de Hauf (1994: 317) que aplega uns versos extrets de Dolors Terraza, on transcriu alguns fragments de la carta (en concret els vv. 91–178, 353–366).

Es tracta de 366 versos distribuïts segons la tècnica de versificació en noves rimades, si bé l'esperit facial de Roig o el to viperí de mestre Grau es dilueix en aquests versos. En aquest sentit, Fuster es demostra gran coneixedor dels clàssics, alhora que comparteix el to d'inconformisme i actitud crítica enfront qualsevol situació; és a dir, Fuster esdevé una mena de vigia de la realitat que li és pròpia, principi que de manera indiscutible l'uneix a Jaume Roig i al sempre admirat mestre Grau. Tanmateix, i com apunta A. Hauf (1994: 317), Fuster sembla no simpatitzar tant amb el tarannà antivital o antihumà de Roig com amb la seua tècnica rigorosa de versificació i, sobretot, el to còmic, no tan exacerbat com el de Roig, però sí dotat d'un cert humor d'home valencià pobre d'intencions.

La carta comença, com és característic de tot sermó medieval, amb una invocació a Déu, sota la triple forma de la Trinitat, en Pare, Fill i Esperit Sant (vv. 1–19), un *incipit ex sententia* típic del registre de les *Artes praedicandi* medievals que demostra una lectura aprofitada del començament de l'*Spill*, així com l'assumit Amén del final (v. 352), i un registre doctrinal en adreçar-se a Albert Manent, amb qui l'unia una sincera amistat, com a expert en l'art de l'escansió dels versos, a qui demostra el seu tarannà humil, però no mancat de mala bava!

Joan Fuster,  
tendre misser  
valencià,  
home profà,  
de mala llet,  
però pobret  
d'intenció  
e dicció. (vv. 35–42)

Com a resultat del sempre admirable recurs a l'*otium*, la ploma de Fuster, com la de Jaume Roig, demostra un vers escrit com a resultat directe del lleure necessari per a la confecció de l'obra ("tenint temps lliure", v.50).<sup>19</sup>

De la mateixa manera que Roig empra el recurs metaliterari en el començament de l'*Spill* per tal de justificar els versos escrits en noves rima-

---

Els versos complets de la carta de Fuster a Albert Manent els he localitzats en l'apèndix documental de la correspondència de Fuster, editada amb esmer per Francesc Pérez Moragón (1997: 255–265). La visita de Riba a València va tenir lloc el dia 9 d'abril de 1957, com es desprèn de la nota que el mateix Fuster deixa el 8 d'abril a l'Hotel Lauria, "para entregar a Don Carlos Riba" a l'endemà (*op.cit.*: 98).

<sup>19</sup> *Cfr. Spill*: "si temps me sobra / he me'n recort" (vv. 692–3).

des i en llenguatge pla, si més no com a primera intenció, Fuster designa els versos com antològics del parlar del seu Sueca natal:

noves rimades,<sup>20</sup>  
mal estudiades,  
en l'aljamia  
e parleria  
dels de Sueca. (vv. 55–59)

I una vegada acomplerts els protocols introductoris, Fuster esmenta, en resposta a l'escrit tramés per Albert Manent el 15 de maig anterior, el motiu dels versos: la visita de Carles Riba a València, acompanyat de la seua esposa, Clementina Arderiu:

féu-nos visita,  
breu, exquisita,  
Riba, poeta,  
de la discreta  
amable Tina,  
senzilla i fina,  
acompanyat. (vv. 93–99)

Fuster se situa com a observador admirat de veure com tothom, des de Casp a Almela i Vives, oposats en formes de pensar, o el mateix Rat-Penat, així com Vicent Ventura o Miquel Adlert (vv. 170–173) reten homenatge al matrimoni visitant, encara que siga com a ficció, i els acompanyen als llocs més amens de València. Aquest acte hospitalari, a simple vista, uneix esperits que en condicions normals els hagués caracteritzat la comunicació de l'insult i l'exabrupte!

obsequiant-los  
e regalant-los  
des del senyor  
Casp al senyor  
Almela i Vives,  
hòmens d'asprives  
enemistats,  
ben oposats  
en preferències,

<sup>20</sup> *Cfr. Spill*: “noves rimades, / comediades, / aphorismals, / ffaccessials, / no prim scandides; / al pla texides / de l'algemia / he parleria / dels de Paterna, / Torrent, Soterna” (vv. 681–690).

gusts e solvències,  
 sempre en disputa  
 (de fills de puta  
 mútuament  
 per tractament  
 solen donar-se  
 sense immutar-se). (vv. 105–120)

A partir del v. 192 (“bon’hora sial!”) els punts suspensius seran les marques ortotipogràfiques que permeten que el decurs del vers experimente un gir temàtic radical per fer referència a assumptes intel·lectuals i ordinaris pendents entre l'emissor i el receptor de la missiva: el núm. 7 de la revista *Cruç y Raya*, que Albert Manent demanava, el llibre de Thomas Mann (v. 221), alhora que aprofita el vers per mostrar el desig de vendre el llibre de Montoliu sobre els trobadors (vv. 230–235), en aquest cas l'únic exemple de descripció grotesca i animalística d'un caràcter en la carta de Fuster:

car és persona  
 sagristanesca,  
 mula grotesca. (vv. 244–246)

El consell de Fuster serà el bon gust i l'hedonisme escèptic:

passar-ho bé,  
 sens massa fe;  
 escepticisme,  
 bon hedonisme,  
 és mon consell. (vv. 277–281)

És a dir, en Fuster el lector no pot albirar una descripció de caràcters deformes i ridiculitzats, sinó que el recurs al vers de Jaume Roig obeeix a un principi de *divertimento* que no atansa mai, però, els cims del llenguatge grotesc i deforme del metge valencià. Això no obstant, el model digerit, passat pel sedàs hedonista no exclou tampoc l'ús del to irònic o la flastomia!

de tant en tant,  
 una ironia  
 o flastomia  
 mai no hi fa nosa. (vv. 292–5)

Aquest recurs, que podríem qualificar de més marcat pel to vulgar del llenguatge, presenta una clara finalitat receptiva i profitosa del discurs, inversament esperable en un sermó pedant (vv. 297–304). I el profit que se n'haurà d'extreure de la lectura de la carta de Fuster és l'anhel esperançat d'instauració de la democràcia i la llibertat humana (vv. 342–352). En aquest sentit, doncs, la vinguda de Riba a València, més enllà del simple acte protocol·lari en què Fuster sembla haver aprofitat les tècniques versificatòries i el registre típic de les *Artes Praedicandi*, que concebeix el seu escrit com a sermó, d'acord amb el qual el caràcter hospitalari dels valencians, fins i tot d'opinions més divergents, és el preludi que avança l'esperit de convivència i democràcia; per tant, la carta esdevé, en aquest sentit, una mena de *sensal*<sup>21</sup> de l'alliberament universal de tot tipus d'opressió, la cronologia de redacció de la qual és el resultat d'una incògnita que recorda *mutatis mutandis* l'*Spill*:

Sueca a u,  
 dia oportú  
 del mes de juny  
 (la falç al puny),  
 l'any del Senyor  
 Crist Redemptor  
 mil e nou-cents  
 passats cinquanta  
 e set, que tanta  
 cosa promet.  
 Vostre discret  
 amic, criat,  
 benhumorat  
 e ben sincer. (vv. 353–366)

Amb aquest precedent fusterià de contemporaneïtzació de l'estil i les tècniques de Jaume Roig, així com l'adaptació al context social d'una època de turbulències per a l'assoliment de la identitat dels catalans com a poble, en acostar-nos a la interpretació del *Regiment de la cosa pública* de Vallverdú ens haurem de plantejar una doble expectativa de lectura: per què l'ús del ritme

<sup>21</sup> Tota l'obra de Roig serà també una mena de *sensal* o una peita on es demostra que Crist va haver de pagar els deutes de la subjecció dona-dimoni. El testimoni literari del propi text, a partir de l'addició 1427 i 1433, referit als anys de vida de Jesucrist, pagador dels deutes de la humanitat, revela en Roig, com en els versos de Fuster, la data de redacció de l'obra, en el cas de l'*Spill*, el 1460: "Aquest sensal, / peyta, resens, / mil quatre-cens / vint-set complits / anys són finits, / sens trenta-tres / anys, los primés / des que naxqué, / mentres vixqué / lo Paguador" (vv. 10506–10515).

tetrasíl·lab de les noves rimades migpartides, poc o gairebé gens emprat en la poesia actual; i d'altra banda, des d'una actitud de lector crític, intentar respondre si la presentació formal del vers en Vallverdú partia també d'una lectura imitada i assimilada de l'*Spill* de Jaume Roig quant al contingut del missatge, com hem vist ho havia sigut per a mestre Grau i Fuster.

En primer lloc, a nivell estructural Vallverdú demostra una assimilació intel·lectual dels clàssics com Eiximenis, que atorga sentit al mateix títol; de Ramon Llull, en la segona part del recull,<sup>22</sup> *L'estela en l'albor*, com a inspiració en l'esperança de goig i de llum; i de Jaume Roig en la primera part, que condiciona formalment la tercera, en què el jo líric se situa en l'àmbit oposat, el de la realitat més immediata, sustentada per les figures de J.V. Foix, Pere Quart, S. Espriu o G. Ferrater, als quals endreça el poeta més que una "torre de l'homenatge".

Si Jaume Roig havia emprat el ritme del vers per moralitzar i adoctrinar, o bé per satiritzar, a cada pas, el poema de Vallverdú serà el mitjà per parodiar una moral força elaborada i dirigida per unes lleis o costums, una cosa pública que pressuposa un negoci oligàrquic. És en aquest sentit, que la Crònica de 1969, que inicia *Crònica incompleta*, presenta la forma de noves rimades tetrasíl·labes de ritme binari, a l'estil de Jaume Roig, ara amb l'esperit crític i de protesta social referit a les pausades actuacions de l'*Opus Dei*:

Aquests de l'*Opus*  
no són pas dropos. (p. 11)

seguida del to fraseològic d'implicacions materialistes:

omplint la pica  
de mica en mica. (*ibid.*)

<sup>22</sup> El poemari de Vallverdú, doncs, presenta una disposició ternària. La primera part, *crònica incompleta*, tenia el títol original i de to característic de certamen marí: *Noves rimades en llaor de l'Opus i el seu camí*, que després va veure la llum en l'antologia de Joan Crexell, *La fi dels cagaèstics* (1980). La segona part suposa un intent de superació poètica amb l'*Estela en l'albor*, que incloïa la sèrie *Leviatan*. La tercera part presenta un to de panegíric amb el títol *Torre de l'homenatge*. En l'estructuració de les parts del *Regiment* podem copsar com el jo líric juga amb el simbolisme del número tres, que són les parts del cicle *Crònica incompleta*, del deu com a unitat, en l'*Estela en l'albor* i del quatre, com a imatge del cosmos, en què s'estructura la darrera part del poemari. La unitat estructural i formal de la primera i la tercera part, que tenen en comú la disposició mètrica en noves rimades, conforma el simbolisme del número set, que representa en l'obra de Vallverdú l'home en unitat i llibertat.

L'obra serà com una mena de document que acomplirà la funció de *memento* d'uns fets històrics, per tal com el jo líric esdevé el difusor de les idees d'un govern esdevingut amb un "sòlid pern" o punt principal sobre el qual giren les veus de protesta d'unes ments obsedides:

fins a obsedir  
les nostres ments  
quasi dements. (*ibid.*)

El to de *planctus* inicial, que evoca el caràcter implicative d'una negra vida de turments al costat de les dones en el protagonista de l'*Spill*, crea tot un joc d'isopaties textuales, ara referit a les actuacions dels seguidors i principal responsable de l'*Opus Dei*, associació que controla la societat amb més braços i mans efectius que els dels sustentadors:

que en comptes d'*Opus*  
tenim *Octopus*. (p. 13)

La forma del vers, el to d'oralitat que se'n deriva, així com la conservació del virtuosisme de la rima és el motiu que fa possible, com en Roig, la creació de tot un univers retòric, en què tenen digna cabuda tot tipus de llicències com la rima derivativa:

El qui té *corda*  
prou es *recorda*. (p. 11)

El joc verbal, de caràcter irònic contextual i alhora de protesta *antiopus* emmena el jo líric a una hibridació, típica en Jaume Roig, entre l'estil erudit o teòric i el registre pràctic, sempre paròdic, que romp l'harmonia versal, referit en els versos següents als falangistes:

I ha estat sonat  
com un eructe,  
l'últim reducte. (p. 13)

Els termes sil·lèptics als versos de Vallverdú estaran també al servei d'una ironia contextual que provoca la sàtira expressa, referida a l'obra de J. M. Escrivà de Balaguer, fundador de l'*Opus Dei* i autor de *Camino*, llibre dedicat a la meditació i el pensament lacònic, nascut per ensenyar a viure cada dia en unió filial amb Déu, i anomenat pels més fervents partidaris com el "*Kempis de los tiempos modernos*", per tornar *España a la antigua grandeza de*

*sus santos, sabios y héroes*. El missatge de “santedat laical” del llibre d’Escrivà, més que obrir camins de santedat envers la possible esperança del Regne promès per Déu, es transforma en *contrafactum* als versos de Vallverdú, i esdevé un camí amb finalitat interessada:

dels seguidors  
i protectors  
d’aquell *Camí*  
que es sap obrir. (*ibid.*)

I la posterior apostrofació lírica amb to ideari que entén la finalitat revolucionària de la santa predicació del fundador de l’*Opus Dei* com un negoci, expressat en matís materialista:

Ai, Escrivà,  
que bé que et va  
–tu, el primer soci–  
aquest negoci. (*ibid.*)

Aquesta insistència en el registre econòmic que suposa l’existència de l’organització religiosa es contextualitza a l’obra de Vallverdú en l’espacialització d’Espanya, sotmesa a un destí advers, segons el cronista, des de fa trenta anys, al·lusionant a les tres dècades de la publicació de *Camino*, el 1939:<sup>23</sup>

que és on s’escanya  
la llibertat  
d’ençà que el fat  
ens guia  
per *mala via*  
*ja fa trenta anys*. (p. 14)

Aquests “anys i panys”, com els designa el jo líric, presenten la projecció temporal amb la visió econòmica d’un europeisme *grand type*, referit als plans de desenvolupament econòmic, gestionats per Laureano López-Rodó, a qui Vallverdú designa amb el doble sentit paròdic del llinatge:<sup>24</sup>

<sup>23</sup> El llibre que inaugura l’associació de l’*Opus*, va veure la llum el 1934 amb el títol *Consideraciones espirituales* i cinc anys més tard, el 1939, titulat *Camino*. El llibre constava de 999 punts de meditació i pretensions doctrinals i de canvi de conducta, dirigit en primer terme a les barriades obreres i els estudiants de la Universitat de Madrid.

<sup>24</sup> En aquest cas el propi Roig planteja un enigma on resten semiocultes les seues dades biogràfiques. *Blanc e vermell* és el doblat d’adjectius cromàtics que revelen el nom de l’autor: blanc, pel color del cavall de l’apòstol Jaume; vermell, sinònim de roig “Roig”



López es diu  
i en sap un niu;  
de director  
n'és ben *rodó*. (p. 15)

La insatisfacció personal i el to revolucionari a la Dictadura evoluciona des del "*Lopus-Rodó*" (p. 15) i el joc sil·lèptic amb "*l'Opus rodó*" i fins i tot "*lo pus rodó*" a l'al·lusió explícita al Cabdill o al mateix Carrero Blanco, que actuen per diners. Ara, segons Vallverdú, mana el diner (p. 16) i, per tant, el *feixisme* aviat ha esdevingut *fixisme*. Aquest suport solidari prové únicament d'un fons comú:

sinó dels Marchs,  
que rima amb *maris*? (*ibid.*)

En aquest sentit, des del resultat d'una situació insostenible, el recurs a la tècnica típica del registre oral, de la rima de termes homònims homòfons, freqüent en Roig,<sup>25</sup> trenca de manera paròdica amb un vers d'accent extrarrítmic i una onomatopeia que desdramatitza el llenguatge de la desolació dels versos precedents:

quatre o cinc *ops*  
mentre que els *ops*  
els hem rebut  
i *tururut*. (p. 17)

Allò que impressiona al lector dels versos de Vallverdú és fins i tot el fet d'haver assumit el to de predicació de *Camino*:

Cal començar  
de nou, germà. (p. 18)

Malgrat el to paròdic adreçat al dirigent de l'*Opus Dei* com a les actituds interessades dels sustentadors de la Dictadura, la lectura paradoxal se subratlla en la negació, per part del jo líric, de riure dels fets narrats, amb el

---

(vv. 15995–6) i de la seua esposa, Isabel Pellicer: "*Is*, primer mot / lo *peix llicer* (vv. 15997–16000).

<sup>25</sup> Aquest joc de termes homònims homòfons és ben freqüent en Roig: *roma* / *Roma*; *volen* (de voler) / *volen* (de volar), *prima* (delicada) / *Prima* (hora canònica) (*vid.* vv. 2767, 7373, 8509, 8513, 8861, 9735).

mateix esperit de Jaume Roig, de lamentació i impossibilitat d'expressar l'humor mitjançant el discurs no verbal que implica una rialla:<sup>26</sup>

tot això ho diu  
*un que no riu,*  
 que està molt tip  
 de fer el macip. (p. 17)

I si les al·lusions a Jaume Roig podien semblar un tant insinuades, la crònica de 1969 clou amb una explícita referència a l'autor valencià, amb el qual s'identifica Vallverdú, pel que suposa veure la realitat d'una vida lliure enmig d'una Dictadura:

Ho escriu un dia  
 de cada dia  
 de la tardor  
 Lopus-Rodó,  
*un Jaume Roig*  
 que espera el goig  
 de veure llum  
 en tant de fum. (p. 18)

que actua com a transició a la crònica de 1970, en què el cronista pren partit i recorda la participació en la setmana pancatalana, enmig dels actes de la *brutícia*, en el jo líric paràfrasi catalana de *justícia*, per les garrotades propinaades a uns nois bascs, en Vallverdú preval el mateix to satíric del vers de Roig, sense obviar el recurs a les *lamenta*, els freqüents incisos apreciatius, de caràcter subjectiu, o l'expressió del mateix dolor:

Ara no es pot  
 reproduir<sup>27</sup>  
 en rodolí  
 tot el dolor. (p. 24)

Jaume Roig també esperava una llum de llibertat per a l'home, allunyat del contacte amb les dones, al servei de la meditació com a conclusió lògica de

<sup>26</sup> *Cfr. Spillt*: "aquest fet / no.l puch narrar / sens fort *plorar*" (vv. 3606–3608) en l'episodi del consell del moro, que demana el sant Cos de Jesucrist per fetillar amb la dona ansiosa d'atreure la voluntat del marit.

<sup>27</sup> Observem l'aplicació dialectal que fa Vallverdú de la mètrica, amb aquest cas de fonorima de l'infinitiu, pronunciat amb eliminació de la *-r* final d'acord amb el dialecte oriental.

la lliçó doctrinal del savi Salamó. La recerca de la llibertat és una esperança que, com als versos de Fuster, obsessiona Vallverdú fins el punt de privar-lo del *verbum* poètic:<sup>28</sup>

No us aclapara  
tot això ara?  
Ja no puc més.  
Ara i adés  
*escriure em put*  
i *em torno mut.* (p. 26)

I si en la primera part el jo líric recorre als clàssics com a font d'inspiració i emulació,<sup>29</sup> a la tercera secció del *Regiment* els versos tetrasíl·labs de Vallverdú serviran com a model d'exaltació dels poetes més acostats, dels quals destaca la saviesa i l'enginy en Foix (p. 49) l'humor subtil d'Espriu (p. 57), la generosa mà, fosa en el record, de Ferrater (p. 64) o la immortalització de la poesia de Pere Quart, com a petja inesborrable del to irònic o sarcàstic del vers (p. 54).

En suma, de les dades apuntades anteriorment podem deduir que la forma de les noves rimades de to jaumerogià, així com el ritme binari dels versos no sols seran aptes per al refús de les actuacions del règim cabdillesec, sinó també el motiu d'edificació poètica d'una torre d'homenatges, adreçada als exemplars poetes que defensaven un mateix ideal. El to de crònica en la narració dels esdeveniments serà contraposat ben sovint a l'ideal de lamentació, així com la conjuminació d'un estil erudit amb el to col·loquial d'implicacions paròdiques en què sempre es deixa entrellucar l'estil retòric de Jaume Roig, d'altra banda esperançat sobre el crit esfereïdor, que emmena el vers còmic o sarcàstic que s'imposa al dolor, com a principi d'una moral de la ironia que mitjançant els dobles sentits i els vir-

<sup>28</sup> La segona part del recull, *L'estela en l'albor* (1974–1978), consta de deu poemes, i no presenta la disposició mètrica de les noves rimades, però predomina el mateix to de recerca de llibertat, en què tenen sentit les “nits de monòtons designis”, la “sang esclatant a les venes”, així com les al·lusions d'inspiració explícita en la poesia de Miguel Hernández, a la nit com un somni d'infantesa, i el desig que el “foc nou s'encengui en llibertat”, com a superació dels anys de por i de neguit, d'opressió.

<sup>29</sup> Fins i tot en els versos finals del *Regiment* la torpesa poètica reconeguda pel jo líric imita *mutatis mutandis* l'estil de la darrera part de l'Spill de Jaume Roig, on el monòton enfilament de la tirallonga d'apariats es veu ara forçat: “Ai, mestre Foix, / aquest vers coix / ha d'aturar-se / per no ser farsa” (p. 50). *Cfr.* *Spill*: “qui.s diu Cartoxa, / hon la gent coxa / puga.b afany” (vv. 15503–15505).

tuosismes retòrics, permet un distanciament de la por a la mort, tamisa el secret i exorcitza el dramatisme.

Més enllà, doncs, del ressentiment i de la frustració acadèmica que emmena a l'esperpent revulsiu i venjatiu en Mestre Grau; i enmig del neguit, de l'*Octopus* i el fixisme, de Cabdills d'obscurs negocis, el crit de salvació que atorguen els tres poetes als seus versos és tot un *camí* obert, d'apologia de la llibertat i la denúncia de tota brutal opressió i injustícia humana. I si Joan Fuster defensa un exabrupte o un to de finíssima ironia com a origen d'un *divertimento* típicament valencià, mestre Grau, com Vallverdú, presenten el seu missatge amb el to còmic i burlesc, però alhora d'implicacions morals, que tant al segle XVI com en ple segle XX demostren amb escreix haver assimilat de l'*Spill* de Jaume Roig.<sup>30</sup>

<sup>30</sup> A continuació transcriu uns versos que jo mateixa vaig compondre i es van publicar a la revista "El Temps" (22–28 gener 2002), en els quals justifique com l'estil de Jaume Roig és ben aplicable a situacions ben acostades als nostres dies: "Més encara sobre castració, democràcia i AVL: Les darreres manifestacions pamfletàries, aparegudes recentment en la revista "El Temps", tirant contra les veus científiques de major prestigi acadèmic de l'entorn universitari, indispensables per al funcionament de l'AVL, però sobretot parteixen d'una imposició, buscant la raó de la força i el vilipèndi de l'exabrupte. Enmig d'aquestes circumstàncies, en una excursió al Safari Verger, un bon amic versaire em va llegir uns versos que ell mateix havia escrit, a l'estil de Jaume Roig, i que ara no em sé estar de transcriure: "Noves rimades,/prou mal forjades,/contra el versaire,/cert, rapinyaire,/del "cap de guaita",/que mou la gaita/al contrapàs./Posant el nas/en la ferum,/arma el pastum,/d'ençà del pacte/del gran pacte/de l'Acadèmia./Tot en blasfèmia,/cateminant/i adoctrinant/en partidismes,/retreu sofismes;/llepa l'orella,/corre l'axella/a cor què vols./O met les cols/en cantarella,/sedàs, llibrell,/que unèix l'anell/dels adversaris,/dignes corsaris./Seran misèries,/o més bé histèries/de la "burrera",/que amb veu fallera/pren sutze estil/per adalil?/I el Cucarella,/com a vedella/dòcil i bona,/punxa en la trona,/crida i retrona/com un "pollastre",/seguint el rastre/del tal Garrido/i el NON CONFIDO/—o Garrido,/gran mirmidó!—/Diu que ha vist ases;/encén les brases,/s'envola i brama,/anhela fama./Pugen la quinta,/corren la tinta/del seu verí./Com sarraí,/cor endurit/negre i podrit/de faraó,/prenen bastó/que entre la mata/colpeja i mata./Caps de pagó,/ulls de cabró,/mata el seu visc/el basilisc./Quin carnestoltes!/Les cames moltes,/seny de moltos,/de verts capons,/diagnostiquen/i prevariquen;/falses cantores/o venedores/que sols acusen,/tot ho refusen./Quin tort pixar!/Massa mamar/llet de somera!/sols a l'espera/del nodriment/i forniment/que els fa volar/i escanyotar./Quin mal destí/mena el camí/amb un mal Guia,/que sentència,/traïnt la regla/que tot ho arregla,/tocant el "dos"/al tres per dos!/I com ja ho rima,/passant la llima,/el meu versaire,/gran rondinaire:/qui espines sembla,/en hom o en fembra,/descals no vaja./Mes ja no assaja/més roure el cuc,/o ja no puc/seguir sentència,/faig reverència,/dient Amén."

## Bibliografia

- Allemann, Beda / Schaefer, Albert (1970): *Ironie und Dichtung*, Munic: Beck.
- Bahjtin, Michail (1970): *L'œuvre de François Rabelais et la culture populaire au Moyen Age et sous la Renaissance*, París: Gallimard.
- Casanova, Emili (1986–1988): “Els mestres de València, de Guerau de Montmajor (1586)”. *Studia in honorem prof. M. de Riquer*, vol. II, Barcelona: Quaderns Crema, 57–83.
- Castañeda, Vicent (1924): “Gaspar Guerau de Montmajor. Apuntes bibliográficos”, *BSCC* 5, 121–126.
- Crexell, Joan (1980): *La fi dels cagaelàstics*, Barcelona: La Magrana.
- Dugas, Louis (1903): “La pudeur”, *Revue Philosophique* 2, 468–487.
- Escolano, Gaspar (1878): *Décadas de la historia de Valencia*, València: Terraza, Aliena i Cia.
- Escrivà de Balaguer, José Ma. (1988): *Camino*, Madrid: Rialp (1a ed. 1939).
- Farnés, Sebastià (1993): *Paremiologia catalana comparada*, 8 vols., Barcelona: Columna.
- Foulché-Delbosc, Raymond (1915): “Els mestres de València”, *Revue Hispanique* 34, 542–565.
- Fuster, Joan (1989): *Llibres i problemes del Renaixement*, Barcelona: IFV / PAM.
- Guerau de Montmajor, Gaspar (1999): *Breu descripció dels mestres que anaren a besar les mans a sa majestat del rei don Felip al Real de la ciutat de València a 8 de febrer any 1586* (ed. A. Furió), València: Universitat de València.
- Hauf Valls, Albert (1994): “Joan Fuster: papers incidentals d'una catequesi civil. Notes a les notes sobre història de la cultura valenciana publicades al diari *Levante* el 1955 i 1956.” *Homenatge a Joan Fuster*, València: Generalitat Valenciana, Conselleria de Cultura / Consell Valencià de Cultura, 317–323.
- (2000): *L'home que riu: entorn a la paròdia medieval*, Mallorca: Patronat de l'Escola municipal de Mallorquí.
- Highet, Gilbert (1972): *The anatomy of satire*, Nova York: Princeton University Press.
- Knox, Dilwyn (1989): *Ironia. Medieval and Renaissance ideas on irony* (Columbia Studies in the Classical Tradition; 16), Leiden *et al.*: Brill.

- Ortí Figuerola, Francesc (1695–1735): *Memorias históricas de la fundación y progresos de la insigne Universidad de Valencia*, Madrid: Impr. de A. Marín.
- Paulhan, Frédéric (1914): *La morale de l'ironie*, París: Librairie Félix Alcan.
- Pérez Moragón, Francesc (1997): *Joan Fuster. Correspondència (Carner, Manent, Riba, Pla, Espriu, Villalonga)*, València: 3 i 4.
- Peirats, Anna I. (2001): “Jaume Roig: la comicitat de la moral o la moral de la comicitat?” (de pròxima aparició en *Estudis Romànics*).
- Renedo, Xavier (1992): Edició i estudi del “Tractat de luxúria” del Terç del Crestià de Francesc Eiximenis, Barcelona: UAB (tesi doctoral).
- Riquer, Martí (1968): *L'arnés del cavaller (armes i armadures catalanes medievals)*, Barcelona: Ariel.
- Roig, Jaume (ca. 1490): *Spill*. Ms. 4806 Vat. Lat.  
— (1561): *Libre de les dones, més verament dit de consells profitosos y saludables...* (ed. J. Arcos), València.
- Serrano Morales, José Enrique (1898–1899): *Reseña histórica en forma de diccionario de las imprentas que han existido en Valencia desde la introducción del arte tipográfico hasta el año 1868*, València: Imprenta F. Doménech.
- Terraza, Dolors (1993): “El sud també existeix”, *El Temps*, 2–8, núm. 476, 54–57.
- Vallverdú, Francesc (1983): *Regiment de la cosa pública* (Col·lecció de poesia), València: 3 i 4.

Rafael Beltran (València)

Notes per a un catàleg tipològic de les  
rondalles de l'Alacantí

El present article forma part d'una sèrie de treballs destinats a tractar d'establir, amb notes o comentaris justificatius, un catàleg tipològic de les rondalles valencianes. L'objectiu és ordenar un conjunt força representatiu de –en principi– vora tres-centes versions de rondalles de les comarques valencianes, majoritàriament però no exclusivament transmeses en valencià, les quals tenen una constatable procedència oral –encara que condicionades per la seua funció divulgativa siguen gairebé totes versions literàries i no fidels transcripcions de relats orals–, i per tant es poden considerar testimonis perfectament vàlids de rondalles tradicionals.<sup>1</sup> Tot partint d'un *corpus* que han arreplegat els escriptors al quals devem les millors col·leccions, des d'Enric Valor fins a Joaquim González i Caturla, i que ells mateix, actuant com a folkloristes, han agrupat per camps de treball (gràcies al seu millor coneixement del món oral més proper), és a dir, per pobles i comarques,<sup>2</sup> tractarem d'integrar les nostres rondalles dins la classificació homològica que segueixen els folkloristes i estudiosos de la tradició oral de tot el món.

Aquest mètode classificatori, basat en el conegut índex de tipus de contes folklòrics d'Antti Aarne i Stith Thompson (Aa-Th), malgrat les crítiques que ha rebut des de les seues primeres elaboracions ençà (ja desta-

---

<sup>1</sup> Els primers treballs, en premsa o en preparació, són, en una primera fase, a banda d'aquest que en fa el núm. III, els següents: “Notes per a un catàleg tipològic de les rondalles valencianes, I: les rondalles d'Enric Valor” (en col·laboració amb Josep Vicent Garcia i Raffi); “Notes..., II: rondalles de La Vall d'Albaida i L'Alcoià” (dins el monogràfic sobre literatura i tradició oral de la revista *Almaig*, XVII, 2001, pp. 124–133); “Notes..., IV: rondalles del Baix Vinalopó” (en *Homenatge a Luis Quirante*, vol. II (Cuadernos de Filología; Anejos), València, Universitat de València, 2003, pp. 431–456); “Notes..., V: rondalles de La Costera”; “Notas para un catálogo tipológico de los cuentos tradicionales valencianos, VI: cuentos de Los Serranos” (en col·laboració amb Amparo Rico Beltran).

<sup>2</sup> Em referisc a Valor (1995), que arreplega 36 rondalles; González i Caturla, *Alacantí* (1998), 36; González i Caturla, *BVinalopó* (1998), 32; Gascón, *Albaida-Alcoià* (1999), 50; Martínez, *La Costera* (1999), 24; Cortés, *Serranía* (2000), 9. Per a un panorama general i actualitzat sobre el tema –encara que no arriba a incloure les col·leccions de *La Costera* i *Albaida-Alcoià*–, vegeu l'obra de Bataller (1999).

cava les seues limitacions Propp, 1977: 23), és acceptat avui internacionalment i és aplicat per tot treball científic mínimament rigorós que afronte el tema de la rondalla o conte tradicional des d'un punt de vista comparatiu o simplement formalista. Amb la seua guia i fent servir el seu allau de valuosa informació, s'ha treballat en el camp de les rondalles catalanes i castelleses durant els darrers anys.<sup>3</sup> La classificació d'Arne i Thompson és un punt de partida, un diccionari viu i obert, que accepta lèxic o accepcions noves, que vénen periòdicament de la rondallística que perviu per tot arreu del món. A més a més, com que facilita la comparació amb els reculls de rondalles d'altres llocs, s'ha convertit en un instrument imprescindible i útil de recerca, i gairebé tots els catàlegs i avui en dia també moltes replegues s'organitzen seguint el seu model.

La nostra pretensió és que el catàleg resultant siga només provisional, és a dir, una aproximació necessària i útil, que haurà de romandre oberta – com hem dit que ho està el propi *Índex* internacional–, a posteriors correc-

---

<sup>3</sup> En les catalanes, ho han fet Josep A. Grimalt, sobre l'obra rondallística de mossèn Alcover, i Carme Oriol, sobre la de Joan Amades, com indica Comes (1999: 212, n. 2). La pròpia Comes (1999) utilitza aquest model per a la seua anàlisi. El catàleg principal de rondalles catalanes és el de Josep M. Pujol (1982). Però gràcies a un altre treball d'Oriol (1999) es podrà trobar la referència tipològica de cadascuna de les rondalles d'Amades, és a dir, es podrà confrontar el conte-típus que proposem per a cada rondalla valenciana amb el proposat per a les replegades –o, com Oriol demostra, reescrites moltes vegades a partir d'anteriors fonts literàries– per Amades en la seua *Rondallística*. Així, per exemple, la rondalla de *BVinalopó*, núm. 1, “Granereta de pastera”, coincideix amb la núm. 23 d'Amades, “La malcreienta” (ambdues són Aa-Th, conte-típus 510A), o la núm. 6 de *BVinalopó*, “Marieta i el mort”, amb la núm. 24 d'Amades, “La cendrosa” (ambdues conte-típus 366). Dins el completíssim catàleg de contes aragonesos de González Sanz, hom trobarà la sorpresa que molts dels testimonis corresponen a comarques, com la Llitera, la Ribagorça i el Baix Cinca, de parla catalana. I amb la possibilitat, així, d'avaluar la presència o manca de la barrera lingüística en la difusió de tradició literària oral, com la de les rondalles. El mateix es pot dir de la col·lecció arplegada a la comarca murciana, de parla valenciana, del Carxe (Limorti i Quintana, 1998). En les castelleses, les últimes col·leccions que conec segueixen sempre l'índex de Aa-Th. Em referisc molt especialment a les modèliques replegues degudes a Camarena, *León* (1991), Suárez, *Asturianos* (1998) i Agúndez, *Sevillanos* (1999). Per al catàleg tipològic del conte folklòric dins el món hispànic, tot incloent la tradició en castellà, però amb el mateix grau de rellevància la tradició en català, en galleg-portugués i en basc, i la hispanoamericana, l'obra essencial, fruit de molts anys d'investigació, és el *Catàleg* que preparen Julio Camarena i Maxime Chevalier. N'han aparegut els dos primers volums, que comprenen la catalogació de contes d'animals (Camarena / Chevalier, 1997) i contes meravellosos (Camarena / Chevalier, 1995). El nostre objectiu seria poder contribuir, molt humilment, des de la tradició valenciana, i aportar-ne elements de referència per a aquesta magnífica tasca de catalogació.



cions, reordenacions i, sobretot, afegits o incursions proposades pels investigadors. Aquestes incorporacions provindran de la lectura i examen de noves rondalles que es publiquen en un futur pròxim –per reproducció fidel a partir de gravacions, o per versions literàries, com ha ocorregut fins ara sempre en el cas valencià, amb manteniment de l'essència argumental original–, o de velles col·leccions que no van ser tingudes en compte en la redacció original.

Pensem que la utilització d'aquest mètode classificatori és important si es vol donar a conèixer la pervivència vigorosa i la força i riquesa expressives d'aquesta rondallística, part essencial de la tradició oral valenciana. Però per tal de fer-ho amb tota credibilitat en àmbits internacionals, s'ha de demostrar la presència i perduració –la recreació constant i fructífera–, als nostres pobles i ciutats, de tota una sèrie de narracions universals, és a dir, que en molts casos (no sempre, però sí en la majoria) es conten o s'han contat, des de fa segles o a vegades mil·lennis, en altres indrets més o menys propers o llunyans d'Europa o del món. És clar que la constatació d'aquesta antiguitat i universalitat no llevarà un gram d'importància –tot el contrari– al valor de les versions valencianes. Perquè la qualitat, en tradició oral, no es mesura per originalitat temàtica –el narrador o cantant tradicional es manté bàsicament fidel als seus models, ell i la seua audiència no troben el sentit del seu art en la variació, sinó en el manteniment de temes i formes heretades–, sinó per capacitat d'expressió i voluntat de pervivència.

L'ordenació de la rondallística dins un catàleg no redueix, doncs, més bé tot el contrari, la consideració dels contes transmesos oralment com a expressions artístiques valuoses i lliures. Com recorden, tot referint-se a la universalitat de les rondalles d'Enric Valor, Lluç i Rodríguez Almodóvar:

Pel que fa al moll narratiu, són iguals els contes castellans als de Sicília, als d'Astúries, als del Llenguadoc, a molts d'Euskadi; i els del País Valencià als de tots aquest llocs. Però també és evident que no són els mateixos, sinó que han tingut un desenvolupament autòcton per senderes insospitades, i aquesta arborescència és la que acaba produint el sentiment d'allò que és propi com a únic, i això respon, així mateix, a una veritat profunda: la veritat del detall, de l'expressió, de la paraula exacta. Allò que és universal i allò particular tornen a abraçar-se. La cultura oral no és sinó una xarxa de cercles entrecreuat l'aparença global de la qual és la d'una selva inextricable. I és tasca de l'estudiós desbrossar, aclarir i comparar la part comuna per a tornar a unir i afermar allò que és propi. (Lluç / Rodríguez Almodóvar, 1999: 193)

En efecte, les *rondalles* d'Enric Valor, publicades per primera vegada entre 1950 i 1958, i constantment reeditades des de llavors, constituïren la

campanada inicial per al descobriment de tot un ric potencial de narrativa valenciana de tradició oral. La transcendència d'aquestes *rondalles* ha superat el mèrit de folkloristes valencians anteriors, com l'alcoià Joaquim Martí Gadea o el castellonenc Josep Pascual Tirado. Amb Valor la recreació dels relats originals esdevé un producte literari de primer ordre, més elaborat i aconseguit que, per posar un exemple assenyat, el del més nodrit *corpus* de rondalles de mossén Alcover. Amb ell es dona la conjuminació entre tema universal i tema tradicional (les rondalles, contades i fruïdes al costat de la llar per nens i adults des de sempre), tècnica narrativa sòlida amb estil curadíssim i elegant, i, finalment, llengua amb vocabulari ric i divers, compromesa mitjançant l'ús d'un català noble i culte, però fermament arrelat al valencià de la seua comarca i dels pobles que contenen eixes rondalles. Tot això ha fet del valencià de Valor una base excel·lent –que ens mancava– per a fixar el millor model literari pel que fa a l'aplicació de la normativa lingüística a l'escola valenciana des dels anys 70.<sup>4</sup>

Els fruits del mestratge de Valor escriptor i folklorista s'han donat, i deixebles tan assenyats com Joaquim González i Caturla, escriptor alacantí prolífic i versàtil,<sup>5</sup> ens demostren que és possible utilitzar, per tal de contar les rondalles literàriament, un estil personal (el millor homenatge que es pot fer al mestre Valor és no tractar d'imitar-lo), tan natural i correcte com el del castallut, però potser més directe i lleuger, més proper o fidel –sense considerar ara per ara rellevant si això és un tret positiu o un demèrit– a la matèria prima oral amb la seua agilitat consubstancial.<sup>6</sup> A més a més, aquests fruits ens demostren que la tradició rondallística que va conèixer Valor no va acabar en terres valencianes amb la guerra civil, ni en la post-

<sup>4</sup> Vegeu una bona síntesi de les contribucions de Valor a la llengua i la literatura del País Valencià, dins Montoya (1999), qui destaca aquest paper de normalitzador o estandaritzador en l'escola valenciana. En “Notes., I”, dedicat a la catalogació tipològica de les rondalles de Valor, dedicarem més espai i donarem referències bibliogràfiques bàsiques sobre la seua tasca rondallística.

<sup>5</sup> Ha publicat, a banda de les *Rondalles de l'Alacantí* i les *Rondalles del Baix Vinalopó*, sempre en la editorial Bromera, els reculls de contes *Els colors de la solitud*, 1996, i *Les quatre edats d'Eros*, 1996 (Premi de Narrativa Eròtica La Vall d'Albaida, 1995), la novel·la *La casa de les flors*, 1998 (IV Premi Enric Valor de Novel·la) i una sèrie d'obres de literatura infantil i juvenil, com ara *Tot l'estiu per davant*, 1992, *La penya dels pirates*, 1998, entre altres.

<sup>6</sup> El propi González i Caturla, en un article dedicat a Enric Valor, sintetitza la seua lliçó: “...l'aportació d'Enric Valor a la rondallística no es limita tan sols al fet d'arreglar les rondalles i transcriure-les sense més ni més. Ell pretenia alguna cosa més: rescatar de l'oblit aquestes peces i alhora mostrar una varietat de llengua culta, rica i genuïna que pogués servir de model als joves. Trobe que aquestes eren les intencions de l'autor de Castalla.” (González i Caturla, 1997: 48)

guerra, sinó que es va mantenir fortíssima, com la mateixa llengua, necessitada, això sí, de l'impuls i la fixació de l'escriptura.

El nombre de rondalles arreplegades i versionades per Joaquim González i Caturla és, ara per ara, quantitativament superior al de les que ens va deixar Enric Valor, encara que amb un nombre de pàgines menor: 68 contes front a 36.<sup>7</sup> D'aquestes 68, 32 rondalles procedeixen del Baix Vinalopó, i 36 de l'Alacantí.<sup>8</sup>

\*\*\*

1. “La rosa de l'amor”, arreplegada al Campello.

CATALOGACIÓ: Aa-Th, 437 (*The Supplanted Bride [The Needle Prince] / La núvia suplantada [L'espina del príncep]*); Boggs, \*445A; C-Ch, *Catálogo (Maravillosos)*, 437 i [438].

CORRESPONDÈNCIES: C-Ch, *Catálogo (Maravillosos)*, 437, només ofereixen com a orals una versió castellana (d'Extremadura) i una catalana (Amades, *Rondallística*, 131: Tarragona).

COMENTARI: La versió que ofereixen C-Ch, 437, és força diferent, tot començant perquè ací se li dona paper més estàtic a la núvia, mentre que a la versió extremeña es fa peregrina i va a cercar el príncep. Tanmateix, coincideix amb la valenciana en el motiu de les flors (encara que la rosa té més importància al conte valencià, clarament romantitzat). També coincideixen en el motiu que se centra el tipus, que es el de la mort aparent i la resurrecció de la donzella; i, a la fi de la rondalla, en el motiu de la papallona (o coloma) que fa tornar a la vida a la amada (motiu E 102). Cal tenir en compte el nou tipus que C-Ch, *Catálogo (Maravillosos)*, [438], presenten, perquè hi ha també punts en comú (la “murta” al costat del cos mort, en lloc de la “rosa”...), i està basat en pràcticament només versions catalanes i mallorquines. Pel que fa al tema de la separació a la rondalla valenciana, causada per la reina mare, que envia el fill a l'estranger, estem davant uns motius més propis del tipus de rondalla al voltant de la donzella calumniada i perseguida (Aa-Th, 706), molt més comú a la tradició peninsular que el tipus 437 (vegeu Beltran, 1992). Així, el fet que el príncep trobe la

<sup>7</sup> Ho recorda Montoya (1999: 351).

<sup>8</sup> Seguiré l'edició segona de les rondalles, encara que consta com a primera dins l'editorial (Joaquim González i Caturla, *Rondalles de l'Alacantí. Contes populars*, Alacant, Aguaclara, 1998). L'edició primera de les rondalles de l'Alacantí va ser publicada en 1985. L'edició de les 36 rondalles va precedir per un Pròleg (pp. 11–16) signat per Emili Rodríguez-Bernabeu, i una Introducció de l'autor (pp. 17–22), amb comentaris de tipus general, preliminars datats a febrer de 1985.

donzella dins “la cambra de les ferramentes” (relacionat amb els motius N7111), s’hi troba en aquest tipus, però no en l’anterior. Igualment, com hem dit, el motiu K2117 “Calumniated wife: substituted letter (falsified message)”.

2. “Peret i Margarideta”, arrellegada a Sant Joan i Mutxamel.

CATALOGACIÓ: Aa-Th, 720 (*My Mother Slew Me, My Father Ate Me. The Juniper Tree / Ma mare em va matar, mon pare em va menjar. El ginebrè*); Boggs, 720\*A; Pujol, *Contribució*, 720; C-Ch, *Catálogo (Maravillosos)*, 720; GS, *Aragoneses*, 720; Amores, *Catálogo XIX*, 720.

CORRESPONDÈNCIES: Bertran, *Rondallari*, 132 (“L’aucellet”); Amades, *Rondallística*, 35 (Tarragona); *Carxe*, 2; Espinosa, *Espanòles*, 152; Agúndez, *Sevillanos*, 52 (“Mariquita y Periquito”); “Beñardo” (original basc, amb traducció; pp. 748–53), que donen i tradueixen C-Ch, *Catálogo (Maravillosos)*, 720.

COMENTARI: És considerada per GC com “potser la més representativa de la comarca d’Alacant [*sic*: per “de l’Alacantí”], perquè és coneguda en tots els pobles” (p. 32, n.), amb diferents finals, més o menys optimistes. Bataller, *Les rondalles*, pp. 126–28, insisteix en la seua popularitat al País Valencià: “A la Safor, les rondalles més recordades són *Peret i Marieta* i *El cigronet*. Moltes persones majors només en coneixien, de les valencianes, una d’aquestes o totes dues [...] Tenim transcrites 32 versions de la primera i 31 de la segona...” Efectivament, nosaltres mateix hem sentit contar-la a dones de la nostra família, de l’Horta Sud, amb la variant de “Peret y Pereta” (la meua filla l’ha deprés de la seua iaia). Bataller explica les causes de la bona pervivència d’ambdues rondalles: “No són llargues i, per tant, són fàcils de recordar; i l’argument és senzill. En el cas de la primera, crida l’atenció el seu argument rar i original: el sacrifici del xiquet, que serveix d’aliment per a son pare i que, sense explicar-se com, ressuscita” (pp. 127–28). Es coneix, per tant, per tot l’àmbit peninsular (amb versions castellanes, catalanes, basques...) i europeu: des d’*El ginebre* del germans Grimm, fins el comte de fades anglés d’*El roser (Cuentos ingleses)*, pp. 113–18; arrellegat dins Díez Rodríguez y Díez-Taboada, *Las memorias de los cuentos*, n° 93, pp. 501–507). Els versos de l’arbre (o l’ocell) els trobarem al cant de Margarida empresonada dins el *Fausto* de Goethe (vegeu els comentaris de Thompson, *El cuento folklórico*, 164–65). Agúndez, *Sevillanos*, 52, amb una important informació comentada, presenta la versió sevillana, tot girant sempre al voltant del motiu de la madrastra assassina del xiquet, la germana que rescata els ossos del cos bullit i els planta, i la planta o arbre que

denúncia –normalment amb cançó– que “Ma mare m’ha matat, mon pare m’ha menjat, i sols ma germana m’ha plorat”, com a les altres versions populars hispàniques.

3. “Joanet el pescador”, arreplegada a Agost.

CATALOGACIÓ: Aa-Th, 302 (*The Ogre's [Devil's] Heart in the Egg / El cor de l'ogre [del dimoni] dins l'ou*); Pujol, *Contribució*, 302; C-Ch, *Catálogo (Maravillosos)*; Chevalier, *Siglo de Oro*; GS, *Aragoneses*, 302.

CORRESPONDÈNCIES: Amades, *Rondallística*, 14, 82 i 157; Alcover, *Rondalles*, I (302); Carxe, 10; Bataller, *Comarques centrals*, 2; Espinosa, *Españoles*, 141, 142 i 156; Camarena, *León*, 76; Suárez, *Asturianos*, 30 (“El héroe de poderes maravillosos”, 4 versions); Agúndez, *Sevillanos*, 31.

COMENTARI: A la rondalla d'Agost, els animals agraïts per l'ajut de Joanet són els tradicionals: l'àguila, el lleó i la formiga. Però la versió arreplegada per GC, d'orientació marinera, té un desenvolupament posterior, amb l'aparició d'una sirena, la qual fa passar l'heroi per una nova prova extraordinària, que allarga i enriqueix el conte, si comparem amb altres versions peninsulars i no hispàniques (vegeu Agúndez, *Sevillanos*, 31). Per al tema de l'agraïment d'animals, vegeu Propp, *Las raíces históricas*, pp. 224–228. A vegades el tema central de la rondalla fa que es confonga amb un altre tipus, Aa-Th, 554 (*The Grateful Animals / Els animals agraïts*).

4. “El conte de l'alfabegüeta”, arreplegada a Mutxamel.

CATALOGACIÓ: Aa-Th, 879 (*The Basil Maiden / Les fulles de l'alfabegüeta*); Boggs, \*970; Pujol, *Contribució*, 879; GS, *Aragoneses*, 879; Amores, *Catálogo XIX*, 879.

CORRESPONDÈNCIES: Bataller, *Rondalles i acudits*, 18; Gascón, *Albaida-Alcoià*, 4 (“El rander”); Roig, *Guadalest-L'Algar*, pp. 49–53; Espinosa, *Españoles*, II, 1, 2, 3 i 4; Camarena, *León*, 137 (“La mata de albahaca”); *Lo Molinar*, 34; cf., per a difusió i més correspondències, Camarena, *León*, pp. 442–443.

COMENTARI: *Les fulles de l'alfabegüeta* és una rondalla ben coneguda dins la tradició europea (al menys de l'Europa mediterrània). En estiu, a molts pobles mediterranis es pot veure la planta aromàtica adornant les finestres, allò que dona una especial versemblança al paper que hi té a la rondalla. Els contes del tipus 879, com a la millor tradició poètica provençal de *joc parti* –“a prince ridicules her... but the girl learns from the teacher a rhyme which scorns him in turn”– es plantegen al voltant d'uns tests amb *adynata* (impossibles): “how many leaves on the plant?, how many stars in the sky?” (Aa-Th). La versió lleonesa que dona Camarena, *León* 137, “La mata

de albahaca”, pot servir de referència per a les valencianes. Manté el mateix esquema de pregunta impossible del príncep (“...quantes fulles té l’alfabegüeta?”), resposta intel·ligent de la xica (“puix que sabeu llegir i escriure, no podríeu dir-me vos quantes estreles té el cel i quants granets té l’arena?”), més la curiosa elaboració de la *Sugar Puppet*, una mena de *manekine*, una “monyica de sucre” (és una “monya” també al dialecte lleonés de la versió esmentada), que servirà a la novençana per protegir-se de la violència del marit. L’ampla difusió de la rondalla, com demostraven ja els quatre exemples de Espinosa, *Españoles*, és no sols per tota la península i Hispanoamèrica, sinó que també hi ha versions italianes, moltes més que franceses (veg., per a la catalogació i difusió, Camarena, *León*, pp. 442–443).

5. “La metgessa del dimoni”, arreplegada a Sant Vicent del Raspeig.

CATALOGACIÓ: Aa-Th, 332 (*Godfather Death / La mort padrina*); Boggs, 332; Pujol, *Contribució*, 332; Amores, *Catálogo XIX*.

CORRESPONDÈNCIES: Amades, *Rondallística*, 99, 202, 203 i 204; *Carxe*, 3; *Lo Molinar*, 20; C-Ch, *Catálogo (Maravillosos)*, 332, hi aporten un exemple basc, reproduït per Barandiarán, amb protagonista masculí (“El pobre que se hizo médico”).

COMENTARI: La rondalla conta la història d’una xiqueta, oferida al dimoni pels pares pobres, que adquireix qualitats sobrehumanes com a metgessa (D1724, “Magic power from Death. Death as godfather”). En altres versions, el mestre és la Mort. I la xica és la típica fada o bruixa exposada de menuda a un perill que la fa posseïdora de facultats sobrenaturals. Res no la salvarà, tanmateix, quan veja les llums de la seua pròpia mort (motiu E765.1.3). C-Ch, *Catálogo (Maravillosos)*, pp. 181–84, hi donen les corresponents referències a l’àrea catalana (i d’altres). A la rondalla valenciana hi ha un interessant passatge, que no sabem si es donarà en alguna altra versió. Per tal de combatre la malaltia del príncep, la metgessa demana quatre hòmens forts que es col·loquen un a cada cantó del llit del malalt. Aquest motiu es relacionaria amb els conjurs i oracions populars dels quatre cantons del llit (en castellà, “cuatro esquinitas tiene mi cama...”), que moltes vegades són explícitament els quatre evangelistes: “A n’aquest llit me he ficat / set àngels hi he trovat, / quatre als peus, tres al cap, / La Verge Maria al meu costat, / que me’n diu ... (*ací el nom*) / dorm y reposa, no tingas por de cap mala cosa, si cap mala cosa hi ha, / La Verge Maria te’n traurà” (Rodríguez Marín 1948: 620–21). Pedrosa, *Las dos sirenas*,

pp. 187–220, aporta molts exemples de l'oració (vegeu també Beltran, 2001c).

6. “L'estreleta d'or”, arreplegada a Agost i al Campello.

CATALOGACIÓ: Aa-Th, 480 (*The Spinning-Women by the Spring. The Kind and the Unkind Girls / Les filanderes al riu. Les xiques amable i antipàtica*); C-Ch, *Catálogo (Maravillosos)*, Tipus 480.

CORRESPONDÈNCIES: Valor, 15 (“La mestra i el manyà”); *Carxe*, 11; Amades, *Rondallística*, 24; *Lo Molinar*, 17; Espinosa, *Españoles*, 112 (“La Puerquecilla”), i 113 (“Estrellita de oro”); Agúndez, *Sevillanos*, 41 (“Hija querida, hija rechazada”).

COMENTARI: És anotada per GC com a pertanyent a la tradició de la Ventafocs (la jove d'Agost que li la va contar li va posar el nom de “La Cendrellosa mendrellosa”, nom que la relaciona, òbviament, amb la tradició romànica de la “Cendrillon” de Perrault, o la “Cinderella” italiana). També anota GC la relació amb versions mallorquines. Efectivament “Cendrellosa” és el nom que rep la protagonista de la Ventafocs en moltes versions en català. De Ventafocs hi ha versions catalanes publicades per Amades, Maspons, Alcover, etc. (vegeu Camarena, *León*, 103 y “Notas” a les pp. 421–422), i valencianes, com la que el mateix GC arreplega al *Baix Vinalopó*, 1 (“Granereta”), o Gascón, *Albaida-Alcoià*, 14 (“La Cendrellosa”). Però es tractaria sempre, en tots aquest casos, del tipus Aa-Th, 510A. En canvi, és universal també l'argument de la dona que rebutja una de les seues filles (o fillastra), la qual va a la font, on obtindrà poders per ser generosa amb una vella. El trobem a Aa-Th, 480, que comenta Thompson, *El cuento*, pp. 175–177, i que és un del contes orals més populars, distribuït per tot arreu del món. En coneguem, en efecte, versions espanyoles, hispanoamericanes, sefardites i portugueses. C-Ch, *Catálogo (Maravillosos)*, pp. 356–357, esquematitza les característiques espanyoles del Tipus 480. Els trets més originals hi són, és clar, a la rondalla que versiona GC: l'ordre de la vella, mal entesa per la germana roïn (“Quan sentes cantar el gall, tapa't la cara; però quan el burro brame... destapa-te-la”), amb el resultat de rebre una pota de burro al front, en lloc de la bonica estrellita d'or. Així es caracteritzen antagònicament les dues germanes, l'amable i l'antipàtica: “Estrella d'Or” i “Rabo de Burro”. Tots aquests trets els trobarem, no sols esquematitzats formalment, sinó narrats a la versió de Granada o a la de Conca, ambdues replegades per Espinosa, *Españoles*, 112 i 113, respectivament (pp. 221–231). La versió d'Enric Valor és, com sempre, molt elaborada literàriament, i l'encontre amb la vella és substituït per l'encontre amb

un gat misteriós dins una cabanya del bosc. Però s'hi manté l'argument i motius bàsics.

7. “Les set germanes”, arrellegada a Mutxamel i a Sant Joan.

CATALOGACIÓ: Aa-Th, 311B\* (*The Singing Bag / El sarronet que canta*); Boggs, 311B\*; Pujol, *Contribució*, 311B\*; C-Ch, *Catálogo (Maravillosos)*, 311B\*; Chevalier, *Siglo de Oro*, 311B\*; GS, *Aragoneses*, 311B\*; GS, Rev. *Arag.*, 311B\*; Amores, *Catálogo XIX*, 311B\*.

CORRESPONDÈNCIES: Alcover, *Rondaies*, 311 (no 311B\*); Gascón, *Albaida-Alcoià*, 48; Roig, *Guadalest-L'Algar*, pp. 162–65; Carxe, 22 i 23; Oller, *Contar*, pp. 13–22; *Lo Molinar*, 47; Espinosa, *Españoles*, 41; Camarena, *León*, 80; Agúndez, *Sevillanos*, 184.

COMENTARI: És conegut en altres peninsulars i hispanoamericanes com “El zurrón” (Agúndez, *Sevillanos*, 184), “O homo do zurrón” (en la lleonesa que dona Camarena, *CTL*, 80), “El zurrón que cantaba” (en la soriana, que ofereix Espinosa, *Españoles*, 41), o “El anillo olvidado” (Camarena, *Catálogo (Maravillosos)*, 311B\*). Els graciosos versets d'aquesta última, “–Zurroncito, canta, / que te meto la lanza”, o de la soriana, “Canta, zurrón, que si no te doy un coscorrón”, o “Canta zurrón, si non, doiche con este lanchón”, en la lleonesa, corresponen al “Canta, canta, sarronet, si no et pegaré un bateculet” de l'alacantina. Com que no es coneixen versions italianes ni franceses del conte, es dedueix que ha de ser un dels pocs folklòrics originalment ibèrics (Camarena, *CTL*, pp. 405–406). La versió valenciana que presenta GC, encara que simplifica com a Pare Llop (una mena d'Home del Sac) el vell raptor del conte, sap explotar amb molta gràcia el protagonisme de les set germanes (en altres versions són tres o una), quan contesten a la seua mare. Aquesta contestació múltiple serà el parany per a la recuperació de la més menuda de les set (o de les tres), que sol ser coixeta. Cf. l'altra versió valenciana, arrellegada per Gascón, *Albaida-L'Alcoià*, 48 (“Canta, sarró, que et pegue un xiscot”).

8. “El forçut de Xixona”, arrellegada a Agost i Xixona.

CATALOGACIÓ: Aa-Th, 650A (*Strong John / Joan el forçut*); Pujol, *Contribució*, 650A (“En Pere Catorze”); C-Ch, 650A-[650D] (*El forçut i el ninot de brea*); Boggs, 650.

CORRESPONDÈNCIES: Amades, *Rondallística*, 66 i 2092; Carxe, 5; Espinosa, *Españoles*, 35; Camarena, *León*, 113, 114 i 115; Agúndez, *Sevillanos*, 46.

COMENTARI: En un primer moment, la rondalla sembla relacionada amb les versions d'Enric Valor, 9 (“El gegant del Romaní”) o 16 (“Esclafamuntanyes”), és a dir, amb els contes sobre “Juanillo el Oso” (Aa-Th,



301, *The three stolen princesses*; cf. C-Ch, 301, “El fortachón y sus compañeros”, o Camarena, *León*, 74 i 75; Espinosa, *Españoles*, 133, 134 i 135; etc.). Malgrat això, no només molts motius de l'argument, sinó el sentit de la rondalla de l'Alacantí són radicalment diferents. El motiu de l'ascens social de l'heroi d'origen humil, propi del conte meravellós, és substituït ací per l'elaboració pròpia d'un esperit entre moralitzador i divertit: el més fort acaba destruït per una ximpleria. El forçut de Xixona, ésser extraordinari – en l'arquetip és engendrat per un os i una dona, ací per dos vells amb l'esperança ja perduda de tenir fills–, és un personatge negatiu, ridícul i fins i tot perillós, que acaba morint. El fort Esclafamuntanyes, o Joanet l'Ós, és un forçut intel·ligent, que supera els enganys dels seus companys i fins i tot del dimoni, i triomfa: guanya la mà de la princesa. El motiu del descens al pou, que ací també apareixerà, se planteja al tipus 301 com un camí a l'infern, on són rescatades tres princeses. Altres versions, com ara la d'Agúndez, *Sevillanos*, 30 (I, pp. 163–180), simplifiquen el tema, eliminant el rescat, però mantenint-ne el motiu central de l'orella de Lucifer. Però, a banda del motiu central del protagonista de descomunal força, tant el motiu del pou, com el de la serp, i d'altres poden ser comuns al tipus 301 i al 650A, que comentem, allò que fa que es creen confusions a l'hora de la catalogació de la rondalla.

El “forçut de Xixona” és un xiquet gran, que menja tot el pa del forner i després de tot el poble (la versió valenciana de *Carxe*, 5, nomena al xiquet “catorce panes”, en castellà, com a la versió de Ciudad Real que reproduïxen C-Ch, 650A, però també com la tradició catalana d' “En Pere Catorze”). Per tal de desfer-se d'ell, l'envien per llenya al bosc, on és una serp, per què se'l menja. Però la serp se menja només el seu burro, i el forçut la nuga al carro i la passeja per tot el poble (aquest és a vegades el motiu principal o únic del conte de tipus 300 o 301: cf. Agúndez, *Sevillanos*, 29 ; I, pp. 159–163). Com que al poble el temen, perquè es menja tot el pa, l'envien a pescar amb tres mariners, per tal que l'enverinen i el tiren a l'aigua, però ell es desperta, els tira a l'aigua, i torna. Després el fiquen dins un pou, li tiren una pedra per tapar-lo, però ell l'agarra i torna una altra vegada. Té tanta set que s'acaba l'aigua d'una sèquia. Al llaurador que el crida l'atenció, també el tira dins. Finalment, es dorm dins una bóta o tonell, i, quan una raboseta li furga amb la pota, en voler-la matar, redola la bóta, cau per un barranc, i es mata. Final, per cert, característic de les faules del llop i la raposa. M'interessa destacar que el final burlesc està molt prop del nou tipus, [650D], que proposen C-Ch, a partir de l'unió de 650A i una variant, amb personificació, d'Aa-Th, 175 (*The Tarbaby and the Rabbit* / *El*

*conill i el ninot de brea*), on l'animal mor immobilitzat pel ninot de brea. El que passa és que el tipus d'immobilització és diferent –dins un tonell– i l'animal s'ha substituït per la persona; tanmateix, pensant en variants castellanes o portugueses de [650D] (catalanes no se'n donen), tindríem així una justificació per al final sorprenent i una mica absurd –sobretot per la presència ridícula de l'animalet– de la variant de Xixona.

A banda de tot, aquesta rondalla es presenta amb una introducció, com a marc, on la tia Maria, que la conta, deixa bocabadats els xiquets amb jocs de paraules com el següent:

Escolteu aquestes oranelles –deia als xiquets–. Fixeu-vos com fan:

*Pit, pit, pit, pit, piii!*

*Pit, pit, pit, pit, piii!*

I sabeu que vol dir? No? Ara veureu:

*Jo tinc un vestiü!*

*Tallat i costiü!* (p. 64)

Historieta que recorda la “Del mestre sangrador i los teuladins golafres”, de Pascual Tirado:

–Xiliu, xiliu, xiliu!– repetien, saltironejant, pegant botets i mitges voltetes.

–Què és lo que diuen, Tofolet, en tant de xiliu, xiliu, xiliu?...

–Sap que lo que diuen, mestre?... [...] Mire, mire lo que diuen: “Xiliu, xiliu, xiliu; no, no vages si no vols que et pelen viu!” (Pascual Tirado, 1996: 49)

9. “La vareta de les tres virtuts”, arplegada a La Canyada del Fenollar.

CATALOGACIÓ: —

CORRESPONDÈNCIES: Martínez, *Llegendari*, pp. 86–87 (“El barranc de la falaguera”) i 103–104 (“La flòr [sic] de la falaguera”); *Costera*, 1 (“El barranc de la falaguera”).

COMENTARI: No és pròpiament una rondalla, sinó una llegenda popular, atribuïda amb diferents versions a diferents llocs. Les versions més antigues, les de Francesc Martínez i Martínez, parlen, la primera, d'un barranc a la serra de Moixent, “senyorejat per els diables del infern, que allí manen [...], sobre tot en la nit de Sant Joan”, i es conta que “si per allí passava una persona portant damunt algun rosari, habitets o medalla se li tiraven damunt les males ventures, y arrapantlo y unflantlo a pessics el maltrataven fins a deixar-lo de mala manera; pero si'l home tirava llunt el rosari, escapularis o medalles, y blasfemava ben fòrt el deixaven de maltratar” (p. 87); i la segona, de Nàquera, a propòsit de la qual, Martínez inclou una copla molt pareguda a la que dona GC:

Tu eres com eixa planta,  
que te'l nom de falaguera,  
que en la nit de Sant Joan  
florix, grana y es seca. (p. 104)

La de GC diu:

A la serra hi ha una mata  
que li diuen falaguera  
que en la nit de Sant Joan  
fa flor, grana i s'asseca. (p. 74)

Tanmateix, la versió que replega GC, i que parla d'un barranc de Fontcalent, coincideix amb més exactitud amb la de *La Costera*, recreada per Manuel Asensi, a partir d'un relat d'Àngels Cirujeda, de la Font de la Figuera. Els protagonistes d'ambdues són tres jóvens, que tenen desitjos de ser rics, viure sense treballar (a la de l'Alacantí), o de trobar un harem, antic serrall moro (a la de la Font de la Figuera). A la primera, moren dos dels tres. A la segona, desapareixen tots tres. Per a les primeres al·lusions tradicionals a la vareta de virtuts, en mans d'una fada, vegeu Chevalier (1999: 34–35).

10. “Els set germans encantats”, arplegada en Agost.

CATALOGACIÓ: Aa-Th, 451 (*The Maiden who Seeks her Brothers / Donzella que busca els seus germans*); Pujol, *Contribució*, 451; C-Ch, *Catálogo (Maravillosos)*, 451.

CORRESPONDÈNCIES: *Carxe*, 15 i 16; *Lo Molinar*, 18; Espinosa, *Españoles*, 148; Camarena, *León*, 98.

COMENTARI: La transformació dels set germans en cignes, a la versió d'Agost, és força insòlita, encara que el nombre i condició dels animals tenen variants diverses. Al tipus que donen Aa-Th, són dotze germans convertits en corbs (així, “set corbs”, en *Lo Molinar*, 18). C-Ch, 451, ofereixen una versió extremenya amb tres lleons (“Los tres leones”). El mateix Camarena, *León*, 98, presenta un conte amb transformació de set germans, però en set bous, “Los hermanos toros” (reproduït en C-Ch, *Catálogo (Maravillosos)*, tot proposant un nou tipus, [451B]). Les diferències de la nostra rondalla amb el prototipus són moltes. La bruixa (és madrastra) de la rondalla d'Agost està molt racionalitzada, i fins i tot té llibres de fetilleria i encantament. D'altra banda, els cignes —que tenen una tradició medieval arrelada a la llegenda del cavaller del cigne— no entren dins el grup d'animals habituals d'aquest Tipus 451, on són convertits en bous, cérvols,

isards o sargantanes. Tanmateix, en tots els casos es tracta de lliurar els germans de l'encantament mitjançant el manteniment d'una promesa de no separació, o d'un secret, amb un silenci que està a punt de costar el matrimoni, i fins i tot la vida, a la pobra germana. A la rondalla que recrea GC, el sacrifici d'haver de cosir una túnica d'ortigues collides a mitjanit al cementiri, ens dóna la clau d'aquesta versió valenciana. Es tracta clarament d'una recreació lliure, però prou fidel, d'"Els cignes salvatges" de Hans Christian Andersen.

11. "Ric, el tio Roc"

CATALOGACIÓ: —

CORRESPONDÈNCIES: —

COMENTARI: No és un conte tradicional. Els contes de tresors amagats formen un ric subgrup dins la rondallística, però no es poden considerar pròpiament tradicionals; es tractaria més bé d'etnotextos o llegendes, com moltes de les del *Llegendari* de Francesc Martínez. El mateix GC reconeix que, encara que ha respectat la llegenda tal com li ha estat narrada, s'ha documentat en llibres i diaris, i li ha afegit els noms del protagonistes i "un mínim aspecte literari".

12. "Les bacores del rei", arplegada a Sant Joan.

CATALOGACIÓ: Aa-Th, 1309 (*Choosing the Clean Figs / Triant les millors figues*); GS, *Aragoneses*, 1309; Amores, *Catálogo XIX*, 1309.

CORRESPONDÈNCIES: GC, *BVinalopó*, 21; *La Costera*, 11 ("El present de les tres figues"); Agúndez, *Sevillanos*, 170 (catalogat, però, com a Aa-Th, 1296B, *Doves in the Letter / Coloms en la carta*).

COMENTARI: És conte moralitzador, on la hipòcrita generositat del ric avariós és castigada i la de l'humil recompensada. El propi GC assenyala les ressonàncies de la paràbola de la vídua pobra a l'Evangeli de Sant Marc. Però s'hi aprofita —sembla— la base del conegut conte de "Les tres bacores" o "Las tres brevas" (*Sevillanos*, 170). Cf. també Aa-Th, 1296B (*Doves in the Letter*). Les versions peninsulars més antigues les dóna Timoneda, *El sobre-mesa...*, II, núm. 37, i Melchor de Santa Cruz, llibre II, cap. IV, 5, que la pren de Timoneda, com confirmen Cuartero i Chevalier (1997: 80). Potser la versió literària més escaient siga la de Braulio Foz, *Vida de Pedro Saputo* (1844), III, cap. 13. L'única versió catalana que coneguem és la valenciana de Francesc Martínez, *Coses de la meua terra*, p. 156 ("Tres figues i quatre corbos"). A la rondalla de GC, *BVinalopó*, es barreja el motiu de la confusió de llengües amb el de l'ambaixada amb figues. Les figues verdes acaben

pansides i el rei castellà, damunt que no entén res del que li diu el mallorquí, li les tira a l'ambaixador illenc a la cara.

13. “El gat a l'esquena”, arplegada al Campello.

CATALOGACIÓ: Aa-Th 1370 (*The Lazy Wife / La dona peresosa*); Boggs, 901; Pujol, *Contribució*, 1370; Chevalier, *Siglo de Oro*, 901; GS, *Aragoneses*, 901.

CORRESPONDÈNCIES: Camarena, *León*, 139 (“A la mandona se le rompe un brazo”); Espinosa, *Españoles*, I, 91 y 92; Agúndez, *Sevillanos*, 65 (“Ejemplo para la mujer”).

COMENTARI: Coincideix exactament amb el tipus de conte sobre la dona peresosa o rebel a la qual arrapa el gat, en ser castigat després d'haver desobeït l'ordre de treballar per part de l'amo. Com resumeixen Aa-Th: “The cat beaten for not working. The wife must hold the cat and is scratched”. Té molt a veure amb un tipus més conegut, Aa-Th, 901, *The Taming of the Shrew*, *L'Amansiment de l'Harpià* o *La doma de la mujer brava*. A partir d'aquest tipus, amb les famoses versions d'*El conde Lucanor*, XXXV o *The Taming of the Shrew* de W. Shakespeare. Aquest darrer tipus presenta la domesticació de la muller (tipus catalogats entre Aa-Th-900-904), mitjançant l'exemple del gos i / o el cavall (o ruc), però sense aportar-hi el tema del càstig al gat, que arrapa la dona en l'esquena. Vegeu, per exemple, el conte de Juan de Mal Lara, *Filosofía vulgar* (1568), II, que reproduïx Chevalier (1982: 124–125). I, a l'àmbit lingüístic català, cf. Bertran, *Rondallari*, 69, i *Bllat cobrat!*, 288 (“El ruc i el cep”). Cf. l'estudi de Lacarra (1999: 182–187) i també l'article de Lacarra (en premsa).

14. “El cullerot”, arplegada a Sant Joan i a Xixona.

CATALOGACIÓ: Aa-Th, 750A (*The Peasant Woman is Changed into a Woodpecker / La llauradora es converteix en un pigot*); Boggs, 750A; Pujol, *Contribució*, 750A; GS, *Aragoneses*, 750A; Amores, *Catálogo XIX*.

CORRESPONDÈNCIES: Amades, 501; Martínez, *Coses*, I, pp. 148–152 (“De tres coses, ni un cullerot”); *Carxe*, 21; *Bllat Cobrat!*, 19 (“Les morcilles”); Camarena, *León*, 125.

COMENTARI: Es tracta d'un graciós conte, potser més conegut en la tradició oral moderna a l'àrea lingüística catalana que a la castellana. Tanmateix, es tracta d'un conte antiquíssim, més conegut com “Els tres desigs”. En coneguem versions orientals, des del *Panchatantra* i *Les mil i una nits*, i europees medievals, des del *fabliau* del mateix nom, fins a la versió de Maria de França, la de Basile, o el *Sendebär*. L'arpleguen igualment La Fontaine, Perrault, els germans Grimm, Fernán Caballero, etc. Lacarra, al seu comentari del conte 17 del *Sendebär*, “Del enxemplo de la diableza e del

omne e de la muger, e de cómo el omne demandó los tres deseos”, resumeix la tradició principal i ofereix la bibliografia bàsica (Lacarra, 1989: 129–131). Camarena, *León*, 125, n’aporta una versió castellana, que ens pot servir de referència actual, on el desig estúpid d’un membre de la pobra parella visitada per Jesús, que els concedeix tres desigs, en lloc de ser l’estupidesa del cullerot (la primera cosa que li ve al cap a la dona del conte valencià), són unes orelles de burro (igualmente pengen de la cara de la dona, com el cullerot de la versió alacantina del seu nas); a la versió del *Carxe*, el desig és una botifarra, que es queda també pegada al nas (com “les morcilles”, en la Franja, segons anota GS, *Aragoneses*, 750A). ¿Botifarra? ¿Orelles de burro? ¿Cullerot al nas...? Què tindran de comú aquestes referències? Potser la resposta estiga a les versions més antigues. Com diu Lacarra: “Sólo queda buscar la solución en la tradición oriental donde la mujer lujuriosa pide un deseo obsceno (un gran miembro viril en las *Mil y una noches*); al resultar éste insoportable solicita al marido la anulación total de lo conseguido, desapareciéndole por completo, y necesita el tercer don para recuperar su constitución normal” (1989: 131).

15. “Un lluç al mig del bancal”, arrellegada a Benimagrell.

CATALOGACIÓ: Aa-Th, 1381A (*Husband Discredited by Absurd Truth* / *El marit desacreditat per la veritat absurda*); Boggs, 1381A i 1696\*A; GS, *Aragoneses*, 1381B; GS, Rev. *Arag.*, 1381A; cfr. Pujol, 1381B i 1381D.

CORRESPONDÈNCIES: Cf. GS, *Aragoneses*, 1381B; GS, Rev. *Arag.*, 1381A; Pujol, 1381B i 1381D; *Lo Molinar*, 39.

COMENTARI: Es tracta d’una originalíssima rondalla, poc difosa, pel que sembla, sobre la lliçó que dona una muller intel·ligent al seu home, que es volia fer sempre el llest amb ella. Al prototipus d’Aa-Th, 1381A, la dona fica un peix dins un solc o rega (a la versió valenciana, és el lluç al mig del bancal), on el marit ha d’arrancar-lo amb l’arada. Quan el marit pregunte, davant de tots, pel peix que es va trobar al camp, l’absurda veritat serà burlada per tothom. En la variant 1381B, que constata GS en Aragó (*Lo Molinar*), la dona (o mare) fa creure el marit (o fill) que han plogut bunyols (o botifarres, com al conte d’Alcover, que cita Pujol), per tal que el seu testimoni al voltant d’un crim o la troballa de diners no siga cregut vàlid, sinó dit per un boig. Cf. Boggs 1696\*A (“Fool’s wife throws pancakes; he believes it is raining pancakes”). Tanmateix, aquest conte-tipus 1696 és molt diferent i també molt més difós (vegeu Amores, *Catálogo XIX*, 1696). No he pogut consultar el de Serra Boldú, que dona Pujol, com a 1381D (La muller unfla el secret del marit: “El secret de l’Ametller”).

16. “Pere Joanot”, arreplegada a Sant Joan.

CATALOGACIÓ: Aa-Th, 1313C (*Dead Man Speaks up / El mort parla*); GS, *Aragoneses*, 1313C; GS, Rev. *Arag.*, 1313C; cf. Pujol, 1313A.

CORRESPONDÈNCIES: Cf. GS, *Aragoneses*, 1313C, i GS, Rev. *Arag.*, 1313C.

COMENTARI: El tema del mort que parla quan va de camí al soterrar és típic de tota una sèrie de contes tradicionals, però no en trobe exactament iguals que aquest de “Pere Joanot” dins les col·leccions consultades. Tanmateix, el tipus d’Aa-Th, 1313C s’assembla molt: “A numskull who has lain down thinking he is dead is carried off in a bier. The carriers lose their way. He speaks up, «I always went that way when I was alive»”. Es conte tradicional, doncs, encara que estiga molt racionalitzat el comportament final de l’home en la primera part. Conté un fort component misògin, i una resposta i resurrecció sorprenents finals del suposat mort –condemnat a una mala vida per culpa de la sogra–: “A pescar!, A pescar!”

17. “L’home que sabia totes les cançons”, arreplegada a Sant Joan.

CATALOGACIÓ: —

CORRESPONDÈNCIES: —

COMENTARI: És difícil de catalogar com a rondalla tradicional. Probablement ho siga, però no està mai clara la frontera entre el conte i l’acudit. Aquest té la gràcia i simplicitat dels bons contes que contenen versets de senzilla sonoritat. En aquest cas, el ‘gran’ descobriment, per part del cantant que pensava que sabia totes les cançons, és que no se’n sabia una. Acaba amb la següent fórmula: “–La primera cançoneta que vingué al món... / és el laraliro i el laralón”.

18. “Tico-Taco o el capellà que va fer oli”, arreplegada a Sant Joan.

CATALOGACIÓ: Aa-Th, 1730 (*The Entrapped Suitors / Els pretenents enganys*); Boggs, 1730; GS, *Aragoneses*, [1730C]; GS, Rev. *Arag.*, 1359.

CORRESPONDÈNCIES: *Lo Molinar*, 160; Camarena, *León*, 177, 178 i 179 (Aa-Th, 1359); Agúndez, *Sevillanos*, 113 i 114 (la segona és 1359); Suárez, *Asturias*, 89 (set versions).

COMENTARI: La rondalla, hereva de l’esperit del *fabliau* francès (el *Lai d’épervier* i d’altres) i el *novellino* italià, fa burla de la figura d’un capellà luxuriós que pretén aconseguir els favors d’una dona casada, i rep un càstig exemplar. GS, Rv. *Arag.* canvia, respecte a la seua primera proposta de catalogació ([1730C]), a 1359 (*The Husband Outwits Adulteress and Paramour*), i aquesta és, en efecte, la catalogació que dona Camarena a les tres versions de *León* (177, 178 i 179); tanmateix, Aa-Th no expliquen el contingut

d'aquest darrer tipus. De manera que es pot pensar que va passar als àmbits catalanoparlants des de zones castellanes o aragoneses. La versió més antiga, sense fórmula, la dona Luis Zapata, *Miscelánea* (¿1591–1595?), núm. 252 (la reproduïx Chevalier, 1982: 191–192). Es pot confrontar la versió arreplegada a Sant Joan –amb la seua fórmula– amb les versions de Camarena, *León*, 77–78, com “El cura amamanta / cría jatos / xatos” (“¡Casca-rascás, cuerno, / tu padre si quiere criar jatos, / que los críe en los infier-nos!”), o 179, més pròxima a la fórmula comú, inclosa la valenciana: “Ni triqui, ni traca, / el que quiera criar xatos que compre vacas!”; però aquestes tres presenten una situació molt més ofegant per al capellà, donat que el lliguen a l'estable i deixen solt un porquet o una vaqueta per a que li xuplen... el “chisme”. Cf. GS, *Aragoneses*: “Ni ñiquis, ni ñicas, el que quiera criar terneros que compre vacas”. El conte és clarament popular, obscé i anticlerical, el que pots explicar que no s'hi trobe al catàleg de literatura del segle XIX d'Amores. Jo mateix l'he sentit contar, en castellà, en gener de 2001, a Chelva, poble castellanoparlant de la comarca valenciana d'Els Serrans, a un bon informant. L'acudit a penes s'entenia, perquè ell es partia de la risa quan el contava, però se suposava que l'auditori, gent del poble, coneixia ja el sentit i el que volia era senzillament recordar-lo. La versió sevillana, que dona Agúndez, *Sevillanos*, 113 (“Ni tiqui ni taco. Si tu marido quiere moler habas, que compre un jaco”) està més prop de la valenciana: “Marieta, ni tico ni taco; qui vulga fer oli que es compre un matxo!” Ambdues matitzen el càstig: en la primera li fan al capellà moldre faves al molí, i en la segona fer oli a l'almàssera. Camarena i Agúndez hi aporten tractament literari castellà, gallec i portugués, però no català (l'únic que en dona Agúndez és aquest testimoni de l'Alacantí, encara que podem afegir-hi la versió de *Lo Molinar*, que no casualment, però, duu les fórmules en castellà). Tot fa pensar, doncs, en un conte que ha passat al català des del castellà central (hi ha versió de moldre també a Ciudad Real) o meridional. Finalment, per a la relació amb l'entremés de Quiñones de Benavente i els romanços sobre “La mujer del molinero y el cura”, vegeu Agúndez (*Sevillanos*, II, pp. 60–61).

19. “Les comandes de Peret”, arreplegada a Mutxamel.

CATALOGACIÓ: Aa-Th, 1696 (*What Should I Have Said? / Que hauria d'havir dit?*); Boggs, 1696; Pujol, 1696; GS, *Aragoneses*, 1696; GS, Rev. Arag., 1696; Amores, *Catálogo XIX*, 1696.



CORRESPONDÈNCIES: Amades, *Rondallística*, 376 (Barcelona) i 411 (Tarragona); *Lo Molinar*, 37, 38, 39 i 40; Espinosa, *Españoles*, III, 190 (Soria) i 191 (Cantàbria); Camarena, *León*, 240; Agúndez, *Sevillanos*, 202.

COMENTARI: A banda d'explicació o mostració, com vol GC, d'algunes de "les diablures gracioses del prototipus de xiquet entremaliat o roïnet d'aquestes terres" (p. 21), es tracta del tradicional conte del xiquet que utilitza la salutació equivocadament, tot ofenent les persones que hi troba al camí (ací, els llauradors, els frares i un tort). Camarena, *León*, 240, "El tonto lo dice todo al revés", és en la segona part un conte molt més llarg que el valencià (però hi són també el llaurador i el tort). Agúndez, *Sevillanos*, 202, és una versió molt confusa, barrejada amb un altra de Cigronet. De les castellanes, la que més pareguda trobe a la valenciana és la soriana que arreplega Espinosa, *CPE*, 191, "De media un celemín". Però Pujol dóna moltes referències catalanes del conte, a les quals caldrà afegir les de *Lo Molinar*. Finalment, Espinosa, *Españoles*, III, 190–191, pp. 198–206, estudia el conte en la tradició peninsular.

20. "Per què hi ha rics i pobres?", arreplegada a Benimagrell.

CATALOGACIÓ: Aa-Th, 758 (*The Various Children of Eve / Els molts fills d'Eva*); Pujol, *Contribució*, 758; Amores, *Catálogo XIX*, 758.

CORRESPONDÈNCIES: Amades, *Rondallística*, 747 ("Per què en el món hi ha gent sortosa i gent desgraciada?"); Alcover (cf. Pujol, *Contribució*).

COMENTARI: És, per a González i Caturla, "la més curiosa de les rondalles d'aquest grup [...] en la qual, mitjançant un diàleg ple de sorpreses entre Adam, Eva i el Nostre Senyor, se'ns dona una visió bastant conformista de l'estructura social" (González i Caturla, 1997: 21). L'autor dóna en nota (p. 121) un conte mallorquí semblant (Alcover, *Mallorquines*), que efectivament inclou Pujol, a la seua *Contribució*. L'argument d'Aa-Th no deixa dubtes que es tracta d'un conte universal (de fet, Aa-Th ja esmenten Amades, núm. 747): "Eve has so many children that she is ashamed when God pays her a visit. She hides some of them and they fail to receive the blessing that God gives those in sight. Thus arises the differences in classes and peoples". Vicente Blasco Ibáñez en té dues versions: "El establo de Eva" (*Cuentos valencianos* [1893], en Blasco Ibáñez 1978, I: 81–83), i "Los cuatro hijos de Eva" (*El préstamo de la difunta y otros cuentos* [1921], en Blasco Ibáñez 1978, II: 1614–27). Amores, *Catálogo XIX*, en cataloga una altra de Fernán Caballero ("Los hijos de los apóstoles").

21. “Les faves del cel”, arreplegada a Mutxamel.

CATALOGACIÓ: Aa-Th, 563 (*The Table, the Ass, and the Stick / La taula, l'ase i el pal*); Boggs, 563; Pujol, 563; C-Ch, *Catálogo (Maravillosos)*, 563; Amores, *Catálogo XIX*.

CORRESPONDÈNCIES: Amades, *Rondallística*, 36 i 86; Albaida, 43 (563 i 555); Carxe, 6 i 7 (“Componete, Mesa”); Roig, *Guadalest-L'Algar*, pp. 91–92 (“La fesolera”); Espinosa, *Españoles*, 127 (“El burro, la mesita y el palo”); Camarena, *León*, 109 (“La Mesa, el Asno, el Palo”); Agúndez, *Sevillanos*, 44 (“Enero y la varita Componete”).

COMENTARI: És versió d'una rondalla de pèrdua i recuperació d'objecte màgic (com la làmpada meravellosa d'Aladí), que en aquest cas és una vareta. Thompson, *El cuento*, 109–110, cataloga i estudia aquest conte-tipus 563, “La taula, l'ase i el pal”, que s'hi troba en gairebé totes les col·leccions d'Europa i Àsia, es conta per tot arreu d'Àfrica i s'ha portat a Amèrica, i que correspon exactament amb l'esquema de la versió valenciana: el benefactor proporciona taula amb menjar, i quan aquell es canviat pel posader (el veí, en aquest cas), dona un ase o cavall que caga or, i finalment un pal màgic que fa tornar allò furat. Probablement siga anterior al segle VI d. C., donat que apareix en una col·lecció de llegendes xineses budistes d'aquest segle. Però Aarne, que estudià la tradició, no es decideix sobre si el conte aniria d'Àsia a Europa, o a l'inrevés. Gascón, *Albaida-L'Alcoià*, 7, en dona una altra versió valenciana, “La palmera”, que té una bàsica similitud de composició amb la de Mutxamel, però també diferències notables, que s'expliquen perfectament dins la tradició de la rondalla. Així, en lloc de ser el regal una vareta, és un tovalló, de manera que les frases màgiques seran tres (“Compon-te, tovalló”, “Compon-te, capseta” i “Compon-te, casporra”), en lloc de l'única frase, “Vareta, compon-te”, que és la típica d'altres versions peninsulars. A les versions castellanes referenciades hi segueix un altre tipus de conte (Aa-Th, 294), “Els mesos i les estacions”, probablement des d'antic, donat que ja es troba definit així a l'italià Basile (cf. Agúndez, *Sevillanos*, pp. 258–59). En canvi, les versions en català (Amades, *Rondallística*, 86, “La favera”, i 167, “La col que arribava fins al sol”; Gascón, *Albaida-L'Alcoià*, 7, i aquesta de GC, *L'Alacantí*, 21) segueixen el motiu de la favera (per exemple, Carxe, 6), fesolera (Roig, *Guadalest-L'Algar*), col o palmera, que arriben al cel. Aquesta fusió de motius, tanmateix, també es dona (amb la variant de la col gegant) a la versió de Luis Coloma que analitza Chevalier (1999: 174–175); tanmateix, el conte de Coloma uneix Aa-Th, 563 amb el final moralitzador del conte de “L'ambició castigada” (Aa-Th, 555), que justament es presenta, indepen-

dent de 563, a l'antologia d'aquestes *Rondalles de l'Alacantí* amb el núm. 23. Tot i que la mateixa unió (563 + 555) la trobem a la versió d'*Albaida*. Finalment, vegeu els comentaris de Gallego i Rico (2001), al voltant d'aquesta versió valenciana d'*Albaida*.

22. “Les garrotades de Sant Pere”, arrellegada a Sant Joan i a Xixona.

CATALOGACIÓ: Aa-Th, 791 (*The Savior and Peter in Night-Lodgings / El nostre Salvador i Pere a l'hostatge*); Boggs, 791; Pujol, *Contribució*, 791; GS, *Aragoneses*, 791.

CORRESPONDÈNCIES: Camarena, *León*, 133.

COMENTARI: El grup de cinc rondalles (núms. 22–25) amb el denominador comú de la participació del Nostre Senyor, sant Pere o la Mare de Déu, comença amb “Les garrotades de Sant Pere”, que dona “una visió un poc humorística d'un sant Pere poregós, simpàtic i menjador que s'atreveix a pensar, innocent, que pot enganyar el Nostre Senyor” (GC); motiu que es repetirà a la rondalla núm. 24 (“El senyor tot ho veu”). Camarena, *León*, 133, “Las dos palizas para San Pedro”, prova que es tracta d'un conte difícil de trobar, sense versions conegudes hispanoamericanes, molt poques franceses i italianes, i també poques peninsulars. Tanmateix, a l'àrea catalana, ja hi és arrellegat per Alcover i hi ha d'altres versions al Principat i les Balears (però cap valenciana), que cataloga Pujol. I em comunica Fernando Martín Polo que es coneix tradicionalitzat a València també en castellà (el coneix del seu pare).

23. “L'ambició de Francesqueta”, arrellegada a Agost.

CATALOGACIÓ: Aa-Th, 555 (*The Fisher and his Wife / El pescador i la sena dona [L'ambició castigada]*); Pujol, 555\*; C-Ch, *Catálogo (Maravillosos)*, 555; GS, *Aragoneses*, 555; GS, *Rev. Arag.*, 555.

CORRESPONDÈNCIES: *Albaida*, 43 (563 i 555); Verdaguer, *Rondalles*, 4 (“L'anguila parladora”); Amades, *Rondallística*, 74, 166, 167 i 168.

COMENTARI: A la rondalla que arrellega Gascón, *Albaida*, 43, s'uneix el motiu de la col gegant (favera o palmera) que arriba fins el cel, on Nostre Senyor pot concedir desitjos (Aa-Th, 563), amb el de l'ambició castigada, o “l'ambició de Francesqueta” d'aquesta versió. Aquesta d'Agost coincideix en títol i contingut amb la versió castellana (“La ambición de Francisqueta”), que Camarena tenia registrada inèdita, i que aporta com a representant del Tipus 555 al seu *Catálogo (Maravillosos)*, 555 (pp. 538–541). Això no implica necessàriament un trasllat des del castellà; de fet, cal remarcar el apreciatu, “Francisqueta” (no “Francisquita”) en la versió castellana. És rondalla ben coneguda a l'àrea lingüística catalana, com demostren les

nostres versions valencianes i les catalanes des de Verdaguer i Amades (vegeu Pujol, *Contribució*).

24. “El Nostre Senyor tot ho veu”, arplegada al Palamó i a Sant Joan.

CATALOGACIÓ: Aa-Th, 774 (*Jests about Christ and Peter / Bromes sobre Crist i Sant Pere*); Pujol, *Contribució*, 774; GS, *Aragoneses*, 774; GS, Rev. *Arag.*, 774.

CORRESPONDÈNCIES: GC, *Alacantí*, 25; GC, *BVinalopó*, 25 i 26; *Carxe*, 78 i 79.

COMENTARI: Són moltes les variants de rondalles que giren al voltant dels personatges de Sant Pere i Jesucrist, “quan anaven pel món” (veg. més amunt núm. 22). Sant Pere es caracteritza com a pícar o mentider, i hi és escarmentat per Jesucrist. Les variants que presenten Aa-Th són catorze (774A, 774B... fins a 774P), i en trobem algunes, per exemple, catalogades a GS, *Aragoneses*, com la 774J (*Why Peter Became Bald / Per què Sant Pere es quedà calb*) o la 774N (*St. Peter's Gluttony / La goluderia de Sant Pere*), o a Pujol, *Contribució*, com la 774C, 774G, 774H, 774J, 774K i 774P. Alguna de les arplegades a La Baia (*BVinalopó*, 25 i 26) són originals, el mateix que aquesta, on Jesucrist que té un curiosíssim ull al tos, que descobreix Pere quan fa el monyo a Jesús. Té a veure, una altra vegada, amb la goluderia de Sant Pere, però no és variant coneguda.

25. “Per què el gall té dues taques negres?”, arplegada al Campello.

CATALOGACIÓ: Aa-Th, 774 (*Jests about Christ and Peter / Bromes sobre Crist i Sant Pere*); Pujol, *Contribució*, 774; GS, *Aragoneses*; GS, Rev. *Arag.*, 774; Amores, *Catálogo XIX*, 774G.

CORRESPONDÈNCIES: GC, *Alacantí*, 24; GC, *BVinalopó*, 25 i 26; *Carxe*, 74–80; *Lo Molinar*, 212.

COMENTARI: A banda de la relació amb els contes de la parella Sant Pere – Jesús, es tracta d'un conte etiològic. C-Ch donen la catalogació de [157E] i [157F] per a rondalles del tipus “¿Por qué el lobo es caído de ancas?” o “¿Por qué la culebra no tiene patas?”. I en coneguem d'altres, que expliquen per què el corb té un color tan negre, la ceguesa del talp, per què els gripaus no tenen cua, la brama dels ases, etc. Tanmateix, preferim mantenir la classificació de 774, basant-nos en el marc de la pregunta. En efecte, al *Carxe*, 74–80, amb el mateix context de camí de fugida i diàleg entre la Mare de Déu i Sant Josep, en trobem: “Per què les abelles quan piquen moren?”, “Per què és maleïda la ploma de la perdiu?”, “Per què les serps s'arrosseguen per terra?”, “Per què les mules no tenen fills?”, “Per què la figuera té dues collites?”, i també la següent d'aquestes *Rondalles de L'Alacantí*, “Per què els dàtils tenen una o al pinyol?”.

26. “Per què els pinyols del dàtils tenen una o?”, arreplegada a Sant Joan i a Agost.

CATALOGACIÓ: Aa-Th, 774 (*Jests about Christ and Peter / Bromes sobre Crist i Sant Pere*); Pujol, *Contribució*, 774; GS, *Aragoneses*; GS, Rev. *Arag.*, 774; Amores, *Catálogo XIX*, 774G.

CORRESPONDÈNCIES: GC, *Alacantí*, 24; GC, *BVinalopó*, 25 i 26; *Carxe*, 80 (74–80); *Lo Molinar*, 212.

COMENTARI: És tracta igualment d'una rondalla etiològica, o que juga amb l'origen de determinats detalls dels animals, les plantes o les persones. L'origen de la ‘o’ dels dàtils es relaciona al conte amb l'episodi dels evangelis apòcrifs de la Sagrada Família quan s'amaguen dels perseguidors darrere d'una palmera, a la qual la Verge demana que baixe les seues fulles per cobrir-los. La ‘o’ vindria per l'exclamació de la Verge: “Oh, palmera, cobreix-nos” (Agost), “O palmera, salva-me” (*Carxe*). La versió d'Agost, explica abans, a més a més, l'amargor dels tramussos per l'amargor de la Verge durant el camí.

27, 28 i 29. Són tres contes relacionats amb miracles del dominic Vicent Ferrer, Sant Vicent: el del burro, el del mocador i el de “Sequet però planet”. Però, com reconeix González i Caturla, “no són rondalles *stricto sensu*”, sinó “contarelles o històries tradicionals d'arrel popular”, a més, en aquest cas, que “narren fets que m'han estat contats com a vertaders” (González i Caturla, 1998: 21).

30. “Raboseta, obri!”, arreplegada a Xixona.

CATALOGACIÓ: Aa-Th, 15 (*The Theft of Butter [or Honey] by Playing Godfather / El robatori de la mantega [o la mel], simulant el paper de padri*) + Aa-Th, 123 (*The Wolf and the Kids / El llop i els xiquets*). Aa-Th, 15: Boggs, 15; C-Ch, *Catálogo (Maravillosos)*, 15; GS, *Aragoneses*, 15; GS, Rev. *Arag.*, 15; Amores, *Catálogo XIX*, 15. Aa-Th, 123: C-Ch, *Catálogo (Animales)*, 123; Pujol, *Contribució*, 123; GS, *Aragoneses*, 123; GS, Rev. *Arag.*, 123; Amores, *Catálogo XIX*, 123.

CORRESPONDÈNCIES: Aa-Th, 15: Valor, 36 (“Comencilda, Secundina i Acabilda”); *Carxe*, 32; Verdú, *A la vora*, 20 (c-d); Roig, *Guadalest-L'Algar*, pp. 146–48; Oller-Calatayud, *Contar*, pp. 37–44; Martínez, *Picanya*, 1; Amades, *Rondallística*, 269; Espinosa, *Españoles*, 214; Camarena, *León*, 8 i 9. Aa-Th, 123: *Carxe*, 68, 69 i 70; Roig, *Guadalest-L'Algar*, pp. 60–61, i pp. 148–149; Amades, *Rondallística*, 279, 296 i 297 (“Compare Llop i les cabretes”); Espinosa, *Españoles*, 212; Camarena, *León*, 34; Agúndez, *Sevillanos*, 17.

COMENTARI: Dins el grup d’“Animals personificats”, i dins l'espai dedicat a la rondalla “Raboseta, obri!”, González i Caturla esmenta, en una

mena de pròleg, un altre conte que té com a protagonistes la parella llop i rabosa. Es tracta de la rondalla de la rabosa que a poc a poc es menja tota la mel d'una gerra, enganyant el llop, tot inventant-se noms de filletes inexistents, que tenen a veure amb el procés de la seua llaminera activitat (“Comencilla, Mitgencilla i Rematancilla”). És Aa-Th, 15. La versió valenciana més coneguda és la d'Enric Valor. Bataller, *Rondalles*, p. 170, n'esmenta altres versions valencianes, algunes inèdites. Després, i encara que els protagonistes canvien a llop i rabosa, tota la continuació coincideix en termes generals amb el conegut conte de “El llop i les cabretes” (Aa-Th, 123). Ací la rabosa enganya el llop, en lloc de les cabretes que són les protagonistes del prototipus. Finalment el llop cau pel fúneral a la cassola d'oli bullint que la primera l'havia preparat.

31. “L'astúcia de la comare rabosa”, arreplegada al Campello.

CATALOGACIÓ: Aa-Th, 122A (*The Wolf [Fox] Seeks Breakfast / El llop [rabosa] busca l'esmorçar*); C-Ch, *Catálogo (Animales)*, 122A; GS, *Aragoneses*, 122; GS, Rev. *Arag.*, 122.

CORRESPONDÈNCIES: Bataller, *Comarques centrals*, 49; Amades, *Rondallística*, 272 i 299; Espinosa, *Espanoles*, 199, 200 i 201; Agúndez, *Sevillanos*, 15; Camarena, *León*, 29; Sevilla, *Asturianos*, 13.

COMENTARI: La faula és antiga, i ho prova el seu primer testimoni peninsular conegut, al *Libro de buen amor*, 774–79 (vegeu Beltran, en premsa). La diferència principal respecte al model és que a la rondalla valenciana la rabosa enganya el llop, i normalment el llop o rabosa és enganyat per la mare dels porquets víctimes. El motiu del bateig, que caracteritza la rondalla, és el mateix. Les variants castelleses, que a vegades inclouen l'engany del bateig junt amb altres, duen diversos noms: Espinosa, *Espanoles*, 199 (“Buen día de vianda para el lobo”), 200 (“El lobo madrugador”), y 201 (“El lobo, la chona y la zorra”); *Sevillanos*, 15 (“Se ha de bautizar a los hijos”); *León*, 29 (“La zorra bautiza gochos”). La versió més completa de la rondalla que conec la dona Bataller, *Comarques centrals*, 49 (“Les desgràcies del llop”), on es troba la combinació de 122 + 122K\* + 122A + 122J.

32. “La carrera entre la balena i l’esparralló”, arrellegada al Campello.

CATALOGACIÓ: Aa-Th, 250 (*Swimming Match of the Fish / La competició entre peixos*); Pujol, *Contribució*, 250; C-Ch, *Catálogo (Animales)*, 250; Amores, *Catálogo XIX*, 275.

CORRESPONDÈNCIES: Amades, *Rondallística*, 349, “El molà i l’esparralló” (veg. Pujol).

COMENTARI: És una curiosa adaptació marítima del clàssic tipus de la carrera entre animals (Aa-Th, 275), i en concret entre la rabosa i el gripau (Aa-Th, 275; cf. Camarena, *León*, 62 i 63, i Amores, *Catálogo XIX*, per a altres versions). L’esparralló fa el mateix que el gripau: muntar damunt la balena, com aquest munta damunt la rabosa per tal de guanyar. Inclouen versets cantarins, com a fórmula: “–Esparralló! ... –Aquíestic jo!”, en la de *L’Alacantí*, o “–Corredor será, / pero la traza non la da” en *León*, 62. També Espinosa, *Espanoles*, 230 i 231, replega versions sobre el gripau i la rabosa. Però Camarena, *Catálogo (Animales)*, introdueix per a la Península un altre tipus ja conegut (aquest d’Aa, 250, *Competició entre peixos*), a partir de casos com el que va registrar ell mateix a Cantàbria de “La carrera entre el tofino y el porretano”. Entre les versions orals valencianes inclou aquesta de GC, i un altra de Lanuza, Salvador i López (*Conte contat*, 27), que no he pogut consultar. Entre les literàries, la de Vicente Blasco Ibáñez, “La apuesta del esparralló”, publicada per primera vegada al diari *El Pueblo* en 1896, i replegada després als seus *Cuentos valencianos* [1893] (en Blasco Ibáñez, 1978, I: 64).

33. “L’ase, el gos, el gat i el gall”, arrellegada a Agost.

CATALOGACIÓ: Aa-Th, 130 (*The Animals in Night Quarters / Els animals en allotjament nocturne*); Boggs, 130; C-Ch, *Catálogo (Animales)*, 130; Pujol, *Contribució*, 130; Amores, *Catálogo XIX*, 130.

CORRESPONDÈNCIES: Amades, *Rondallística*, 300, 301, 351 i 354; *Carxe*, 66, 67; Cortés, *Serranía* (“Los animales viejos”); *Bllat Colrat!*, 65 (“Qüento d’orquestra”); *Lo Molinar*, 48–51; Espinosa, *Espanoles*, 255–256; Camarena, *León*, 37; Agúndez, *Sevillanos*, 18.

COMENTARI: Coincideix amb el tradicional i popular conte d’“Els animals músics” o “Els músics de Bremen”. Per a la possible relació de la rondalla amb antics contes asiàtics en els quals els viatgers són objectes (un ou, un escorpí, una agulla, etc.), vegeu Thompson, *El cuento...*, p. 298, i, com sempre, les utilíssimes notes d’Agúndez. Però, per posar un exemple de relació entre versions, només al núm. 351, dels quatre replegats per Amades, hi ha coincidència amb els quatre animals de la tradició més

extensa, inclosa la versió valenciana. Per exemple, al núm. 301, els animals són un gall, un gat, un esquirol, un moltó i una guilla. Vegeu els comentaris d'Amores respecte a la possible relació entre la versió de Fernán Caballero, la dels germans Grimm (prou paregudes ambdues) i les orals conservades.

34. “El gat i la rateta”, arreplegada a Busot.

CATALOGACIÓ: Aa-Th, 112 (*Country Mouse Visits Town Mouse / Rató de camp visita el rató de ciutat*); C-Ch, *Catálogo (Animales)*, 112; Pujol, *Contribució*, 112; Amores, *Catálogo XIX*, 112.

CORRESPONDÈNCIES: Amades, *Rondallística*, 344 (“La rata de ciutat i la rata de pagès”).

COMENTARI: Tot i que sembla molt popular, fins i tot entre els jóvens – que l’hauran llegit en llibres infantils o vist per televisió–, és força estrany en la tradició oral: “Convengamos que el relato ha dejado pobres huellas en la tradición oral española” (Chevalier, 1999: 90). El *Catálogo* de Camarena i Chevalier replega poques versions orals: cinc castelleses, tres catalanes (dues d’Amades, com fa Pujol, *Contribució*, més aquesta de *L’Alacantí*) i una gallega. En aquesta valenciana s’ha canviat la parella clàssica de protagonistes per una rata i un gat, o bé –per dir-ho d’altra manera– s’ha eliminat una de les rates, tot passant a l’enfrontament directe entre rata i gat. I s’ha fet que el pes o efecte de l’anècdota recaiga directament sobre les paraules de la primera, és a dir sobre una fórmula graciosa. La rateta és tan llesta que contesta amb llatins quan el gat li fica un parany prop del seu cau: “– Escolta, val més ser *ratis flaquís en campis rasis, que no ser ratis grossis en boquis tortis de gatis pardis*”. Cal comparar aquest final amb els versos de la rateta de camp a la versió hispànica més antiga, la del conte del “Enxenplo del mur de Monferrando y el mur de Gualfajara”, al *LBA*: “Más quiero roer fava, seguro e en paz, / que comer mill manjares, corrido e sin solaz” (1381*ab*). O amb els que segueixen, quatre estrofes més endavant, encara que ja en la veu del narrador: “Más vale en convento las sardinas saladas / ... / que perder la mi alma con perdizes assadas” (1385*a-c*). Tot i que l’expressió “roer fava” vinga de la font llatina (“rodere malo fabam quam cura perpete rodi”, en Walter Anglicus), té molta força i serveix de desenllaç còmic. “Més val...”, “mejor quiero...”: Observem que l’esquema oracional de comparativa de superioritat es manté, amb altres rimes, a les poques versions orals conservades. Correa contava el conte, a propòsit del refrany: “Mas vale comer grama y abrojo que tener capirote sobre el ojo”. I aquesta rima es manté, amb poques variacions, a les versions populars, com ara: “Mejor quiero comer pajas de rastrojo que no verme con el pellejo encima



de los ojos”. Chevalier decideix: “Llegados a este punto, es legítimo preguntarnos si estamos en presencia de un cuento folclórico de animales en el pleno sentido de la palabra. Creo que lo podemos afirmar sin la menor vacilación” (Chevalier, 1999: 90).

Les paraules en llatí de la rondalla valenciana, és a dir, aquesta resolució, diguem-ne, “cultista”, ens hauria de fer pensar en un primer moment en una creació poc tradicionalitzada. Tanmateix, i molt curiosament, els llatinismes de la rateta llesta ens duren prou directament a una llarga tradició de sàtires, acudits i rondalles al voltant del motiu de la mala gastronomia que havien de patir els estudiants universitaris. El pa dur, el vi agre, la sopa i el formatge transparents... donaven peu a tota una sèrie de contes que naixerien en les aules, però s’extingueren fora d’elles per mil camins. Exageracions com la dels estudiants que nadaven per tal de buscar el cigró dins la sopa, o que bufaven i feien volar la llesqueta de formatge, o que demanaven millor vi amb paraules de la litúrgia: “–*Domine, si potest fieri, transeat a me calix iste.*” Chevalier (1978: 120–127) detectava aquest tipus d’anècdotes en diverses obres dels segles XVI i XVII: Luis de Pinedo, Sebastián de Horozco, Melchor de Santa Cruz, el *Guzmán de Alfarache* de Mateo Alemán, Francisco de Quevedo, etc. Als *Coloquios de Palatino y Pinciano*, Octaviano conta com els estudiants entretenen la gana. “Si el pan es duro, dicen al Bachiller: *Domine, dic ut lapides isti panes fiant*; si la porción es chica, dicen: *Annihilata est portio mea*, y prueban a echarla del plato a soplos, y si la echan, dicen: *Memento mei, Deus, quia ventus est vita mea...*” (Chevalier, 1978: 120–121). Observem la conclusió del discurs d’Octaviano: “Con esta buena conversación pasan su mala ventura y entretienen y regocijan su comida y consuélanse diciendo: *Melius est pusillum panis cum gaudio quam plena utraque manus cum taedio*”. I ara comparem-lo amb les paraules de la rateta llesta de la rondalla: *val més ser “ratis flaquis en campis rasis, que no ser ratis grossis en boquis tortis de gatis pardis*”. “Estas bromas –conclou Chevalier– no son anécdotas piadosamente recogidas por unos novelistas que serían unos observadores sagaces y minuciosos de la realidad. Tampoco proceden de la experiencia vivida de Mateo Alemán o de Francisco de Quevedo. Son, sencillamente, cuentos y chistes venerables que pertenecen al folklore estudiantil del siglo XVI, un folklore que debía conocer cualquier español medianamente culto –incluira esta definición muchos españoles que no habían pisado nunca los umbrales de la Universidad” (Chevalier, 1978: 126–127). No dubte que aquest folklore ha perdurat i, qui sap mitjançant quin tipus d’ambient escolar, potser seminarista, si portada per capellans o per gent mínimament instruïda, ha arribat per viaranys diversos a fundir-se amb motius de faula i

ha donat, amb la rondalla de la rateta llesta, un cas singular de pervivència folklòrica (vegeu, per una discussió més ampla al voltant del tema, Beltran, en premsa).

35. “L’aranya, la cigala i l’abella”, arrellegada a La Canyada del Fenollar.

CATALOGACIÓ: —

CORRESPONDÈNCIES: —

COMENTARI: No sabem catalogar aquesta curiosa rondalla sobre una velleta que té tres filles amb qualitats diferents: l’aranya, la cigala i l’abella. Quan la mare cau malalta, només l’abella respon, i es premiada amb la producció de dolça mel. D’una banda, es tractaria d’un triple conte etiològic, de l’estil de les rondalles que hem comentat amb els núms. 22 a 26, que explicaria l’origen de la fragilitat del fil d’aranya, els rebentons de la cigala quan canta molt, i la dolçor de la mel d’abella. D’altra, d’un conte moralitzador sobre la necessitat de bon comportament dels fills cap als pares, com els conte-típus 980, sobre el pare i el fill, la roca de la paciència, la cullera per a l’avi, etc.

36. “El conte de la formigueta”, arrellegada a Mutxamel i a Xixona.

CATALOGACIÓ: Aa-Th, 2031 (*Stronger and Strongest / Més i més fort*); Boggs, 2031; Pujol, *Contribució*, 2031.

CORRESPONDÈNCIES: Bertran, *Rondallari*, 43 (“La pastorelleta”); *Bllat Colrat!*, 4; *Lo Molinar*, 72; cf. Agúndez, *Sevillanos*, 275.

COMENTARI: Es tracta d’un conte acumulatiu o encadenat. La formiga (pot ser un pardalet) es trenca una cama i acudeix successivament a qui siga més fort: la neu, la boira, el vent, la paret, la rata, el gat, la maça, el foc, l’aigua, el bou, el carnisser i, finalment, el Nostre Senyor. L’origen remot és oriental. Es troba al *Panchatantra* i les versions medievals hispàniques més importants són les de Ramon Llull, al *Llibre de les meravelles*, i el *Calila e Dimna* (“La rata transformada en niña”). La més completa informació sobre la difusió del conte la dóna, com tantes vegades, Agúndez, *Sevillanos*, 275.

\*\*\*

La replega de rondalles de l’Alacantí ofereix bona prova de la vitalitat i varietat de la tradició rondallística d’expressió catalana dins una comarca valenciana. Els grups principals de rondalles hi són representats. Dins les rondalles d’animals (Aa-Th, 1–299), cinc versions: dues variants de tipus força coneguts (Aa-Th, 123 i 122A), però les altres tres més estranyes (per exemple Aa-Th, 112, “El gat i la rateta”). N’hi ha vuit de rondalles merave-

lloses (1, 3, 5, 6, 8, 10, 21 i 23): potser la més coneguda per tot el País Valencià siga “El sarronet que canta”, però també són encara populars “Les faves del cel”, a vegades confosa o junt amb “L’ambició de Francesqueta”; mentre que “Peret i Margarideta”, “L’estreleta d’or”, “El forçut de Xixona” o “Els set germans encantats” (encara que la versió d’aquesta sembla procedir d’una escrita per Andersen), tenen sempre altres versions valencianes i catalanes; més difícils de trobar, “La rosa del amor”, o “La metgessa del dimoni”. Pel que fa a les cinc religioses, “El cullerot” és versió original i graciosa d’un conte antic, molt més conegut a l’àrea lingüística catalana que a la castellana; “Per què hi ha rics i pobres?” és també original, encara que tinga precedents literaris prestigiosos (Blasco Ibáñez), i 22, 24 i 25 són variants de contes populars sobre els camins que fa Nostre Senyor amb un sant Pere molt humà (poregós i golafre). De les tres al voltant de parelles i matrimonis, “Les fulles de l’alfabegueta” és més coneguda i popular que “Les bacores del rei”; molt antiga és “El gat a l’esquena”, i molt original, encara que gens estranya a l’àmbit català, “Un lluç al mig del bancal”. De les dues d’home o xic estúpid, “Les comandes de Peret” és comú dins els índex hispànics, però “Tico, taco”, un vertader *fabliam*, sembla original castellana o aragonesa, a penes difosa després en àmbits catalanoparlants. Finalment, “El conte de la formigueta”, acumulatiu o encadenat, és exemple d’un tipus de joc verbal habitual, encara que aquesta versió no siga molt coneguda a les comarques valencianes. Només una peça, “El barranc de la falaguera”, roman sense catalogar, pel fet que estem davant d’un relat proper a la llegenda.

Més de vint-i-cinc tipus de contes són molts per a una sola replega comarcal. Com dèiem a la presentació de l'article, González i Caturla demostra, amb la seua lliure però essencialment fidel reutilització de la matèria prima oral, que la tradició rondallística s’ha mantingut, al cor del País Valencià, forta, rica i expressiva fins a les darreries del segle XX.

#### Bibliografia

- Aarne, Antti / Thompson, Stith (1961): *The Types of the Folktale. A Classification and Bibliography* (F. F. Communications; 184), Helsinki: Academia Scientiarum Fennica [= Aa-Th].
- Agúndez García, José Luis (1999): *Cuentos populares sevillanos (en la tradición oral y en la literatura)* (De viva voz; 2), Sevilla: Fundación Machado, 2 vols. [= Agúndez, *Sevillanos*].

- (1999): *Cuentos populares vallisoletanos (en la tradición oral y en la literatura)*, Valladolid: Simancas [= Agúndez, *Valladolid*].
- Alcover, Antoni M. (1951): *Aplec de Rondalles Mallorquines d'En Jordi des Racó*, Palma de Mallorca: Moll, 24 vols. [= Alcover, *Mallorquines*].
- Amades, Joan (1974): *Folklore de Catalunya. Rondallística. Rondalles* (Biblioteca Perenne; 13), Barcelona: Selecta [= Amades, *Rondallística*].
- Amores, Montserrat (1997): *Catálogo de cuentos folclóricos reelaborados por escritores del siglo XIX*, Madrid: CSIC [= Amores, *Catálogo XIX*].
- Barcos, M.<sup>a</sup> Carmen / Pérez Bosch, Estela (2001): “Rondalles costumistes i faules a la Vall d’Albaida”, *Almaig (Estudis i documents)* 17, 142–146.
- Bataller Calderon, Josep (1997): *Rondalles i acudits valencians*, Gandia: CEIC Alfons el Vell [= Bataller, *Rondalles i acudits*].
- (1999): *Les rondalles valencianes*, Gandia: CEIC Alfons el Vell.
- (2001): *Rondalles de les comarques centrals valencianes*, Ontinyent: Caixa d’Estalvis d’Ontinyent [= Bataller, *Comarques centrals*].
- Beltran, Rafael (1992): “La leyenda de la doncella de las manos cortadas: tradiciones italiana, catalán y castellana”, dins: Beltran, R. / Canet, J. L. / Sirera, J. L. (eds.): *Historias y ficciones: Coloquio sobre la literatura del siglo XV*, València: Universitat de València, 25–36.
- (2001a): “Literatura i tradició oral a la Vall d’Albaida”, *Almaig (Estudis i documents)* 17, 120–123.
- (2001b): “Notes per a un catàleg tipològic de les rondalles valencianes, II: rondalles de La Vall d’Albaida i L’Alcoià”, *Almaig (Estudis i documents)* 17, 124–133.
- (2001c): “Huellas de las oraciones de *Los Tres Reyes de Oriente* y *Las cuatro esquinitas en Tirant lo Blanc*”, dins: Alvar, Carlos / Castillo, Cristina / Maserà, Mariana / Pedrosa, José Manuel (eds.): *Lyra Minima Oral. Los géneros breves en la poesía tradicional*, Alcalá de Henares: Universidad de Alcalá, 415–424.
- (en premsa): “Cuentos populares del *Libro de buen amor* en la tradición oral moderna, I (las fábulas): pérdidas, pervivencias y recuperaciones?”, dins *Actas del IX Congreso Internacional de la Asociación Hispánica de Literatura Medieval (A Coruña, septiembre de 2001)*.
- Blasco Ibáñez, Vicente (1978): *Obras completas*, 6 vols., Madrid: Aguilar.

- Boggs, Ralph S. (1930): *Index of Spanish Folktales* (F. F. Communications; 90), Helsinki: Academia Scientiarum Fennica [= Boggs].
- Camarena Laucirica, Julio (1991): *Cuentos Tradicionales de León*, Madrid: Seminario Menéndez Pidal / Diputación Provincial de León, 2 vols. [= Camarena, *León*].
- / Chevalier, Maxime (1995): *Catálogo Tipológico del Cuento Folklórico Español. Cuentos maravillosos* (Biblioteca Románica Hispánica IV, Textos; 24), Madrid: Gredos [= C-Ch, *Catálogo (Maravillosos)*].
- / — (1997): *Catálogo Tipológico del Cuento Folklórico Español. Cuentos de animales* (Biblioteca Románica Hispánica IV, Textos; 26), Madrid: Gredos [= C-Ch, *Catálogo (Animales)*].
- Chevalier, Maxime (1978): *Folklore y literatura: el cuento oral en el Siglo de Oro*, Barcelona: Crítica.
- (1982): *Cuentos españoles de los siglos XVI y XVII*, Madrid: Taurus.
- (1983): *Cuentos folklóricos españoles del Siglo de Oro*, Barcelona: Crítica [Chevalier, *Siglo de Oro*].
- (1985): “Luis Coloma y el cuento folklórico”, *Anuario de Letras* 23, 229–246.
- (1999): *Cuento tradicional, cultura, literatura (siglos XVI-XIX)*, Salamanca: Universidad de Salamanca.
- Comes Casas, Rosa (1999): “Fixar una rondalla: la singularitat d'Enric Valor”, dins: Salvador, Vicent / Van Lawick, Heike (eds.): *Valoriana. Estudis sobre l'obra d'Enric Valor* (Col·lecció d'Estudis Filològics; 1), Castelló de la Plana: Universitat Jaume I, 211–219.
- Cortés, Vicente (ed. 2000): *El tío paraggiiero. Tradición oral de La Serranía I*, El Villar del Arzobispo: Centro de Estudios “La Serranía” [= Cortés, *Serranía*].
- Cuartero, M.<sup>a</sup> Pilar / Chevalier, Maxime (eds. 1997): *Melchor de Santa Cruz, Floresta española*, Barcelona: Crítica.
- Cuentos de hadas ingleses* (1988), trad. José Ramón Martínez Castellote, Barcelona: Olañeta [= *Cuentos ingleses*].
- Díez Rodríguez, Miguel / Díez-Taboada, Paz (1998): *Las memorias de los cuentos (Un viaje por los cuentos populares del mundo)*, Madrid: Espasa Calpe.
- Espinosa, Aurelio M. (1946): *Cuentos populares españoles*, Madrid: CSIC, 3 vols. [= Espinosa, *Españoles*].

- Gallego, Laura / Rico, Amparo (2001): “Rondalles meravelloses a la Vall d’Albaida”, *Almaig (Estudis i documents)* 17, 134–141.
- Gascón, Francesc (1999): *Rondalles de la Vall d’Albaida i l’Alcoià*, Ontinyent: Ajuntament / Institut d’Estudis de la Vall d’Albaida [= Gascón, *Albaida-Alcoià*].
- González i Caturla, Joaquim (1997): “Les rondalles d’Enric Valor”, dins *Enric Valor: 86 anys* (monogràfic de *Canelobre*, 37/38 [estiu-tardor]), 42–48.
- (1998): *Rondalles de l’Alacantí. Contes populars* [1a ed. 1985], Alacant: Aguacilara [= GC, *Alacantí*].
- (1998): *Rondalles del Baix Vinalopó. Contes populars* [1a ed. 1987], Alacant: Aguacilara [= GC, *BVinalopó*].
- González Sanz, Carlos (1996): *Catálogo tipológico de cuentos folklóricos aragoneses* (Artularios; 1), Zaragoza: Instituto Aragonés de Antropología [= GS, *Aragoneses*].
- (1998): “Revisión del catálogo tipológico de cuentos folklóricos aragoneses: correcciones y ampliación”, *Temas de Antropología Aragonesa* 8, 7–60 [GS, Rev. *Arag.*].
- Keller, John E. (1949): *Motif-Index of Mediaeval Spanish Exempla*, Knoxville: University of Tennessee Press.
- Lacarra, M.<sup>a</sup> Jesús (ed. 1989): *Sendebarr* (Letras Hispánicas; 304), Madrid: Cátedra.
- (1999): *Cuento y novela corta en España, 1. Edad Media*, Barcelona: Crítica.
- (en premsa): “Algunos cuentos de *El conde Lucanor* y sus paralelos folclóricos”, *Quaderni di Filologia Romanza*.
- Limorti, Ester / Quintana, Artur (ed. 1998): *El Carxe. Recull de literatura popular valenciana de Múrcia*, trans. musical Lluís Borau i Ester Pérez, Elx: Institut de Cultura “Juan Gil-Albert” [= *Carxe*].
- Lluch, Gemma / Serrano, Rosa (1995): *Noves lectures de les rondalles d’Enric Valor*, València: Albatros-Tàndem.
- Lorenzo Vélez, Antonio (1997): *Cuentos anticlericales de tradición oral*, Valladolid: Ámbito.
- Martínez, Josep V. i altres (1999): *Conte contat. Rondalles populars de la Costera* (Col·lecció ‘Conéixer la Costera’; 2), Xàtiva: Associació d’Amics de la Costera [= Martínez, *Costera*].

- Martínez i Martínez, Francesc (1912): *Còses de la meua terra (la Marina), Primera tanda*, València [= Martínez, *Coses*].
- (1995): *Llegendari valencià*, ed. Josep M. Baldaquí Escandell (Textos Universitaris), Alacant: Institut de Cultura “Juan Gil-Albert” / Conselleria d'Educació i Ciència de la Generalitat Valenciana.
- Martínez Ricós, Empar (ed. 2001): *L'Any Tururany... Narrativa oral al poble de Picanya. Rondallística, refranys, endevinalles i jocs de paraules*, Picanya: Ajuntament.
- Michael, Ian (1977): “The Function of the Popular Tale in the *Libro de buen amor*”, dins: Gybbon-Monypenny, G. B. (ed.): “*Libro de buen amor*” *Studies*, Londres: Tamesis, 123–147.
- Montoya Abat, Brauli (1999): “La contribució d'Enric Valor a la llengua i la literatura del País Valencià”, dins: Salvador, Vicent / Van Lawick, Heike (eds.): *Valoriana. Estudis sobre l'obra d'Enric Valor* (Col·lecció d'Estudis Filològics; 1), Castelló de la Plana: Universitat Jaume I, 347–356.
- Neugaard, Edward (1999): “The *Rondalles del Baix Vinalopó*: Motifs and Tale Types”, *Catalan Review* 13:1–2, 161–171.
- Oriol, Carme (1999): “Les rondalles de Joan Amades i la seva relació amb fonts impreses anteriors”, *Estudis de Llengua i Literatura Catalanes* 38 (*Homenatge a Arthur Terry*; 2), Barcelona: Publicacions de l'Abadia de Montserrat, 289–311.
- Pascual Tirado, Josep (1996): *De la meua garbera. Contalles de Castelló de la Plana*, ed. Vicent Soriano Tortajada (Biblioteca d'Autors Valencians; 35), València: Alfons el Magnànim.
- Pedrosa, José Manuel (1995): *Las dos sirenas y otros estudios de literatura tradicional. De la Edad Media al siglo XX*, Madrid: Siglo XXI.
- Pendás Trelles, Emilio (2000): *Cuentos populares recogidos en el penal del Puerto de Santa María (1939). Cancionero y obra poética*, ed. Jesús Suárez López, Gijón: Ayuntamiento.
- Propp, Vladimir (1974): *Las raíces históricas del cuento*, Madrid: Fundamentos.
- Pujol, Josep M. (1982): *Contribució a l'Índex de tipus de la rondalla catalana*, Barcelona: Universitat de Barcelona, Departament de Literatura Catalana (tesi de llicenciatura, dir. pel Dr. Jaume Vidal) [= Pujol, *Índex*].
- (ed. 1996): Pau Bertran i Bros, *El Rondallari català* (Arxius del Folklore Català; 2), Barcelona: Alta Fulla [1ª ed. 1989] [= Bertran, *Rondallari*].

- Quintana, Artur (ed. 1995): *Lo Molinar. Literatura popular catalana del Matarranya i Mequinensa*, 1. *Narrativa i Teatre*, Calaceit: Instituto de Estudios Turolenses / Associació Cultural del Matarranya Carrutxa [= *Lo Molinar*].
- (ed. 1997): *Bllat Colrat! Literatura popular catalana del Baix Cinca, la Llitera i la Ribagorça*, 1. *Narrativa i Teatre*, Calaceit: Instituto de Estudios Altoaragoneses / Institut d'Estudis del Baix Cinca / Institut d'Estudis Ilerdencs / Diputació General d'Aragó [= *Bllat Colrat!*].
- Quintáns Suárez, Manuel (1993): *Antoloxía de Contos Populares de Galicia*, A Coruña: Tambre.
- Rodríguez Marín, Francisco (1948): *Cantos populares españoles [1882–1883]*, Buenos Aires: Bajel.
- Roig Vila, Rosabel / Roig Vila, Mari (2000): *Contes i jocs populars de les Valls de Gaudalest i de l'Algar*, Alacant: Institut de Cultura “Juan Gil-Albert” [= Roig, *Guadalest-L'Algar*].
- Suárez López, Jesús (1998): *Cuentos del Siglo de Oro en la tradición oral de Asturias*, Gijón: Ayuntamiento [= Suárez, *Asturianos*].
- Thompson, Stith (1955–1958): *Motif-Index of Folk Literature*, 6 vols., Copenague / Bloomington: Indiana University Press.
- (1972): *El cuento folklórico* [1a ed. anglesa 1946], Caracas: Universidad Central de Venezuela.
- Timoneda, Joan / Aragonés, Joan (1990): *Buen aviso y portacuentos. El sobre-mesa y alivio de caminantes. Cuentos*, ed. Maxime Chevalier i M.<sup>a</sup> Pilar Cuartero, Madrid: Espasa-Calpe [= Timoneda, *Buen aviso*].
- Valor i Vives, Enric (1975): *Obra literària completa*, vols. I i II, València: Gorg [= Valor, *Rondalles*].
- Verdú, Jordi Raül (2001): *A la vora de la llar*, Alcoi: Marfil [= Verdú, *A la vora*].



Ferran Robles i Sabater (València)  
Tilbert Dídac Stegmann (Frankfurt am Main)

**Bibliografia de narracions i contes catalans  
traduïts a l'alemany –  
Bibliographie der ins Deutsche übersetzten katalanischen  
Erzählungen und Märchen**

És remarcable la quantitat de narracions catalanes traduïdes, especialment en l'últim decenni (i en l'anterior), a l'alemany. Bibliogràficament aquestes narracions no són tan fàcils de localitzar, vist que majoritàriament són publicades en volums antològics on els noms dels autors no surten a la portada. És, doncs, d'una utilitat evident posar a l'abast dels interessats un llistat que reuneixi totes les narracions catalanes (incloent-hi els contes) que estan disponibles en llengua alemanya fins a finals de l'any 2002.

Aquest llistat dona una bona visió de l'augment de l'activitat traductora des del català cap a l'alemany – panorama que caldrà completar amb un llistat dels poemes catalans traduïts a l'alemany (cosa que estem preparant per a un volum posterior de la *Zeitschrift für Katalanistik*) i amb la llista de les obres literàries catalanes en general que existeixen en versió alemanya. Aquesta llista pot basar-se en la bibliografia

Die Zahl ins Deutsche übersetzter katalanischer Erzählungen ist inzwischen recht beachtlich; eine deutliche Steigerung lässt sich im letzten (und vorletzten) Jahrzehnt beobachten. Diese Erzählungen sind nicht leicht bibliographisch zu lokalisieren, weil sie meist in Anthologien erscheinen, bei denen die Namen der einzelnen Autoren nicht aus dem Titelblatt ersichtlich sind. Es ist also nützlich, dem Interessierten eine Auflistung zur Verfügung zu stellen, die alle katalanischen Erzählungen (einschließlich der Märchen), die bis Ende 2002 auf Deutsch zugänglich sind, verzeichnet.

Dieses Verzeichnis gibt einen guten Überblick über die Zunahme der Übersetzertätigkeit aus dem Katalanischen ins Deutsche – ein Panorama, das durch eine Auflistung der ins Deutsche übersetzten katalanischen Gedichte zu ergänzen ist, die wir für einen späteren Band der *Zeitschrift für Katalanistik* vorbereiten. Ebenfalls zu ergänzen ist das Ver-

global de traduccions de la que té cura la *Institució de les Lletres Catalanes* des de ja fa anys, però veiem, pel que fa a l'àrea alemanya, que hi queda molt per completar – cosa que també ens hem proposat.

Les característiques del llistat que segueix són fàcils de deduir repassant-lo; només volem fer ressaltar que per sort són poc freqüents els casos de traduccions d'obres literàries catalanes fetes a partir de traduccions prèvies en altres llengües, cosa que cap autor i cap editorial catalana haurien d'autoritzar. L'índex de traductors mostra que, comparat amb la situació de fa vint anys, a hores d'ara disposem d'una bona munió de traductores i traductors català-alemany – suposem que deuen ser unes 25 persones de la llista que avui són actives en aquest sentit.

zeichnis aller auf Deutsch selbständig erschienenen katalanischen literarischen Werke. Dieses kann auf der Gesamtbibliographie aller Übersetzungen aus dem Katalanischen, die die *Institució de les Lletres Catalanes* in Barcelona seit Jahren sammelt, aufbauen. Diese Bibliographie ist allerdings, jedenfalls was den deutschen Bereich betrifft, stark ergänzungsbedürftig. Auch diese Komplettierung haben wir ins Auge gefasst.

Die Charakteristika der folgenden Titelliste sind schon bei einer schnellen Durchsicht leicht zu erkennen; wir wollen nur hervorheben, dass glücklicherweise Literaturübersetzungen aus dem Katalanischen über eine Drittsprache (z. B. dem Spanischen) selten sind. Weder Autoren noch katalanische Verlage sollten solchen Praktiken ihre Zustimmung geben. Dem Übersetzerindex kann man entnehmen, dass (im Vergleich etwa mit der Situation vor 20 Jahren) eine erkleckliche Zahl an Übersetzerinnen und Übersetzern aus dem Katalanischen ins Deutsche zur Verfügung stehen – unserer Einschätzung nach sind etwa 25 der Genannten in diesem Sinne aktiv.

## 1 Fonts de la bibliografia

- Alcántara, Marco (ed. 1989): *Frauen in Spanien: Erzählungen*, München: Deutscher Taschenbuch Verlag.
- (ed. 1992): *Spanische Erzählungen*, München: Deutscher Taschenbuch Verlag.
- Bitter, Rudolf von (ed. 1992): *Barcelona*, Barcelona: Mundo Verlag.
- Born, Margarete (ed. 1988): *Meine Schwester Elba: Neue spanische Erzählerinnen*. Traducció de l'espanyol de Margarete Born, Frankfurt am Main: Suhrkamp.
- Echeverría, Ignacio / López, Ignacio / Berenberg, Heinrich von (ed. 1987): *Spanische Reise: ein literarischer Reiseführer durch das heutige Spanien*, Berlin: Wagenbach.
- Foix, Josep Vicens (1988): *KRTU und andere Prosadichtungen*. Edició i traducció d'Eberhard Geisler, Frankfurt am Main: Vervuert.
- Friedlein, Roger / Richter, Barbara (ed. 1998): *Die Spezialität des Hauses: neue katalanische Literatur*, München: Babel Verlag.
- Guelbenzu, José María (ed. 2000): *Spanische Hunger- und Zaubermärchen: nach der Edition Cuentos populares españoles*. Traducció de l'espanyol de Susanne Lange, Frankfurt am Main: Einhorn.
- Heil, Christof (1992): *Der Zauber der Zypressen: Märchen und Mythen aus Mallorca*, Meerbusch: Edition Orient.
- Hoffmann, Richard / Oerley, W. A. (ed. 1960): *Die Reise zum wonnigen Fisch: Die besten Humoresken der zeitgenössischen Weltliteratur*, Wien: Paul Neff Verlag.
- Hösle, Johannes (ed. 1978): *Katalanische Erzähler*. Traducció de Johannes Hösle, Zürich: Manesse Verlag.
- Karlinger, Felix (ed. 1960): *Inselmärchen des Mittelmeeres*, Düsseldorf: Diederichs.
- (ed. 1998): *Märchen von Zauberstein: Geschichten aus aller Welt*, Frankfurt am Main / Leipzig: Insel Verlag.
- / Ehrhott, Ulrike (ed. 1968): *Märchen aus Mallorca*, Düsseldorf / Köln: Diederichs.
- / Mykytiuk, Bohdan (ed. 1967): *Legendenmärchen aus Europa*, Düsseldorf / Köln: Diederichs.
- / Pögl, Johannes (ed. 1989): *Katalanische Märchen*, München: Diederichs.
- Klotsch, Andreas (ed. 1969): *Erkundungen: 21 spanische Erzähler*, Berlin: Volk und Welt.

- Llull, Ramon (1985): *Die Kunst, sich in Gott zu verlieben*. Edició i traducció d'Erika Lorenz, Freiburg im Breisgau: Herder.
- Ludwig Salvator, Erzherzog von Österreich (ed. 1896): *Märchen aus Mallorca*. Traducció de Ludwig Salvator, Würzburg: Leo Woerl.
- Maass, Angelika (ed. 1988): *Und laß als Pfand, mein Liebling, Dir das Meer, und vierzehn weitere Erzählungen aus dem Katalanischen*. Traducció d'Angelika Maass, Frankfurt am Main: Vervuert.
- Märker, Alexander (ed. 1992): *Märchen aus Mallorca*. Traducció de Ludwig Salvator, Frankfurt am Main: Fischer.
- Masoliver Ródenas, Juan Antonio (ed. 1991): *Das große Spanien Lesebuch*, München: Goldmann.
- Meier, Harri / Karlinger, Felix (ed. 1961): *Spanische Märchen*, Düsseldorf: Diederichs.
- Monzó, Quim (1995): *Der Grund der Dinge*. Traducció de Monika Lübcke, Frankfurt am Main: Frankfurter Verlagsanstalt.
- (1997): *Die Akentasche*. Traducció de Monika Lübcke, Frankfurt am Main: Frankfurter Verlagsanstalt.
- (1999): *Gnadalağara*. Traducció de Monika Lübcke, Frankfurt am Main: Frankfurter Verlagsanstalt.
- (2002): *Die beste aller Welten*. Traducció de Monika Lübcke, Frankfurt am Main: Frankfurter Verlagsanstalt.
- Pàmies, Sergi (1996): *Du solltest dich in Grund und Boden schämen*. Traducció de Roger Friedlein, Frankfurt am Main: Frankfurter Verlagsanstalt.
- Riera, Carme (1996): *Liebe ist kein Gesellschaftsspiel: Erzählungen*. Traducció d'Elisabeth Brilke, Frankfurt am Main: Fischer.
- (1994): *So zarte Haut: Erzählungen*. Traducció de Theres Moser, Wien: Wiener Frauenverlag.
- Rodoreda, Mercè (1986): *Der Fluß und das Boot: Erzählungen*. Traducció d'Angelika Maass, Frankfurt am Main: Suhrkamp.
- Soler i Marcet, Maria-Lourdes (ed. 1990): „Ich bin aller Echo – Katalanische Impressionen: Tradition, Gegenwart und Perspektive Kataloniens“, *Die Horen. Zeitschrift für Literatur, Kunst und Kritik*, Vol. 2, Nr. 158.
- Strosetzki, Christoph (ed. 1991): *Spanien erzählt: 24 Erzählungen*, Frankfurt am Main: Fischer.
- Weth, Georg A. / Gabriel, Maria / Rom, Emile (1984): *Märchentraum der Balearen*, Bern: Edition Erpf.

## 2 Bibliografia de narracions i contes

1. Albanell, Josep: „Wie ein Vampir“ [Com un Vampir], dins Johannes Höfle: *Katalanische Erzähler*, 1978, p. 305–308. Trad. Johannes Höfle.
2. Bosch de la Trinxeria, Carles: „Der tragische und erwartete Tod von Mossen Pere Roquer, Pfarrer des Dorfes Cabrera“ [La mort tràgica i sorprenent de mossèn Pere Roquer, rector del poble de Cabrera], dins Johannes Höfle: *Katalanische Erzähler*, 1978, p. 12–22. Trad. Johannes Höfle.
3. Barbal, Maria: „Kampfer“ (fragments de la novel·la) [*Càmfora*], dins Friedlein / Richter: *Die Spezialität des Hauses*, 1998, p. 23–35. Trad. Theres Moser.
4. Calders, Pere: „Das Prinzip der Weisheit“ [El principi de la saviesa], dins Hoffmann & Oerley: *Die Reise zum wonnigen Fisch*, 1960, p. 464–480. Trad. Richard Hoffmann.
5. Calders, Pere: „Der Anfang der Weisheit“ [El principi de la saviesa], dins Soler i Marcet: *Die Horen 1990*, p. 89–99. Trad. Trudel Meisenburg.
6. Calders, Pere: „Der Lichtstreifen und der Wunsch“ [La ratlla i el desig], dins Angelika Maass: *Und laß als Pfand, mein Liebling, Dir das Meer*, 1988, p. 35–45. Trad. Angelika Maass.
7. Calders, Pere: „Morgen um drei Uhr in der Frühe“ [Demà a les tres de la matinada], dins Johannes Höfle: *Katalanische Erzähler*, 1978, p. 125–139. Trad. Johannes Höfle.
8. Calders, Pere: „Seltsame Vorsehung“ [Coses de la Providència], dins Angelika Maass: *Und laß als Pfand, mein Liebling, Dir das Meer*, 1988, p. 46–55. Trad. Angelika Maass.
9. Calders, Pere: „Stille Nacht“ [Quieta nit], dins „Tranvía: Revue der Iberischen Halbinsel“, Heft 35. (Dezember 1994), p. 61–63. Trad. Kirsten Brandt.
10. Capdevila, Roser: *Das schwarze Schaf* [El be negre amb potes rosses]. Trad. Dieter Mettelsiefen. Stuttgart: Herold Verlag, 1987.
11. Capmany, Maria Aurèlia: „Augustmorgen“ [Matí d'agost], dins Soler i Marcet: *Die Horen 1990*, p. 78–85. Trad. Frank G. Hirschmann.
12. Capmany, Maria Aurèlia: „Das Geländer, der Zitronenbaum und das Meer“ [La barana, el llimoner i el mar], dins Angelika Maass: *Und laß als Pfand, mein Liebling, Dir das Meer*, 1988, p. 68–76. Trad. Angelika Maass; dins Christoph Strosetzki: *Spanien erzählt*, 1991, p. 101–111. Trad. Angelika Maass.

13. Capmany, Maria Aurèlia: „Der bittere Geschmack“ [El gust amarg], dins Johannes Höfle: *Katalanische Erzähler*, 1978, p. 179–200. Trad. Johannes Höfle.
14. Capmany, Maria Aurèlia: „Schlechtes Gedächtnis“ [Mala memòria], dins Soler i Marcet: *Die Horen 1990*, p. 75–78. Trad. Frank G. Hirschmann.
15. Carbó, Joaquim: „Der Fluß“ [El riu], dins Johannes Höfle: *Katalanische Erzähler*, 1978, p. 268–279. Trad. Johannes Höfle.
16. Català, Víctor: „Fasching“ [Carnestoltes], dins Johannes Höfle: *Katalanische Erzähler*, 1978, 42–58. Trad. Johannes Höfle.
17. Cucurull, Fèlix: „Vierzehn Richtige“ [Catorze encerts], dins Andreas Klotsch: *Erkundungen*, 1969, p. 142–161. Trad. del portugués d'Andreas Klotsch.
18. Dalí, Salvador: „Katalanische Paranoia“ [Paranoia catalana], dins Echeverría / López / Berenberg: *Spanische Reise*, 1987, p. 131–133. Trad. de l'espanyol de Barbara Böhme.
19. Espriu, Salvador: „Drei Schwestern“ [Tres sorores], dins Johannes Höfle: *Katalanische Erzähler*, 1978, p. 165–178. Trad. Johannes Höfle.
20. Espriu, Salvador: „Letizia“ [Letizia], dins Johannes Höfle: *Katalanische Erzähler*, 1978, p. 140–164. Trad. Johannes Höfle.
21. Espriu, Salvador: „Mariàngela vom Kräuterladen“ [Mariàngela l'herbolària], dins Angelika Maass: *Und laß als Pfand, mein Liebling, Dir das Meer*, 1988, p. 31–34. Trad. Angelika Maass.
22. Espriu, Salvador: „Tereseta-immer-die-Treppen-herab“ [Tereseta-que-baixava-les-escals], dins Angelika Maass: *Und laß als Pfand, mein Liebling, Dir das Meer*, 1988, p. 26–30. Trad. Angelika Maass; dins Christoph Strosetzki: *Spanien erzählt*, 1991, p. 187–192. Trad. Angelika Maass.
23. Foix, J. V.: „Als die Nonnen vom Übergang...“ [Quan les monges pel pas...], dins J. V. Foix: *KRTU und andere Prosadichtungen*, 1988, p. 98–99. Trad. Eberhard Geisler.
24. Foix, J. V.: „Als ich die Hauptstraße hinaufstieg...“ [De pujada pel carrer del Mig...], dins J. V. Foix: *KRTU und andere Prosadichtungen*, 1988, p. 110–113. Trad. Eberhard Geisler.
25. Foix, J. V.: „An einem Ort mit dem Namen Windpfeifer“ [En un indret conegut per Els Bufadors], dins J. V. Foix: *KRTU und andere Prosadichtungen*, 1988, p. 154–157. Trad. Eberhard Geisler.

26. Foix, J. V.: „Bemerkungen über das Meer“ [Notes sobre la mar], dins J. V. Foix: *KRTU und andere Prosadichtungen*, 1988, p. 28–39. Trad. Eberhard Geisler.
27. Foix, J. V.: „Das verblüfft mich immer wieder“ [Em ve sempre de nou], dins J. V. Foix: *KRTU und andere Prosadichtungen*, 1988, p. 142–143. Trad. Eberhard Geisler.
28. Foix, J. V.: „Der bleiche Unbekannte“ [El pàl·lid anònim], dins J. V. Foix: *KRTU und andere Prosadichtungen*, 1988, p. 148–149. Trad. Eberhard Geisler.
29. Foix, J. V.: „Der Briefträger, außer sich vor Schmerz...“ [El carter, esmarrit, m'ha donat un plec...], dins J. V. Foix: *KRTU und andere Prosadichtungen*, 1988, p. 96–97. Trad. Eberhard Geisler.
30. Foix, J. V.: „Der Glöckner lud mich ein...“ [El campaner m'ha dit...], dins J. V. Foix: *KRTU und andere Prosadichtungen*, 1988, p. 109–110. Trad. Eberhard Geisler.
31. Foix, J. V.: „Die phrygische Mütze auf dem Kopf...“ [L'hostaler de l'Alberg de l'Olivera Rodona...], dins J. V. Foix: *KRTU und andere Prosadichtungen*, 1988, p. 92–93. Trad. Eberhard Geisler.
32. Foix, J. V.: „Die Tochter des Holzschuhschnitzers...“ [Diu en que la filla de l'esclopaire...], dins J. V. Foix: *KRTU und andere Prosadichtungen*, 1988, p. 114–115. Trad. Eberhard Geisler.
33. Foix, J. V.: „Gertrudis“ [Gertrudis], dins J. V. Foix: *KRTU und andere Prosadichtungen*, 1988, p. 18–25. Trad. Eberhard Geisler.
34. Foix, J. V.: „Gestern nachmittag, als wir vollzählig waren...“ [Ahir tarda, després completes...], dins J. V. Foix: *KRTU und andere Prosadichtungen*, 1988, p. 90–91. Trad. Eberhard Geisler.
35. Foix, J. V.: „Gott sitzt am Meer“ [Déu, de cara al mar], dins J. V. Foix: *KRTU und andere Prosadichtungen*, 1988, p. 138–139. Trad. Eberhard Geisler.
36. Foix, J. V.: „KRTU“ [KRTU], dins J. V. Foix: *KRTU und andere Prosadichtungen*, 1988, p. 62–65. Trad. Eberhard Geisler.
37. Foix, J. V.: „Laßt uns die Zahlen...“ [Amaguem...], dins J. V. Foix: *KRTU und andere Prosadichtungen*, 1988, p. 90–91. Trad. Eberhard Geisler.
38. Foix, J. V.: „Letztes Kommuniqué“ [Darrer comunicat], dins J. V. Foix: *KRTU und andere Prosadichtungen*, 1988, p. 130–133. Trad. Eberhard Geisler.

39. Foix, J. V.: „Mei, die aus der Gegend von l'Erola kommt“ [La Mei, del costat de l'Erola], dins J. V. Foix: *KRTU und andere Prosadichtungen*, 1988, p. 140–141. Trad. Eberhard Geisler.
40. Foix, J. V.: „Mit Händen zu greifen“ [Tocant a mà], dins J. V. Foix: *KRTU und andere Prosadichtungen*, 1988, p. 150–153. Trad. Eberhard Geisler.
41. Foix, J. V.: „Morgen komm' ich später“ [Vindrè més tard demà], dins J. V. Foix: *KRTU und andere Prosadichtungen*, 1988, p. 66–67. Trad. Eberhard Geisler.
42. Foix, J. V.: „Nachts, so erzählten sie alle...“ [Tots deien...], dins J. V. Foix: *KRTU und andere Prosadichtungen*, 1988, p. 116–119. Trad. Eberhard Geisler.
43. Foix, J. V.: „97 Notizen zur Fiktionen von Ponç“ [97 notes sobre ficcions poncianes (selecció)], dins J. V. Foix: *KRTU und andere Prosadichtungen*, 1988, p. 124–129. Trad. Eberhard Geisler.
44. Foix, J. V.: „Nichts ist vergänglich...“ [Res no és moridor...], dins J. V. Foix: *KRTU und andere Prosadichtungen*, 1988, p. 100–101. Trad. Eberhard Geisler.
45. Foix, J. V.: „Notizen über Port de la Selva“ [Notes sobre el Port de la Selva], dins J. V. Foix: *KRTU und andere Prosadichtungen*, 1988, p. 72–87. Trad. Eberhard Geisler.
46. Foix, J. V.: „Pepa, das Milchmädchen“ [Pepa, la lletera], dins J. V. Foix: *KRTU und andere Prosadichtungen*, 1988, p. 26–27. Trad. Eberhard Geisler.
47. Foix, J. V.: „Quirc de l'Erminda“ [El Quirc de l'Erminda], dins J. V. Foix: *KRTU und andere Prosadichtungen*, 1988, p. 136–137. Trad. Eberhard Geisler.
48. Foix, J. V.: „Schatten hinterm Flieder“ [Ombres darrera els lilàs (selecció)], dins J. V. Foix: *KRTU und andere Prosadichtungen*, 1988, p. 58–61. Trad. Eberhard Geisler.
49. Foix, J. V.: „Sie stand allein im Bus“ [Anava sola i dreta dalt l'autobus], dins J. V. Foix: *KRTU und andere Prosadichtungen*, 1988, p. 134–135. Trad. Eberhard Geisler.
50. Foix, J. V.: „Sie wissen nicht, wo sie zu Hause sind“ [No saben ni on són ni on viuen], dins J. V. Foix: *KRTU und andere Prosadichtungen*, 1988, p. 144–147. Trad. Eberhard Geisler.
51. Foix, J. V.: „Übungen“ [Pràctiques (selecció)], dins J. V. Foix: *KRTU und andere Prosadichtungen*, 1988, p. 88–89. Trad. Eberhard Geisler.



52. Foix, J. V.: „Was ich nicht mag...“ [No em plau gens...], dins J. V. Foix: *KRTU und andere Prosadichtungen*, 1988, p. 120–121. Trad. Eberhard Geisler.
53. Foix, J. V.: „Weihnachtsmärchen“ [Conte de Nadal], dins J. V. Foix: *KRTU und andere Prosadichtungen*, 1988, p. 40–51. Trad. Eberhard Geisler.
54. Foix, J. V.: „Wenn der Wind pfeift...“ [Si venteja, corro, adelerat...], dins J. V. Foix: *KRTU und andere Prosadichtungen*, 1988, p. 94–95. Trad. Eberhard Geisler.
55. Foix, J. V.: „Wie lehnten einen von Salzklumpen überquellenden...“ [Hem arrambat un bidó...], dins J. V. Foix: *KRTU und andere Prosadichtungen*, 1988, p. 106–107. Trad. Eberhard Geisler.
56. Foix, J. V.: „Wir wollten eine quadratische...“ [Volíem passar pel portal...], dins J. V. Foix: *KRTU und andere Prosadichtungen*, 1988, p. 104–105. Trad. Eberhard Geisler.
57. Foix, J. V.: „Wir zogen uns...“ [Ens hem posat...], dins J. V. Foix: *KRTU und andere Prosadichtungen*, 1988, p. 102–103. Trad. Eberhard Geisler.
58. Foix, J. V.: „Wo ich ganz allein gehe“ [On aniré tot sol], dins J. V. Foix: *KRTU und andere Prosadichtungen*, 1988, p. 68–71. Trad. Eberhard Geisler.
59. Foix, J. V.: „Zurück zur Natur“ [Retorn a la natura (selecció)], dins J. V. Foix: *KRTU und andere Prosadichtungen*, 1988, p. 40–51. Trad. Eberhard Geisler.
60. Fonalleras, Josep Maria: „Immer still“, dins Friedlein / Richter: *Die Spezialität des Hauses*, 1998, p. 72–84. Trad. Roger Friedlein.
61. Galmés, Gabriel: „Rückwärtsgang“ [Marxa arrera], dins Friedlein / Richter: *Die Spezialität des Hauses*, 1998, p. 66–71. Trad. Roger Friedlein.
62. Llor, Miquel: „Ein Tintenfleck“ [Una taca de tinta], dins Johannes Hösl: *Katalanische Erzähler*, 1978, p. 71–83. Trad. Johannes Hösl.
63. Llull, Ramon: „Der Einsiedler und die Fallgrube“ (aus *Die treulose Füchsin*) [*Llibre de les Bèsties*, Fragment], dins Karlinger / Pögl: *Katalanische Märchen*, 1989, p. 191–192. Trad. Joseph Solzbacher.
64. Llull, Ramon: „Der Fischreiherr und der Krebs“ (aus *Die treulose Füchsin*) [L'agró i el cranc, fragment de *Llibre de les Bèsties*], dins Karlinger / Pögl: *Katalanische Märchen*, 1989, p. 108–109. Trad. Joseph Solzbacher.

65. Llull, Ramon: „Des Menschen Freude“ [Llibre de contemplació en Déu (fragments)], dins Ramon Llull: *Die Kunst, sich in Gott zu verlieben*, 1985, p. 63–71. Trad. Erika Lorenz.
66. Llull, Ramon: „Dialogue der Liebe“ [Arbre de Filosofia d’amor (fragments)], dins Ramon Llull: *Die Kunst, sich in Gott zu verlieben*, 1985, p. 83–93. Trad. Erika Lorenz.
67. Llull, Ramon: *Die treulose Füchsin: ein Tierfabel aus dem 13. Jahrhundert mit zeitgenössischen Miniaturen* [Llibre de les bèsties], trad. de l’espanyol de Joseph Solzbacher. Freiburg im Breisgau: Herder, 1953.
68. Llull, Ramon: *Ein katalanisches Tierepos* [Llibre de les bèsties]. Trad. Konrad Hofmann. München: Verlag der kaiserlichen Akademie, G. Franz, 1872.
69. Llull, Ramon: „Friede auf Erden“ [Blanquerna (fragments)], dins Ramon Llull: *Die Kunst, sich in Gott zu verlieben*, 1985, p. 73–82. Trad. Erika Lorenz.
70. Llull, Ramon: „Ramons Prolog“ [Llibre de contemplació en Déu (fragments)], dins Ramon Llull: *Die Kunst, sich in Gott zu verlieben*, 1985, p. 35–43. Trad. Erika Lorenz.
71. Llull, Ramon: „Von Engeln und Teufeln“ [Fèlix; Llibre dels Àngels (fragments)], dins Ramon Llull: *Die Kunst, sich in Gott zu verlieben*, 1985, p. 95–103. Trad. Erika Lorenz.
72. Llull, Ramon: „Weisheit und Glaube“ [Llibre de contemplació en Déu; Fèlix; Llibre de l’Ordre de Cavalleria (fragments)], dins Ramon Llull: *Die Kunst, sich in Gott zu verlieben*, 1985, p. 105–115. Trad. Erika Lorenz.
73. Llull, Ramon: „Wo ist die Wahrheit“ [Llibre del gentil e los tres savis (fragments)], dins Ramon Llull: *Die Kunst, sich in Gott zu verlieben*, 1985, p. 45–62. Trad. Erika Lorenz.
74. Marí, Antoni: „Belehrung für den, der ihrer bedarf“ [Donar bon consell a qui l’ha de menester], dins Friedlein / Richter: *Die Spezialität des Hauses*, 1998, p. 116–121. Trad. Roger Friedlein.
75. Martínez Ferrando, Ernest: „Jordi Venturas Selbstmord“ [El suïcidi de Jordi Ventura], dins Johannes Hösle: *Katalanische Erzähler*, 1978, p. 59–70. Trad. Johannes Hösle.
76. Moix, Terenci: „Lili Barcelona“ [Lilí Barcelona], dins Johannes Hösle: *Katalanische Erzähler*, 1978, p. 280–304. Trad. Johannes Hösle.
77. Moncada, Jesús: „Fußball am Fluß“ [Futbol de ribera], dins Friedlein / Richter: *Die Spezialität des Hauses*, 1998, p. 16–22. Trad. Roger Friedlein.

78. Monzó, Quim: „Als die Frau die Tür öffnet“ [Quan la dona obre la porta], dins Quim Monzó: *Die beste aller Welten*, 2002, p. 242–248. Trad. Monika Lübcke.
79. Monzó, Quim: „Anis del Mono“ [Anís del mono], dins Rudolf von Bitter: *Barcelona*, 1992, p. 280–283. Trad. Kai Schmider; „Anischnaps“, dins Quim Monzó: *Die Aktentasche*, 1997, p. 131–135. Trad. Monika Lübcke.
80. Monzó, Quim: „Barcelona“ [Barcelona], dins Quim Monzó: *Die Aktentasche*, 1997, p. 29–32. Trad. Monika Lübcke.
81. Monzó, Quim: „Beim Geschirrspülen“ [Tot rentant plats], dins Quim Monzó: *Die beste aller Welten*, 2002, p. 58–78. Trad. Monika Lübcke.
82. Monzó, Quim: „Das Herz auf der Hand“ [Amb el cor a la mà], dins Quim Monzó: *Der Grund der Dinge*, 1995, p. 50–52. Trad. Monika Lübcke.
83. Monzó, Quim: „Das Leben ist so kurz“ [La vida és tan curta], dins Quim Monzó: *Guadalajara*, 1999, p. 72–78. Trad. Monika Lübcke.
84. Monzó, Quim: „Das Mädchen mit den Schwefelhölzern“ [La venedora de mistos], dins Quim Monzó: *Die beste aller Welten*, 2002, p. 265–272. Trad. Monika Lübcke.
85. Monzó, Quim: „Das Mobiliar als Menschenfreund“ [La filantropia del mobiliari], dins Quim Monzó: *Die Aktentasche*, 1997, p. 85–92. Trad. Monika Lübcke.
86. Monzó, Quim: „Das Opfer“ [La immolació], dins Quim Monzó: *Der Grund der Dinge*, 1995, p. 34–36. Trad. Monika Lübcke.
87. Monzó, Quim: „Das Streben nach Selbstüberwindung“ [L'afany de superació], dins Quim Monzó: *Der Grund der Dinge*, 1995, p. 97–102. Trad. Monika Lübcke.
88. Monzó, Quim: „Das Zickzack macht kein Zickzack“ [El Zickzack no fa ziga-zaga], dins Rudolf von Bitter: *Barcelona*, 1992, p. 199–200. Trad. Kai Schmider.
89. Monzó, Quim: „Der Eid des Hippokrates“ [El jurament hipocràtic], dins Quim Monzó: *Der Grund der Dinge*, 1995, p. 104–108. Trad. Monika Lübcke.
90. Monzó, Quim: „Der Entschluß“ [El determini], dins Quim Monzó: *Der Grund der Dinge*, 1995, p. 39–40. Trad. Monika Lübcke.
91. Monzó, Quim: „Der Glaube“ [La fe], dins Quim Monzó: *Der Grund der Dinge*, 1995, p. 28–30. Trad. Monika Lübcke.

92. Monzó, Quim: „Der Junge, der sterben musste“ [El nen que s’havia de morir], dins Quim Monzó: *Die beste aller Welten*, 2002, p. 249–255. Trad. Monika Lübcke.
93. Monzó, Quim: „Der Monatszyklus“ [El cicle menstrual], dins Quim Monzó: *Der Grund der Dinge*, 1995, p. 22–25. Trad. Monika Lübcke.
94. Monzó, Quim: „Der Pilzkenner“ [La micologia], dins Quim Monzó: *Der Grund der Dinge*, 1995, p. 109–113. Trad. Monika Lübcke.
95. Monzó, Quim: „Der Realitätsverlust“ [La inòpia], dins Quim Monzó: *Der Grund der Dinge*, 1995, p. 26–27. Trad. Monika Lübcke.
96. Monzó, Quim: „Der Spiegel“ [El mirall], dins Quim Monzó: *Die beste aller Welten*, 2002, p. 256–264. Trad. Monika Lübcke.
97. Monzó, Quim: „Der Unfall“ [L’accident], dins Quim Monzó: *Die beste aller Welten*, 2002, p. 273–286. Trad. Monika Lübcke.
98. Monzó, Quim: „Die Aktentasche“ [El segrest], dins Quim Monzó: *Die Aktentasche*, 1997, p. 9–27. Trad. Monika Lübcke.
99. Monzó, Quim: „Die Beständigkeit des Lebens“ [La vida perdurable], dins Quim Monzó: *Die beste aller Welten*, 2002, p. 111–119. Trad. Monika Lübcke.
100. Monzó, Quim: „Die Bewunderung“ [L’admiració], dins Quim Monzó: *Der Grund der Dinge*, 1995, p. 41–43. Trad. Monika Lübcke.
101. Monzó, Quim: „Die Bücher“ [Els llibres], dins Friedlein / Richter: *Die Spezialität des Hauses*, 1998, p. 51–56. Trad. Monika Lübcke; dins Quim Monzó: *Guadalajara*, 1999, p. 171–179. Trad. Monika Lübcke.
102. Monzó, Quim: „Die Eifersucht“ [La gelosia], dins Quim Monzó: *Der Grund der Dinge*, 1995, p. 47–49. Trad. Monika Lübcke.
103. Monzó, Quim: „Die Erzählung“ [El conte], dins Quim Monzó: *Der Grund der Dinge*, 1995, p. 142–144. Trad. Monika Lübcke.
104. Monzó, Quim: „Die Euphorie der Trojaner“ [L’eufòria dels troians], dins Quim Monzó: *Der Grund der Dinge*, 1995, p. 68–80. Trad. Monika Lübcke.
105. Monzó, Quim: „Die Fauna“ [La fauna], dins Quim Monzó: *Der Grund der Dinge*, 1995, p. 126–128. Trad. Monika Lübcke.
106. Monzó, Quim: „Die fünf Türkeile“ [Les cinc falques], dins Quim Monzó: *Die beste aller Welten*, 2002, p. 48–57. Trad. Monika Lübcke.
107. Monzó, Quim: „Die göttliche Vorsehung“ [La divina providència], dins Quim Monzó: *Der Grund der Dinge*, 1995, p. 138–141. Trad. Monika Lübcke.

108. Monzó, Quim: „Die helvetischen Freiheiten“ [Les llibertats helvètiques], dins Quim Monzó: *Guadalajara*, 1999, p. 37–44. Trad. Monika Lübcke.
109. Monzó, Quim: „Die Kröte“ [El gripau], dins Quim Monzó: *Der Grund der Dinge*, 1995, p. 114–119. Trad. Monika Lübcke.
110. Monzó, Quim: „Die Lachsdame“ [La dama salmó], dins Angelika Maass: *Und laß als Pfand, mein Liebling, Dir das Meer*, 1988, p. 120–125. Trad. Angelika Maass.
111. Monzó, Quim: „Die Liebe“ [L'amor], dins Quim Monzó: *Der Grund der Dinge*, 1995, p. 13–16. Trad. Monika Lübcke.
112. Monzó, Quim: „Die Literatur“ [La literatura], dins Quim Monzó: *Guadalajara*, 1999, p. 85–89. Trad. Monika Lübcke.
113. Monzó, Quim: „Die Macht des Wortes“ [El poder de la paraula], dins Quim Monzó: *Guadalajara*, 1999, p. 79–84. Trad. Monika Lübcke.
114. Monzó, Quim: „Die Monarchie“ [La monarquia], dins Quim Monzó: *Der Grund der Dinge*, 1995, p. 122–125. Trad. Monika Lübcke.
115. Monzó, Quim: „Die Offenheit“ [L'honestedat], dins Quim Monzó: *Der Grund der Dinge*, 1995, p. 7–12. Trad. Monika Lübcke.
116. Monzó, Quim: „Die Physiognomie“ [La fisonomia], dins Quim Monzó: *Der Grund der Dinge*, 1995, p. 134–137. Trad. Monika Lübcke.
117. Monzó, Quim: „Die Qualität und die Quantität“ [La qualitat i la quantitat], dins Quim Monzó: *Die Aktentasche*, 1997, p. 137–156. Trad. Monika Lübcke.
118. Monzó, Quim: „Die Unbeständigkeit“ [La inestabilitat], dins Quim Monzó: *Der Grund der Dinge*, 1995, p. 53–61. Trad. Monika Lübcke.
119. Monzó, Quim: „Die Unterwerfung“ [La submissió], dins Quim Monzó: *Der Grund der Dinge*, 1995, p. 20–21. Trad. Monika Lübcke.
120. Monzó, Quim: „Die Vernunft“ [L'enteniment], dins Quim Monzó: *Der Grund der Dinge*, 1995, p. 37–38. Trad. Monika Lübcke.
121. Monzó, Quim: „Die Willenskraft“ [La força de voluntat], dins Quim Monzó: *Der Grund der Dinge*, 1995, p. 129–133. Trad. Monika Lübcke.
122. Monzó, Quim: „Die Zentripetalkraft“ [La força centrípeta], dins Quim Monzó: *Guadalajara*, 1999, p. 93–116. Trad. Monika Lübcke.
123. Monzó, Quim: „Eheleben“ [Vida matrimonial], dins Quim Monzó: *Der Grund der Dinge*, 1995, p. 17–19. Trad. Monika Lübcke.
124. Monzó, Quim: „Ein Tag wie jeder andere“ [El dia de cada dia], dins Quim Monzó: *Guadalajara*, 1999, p. 67–71. Trad. Monika Lübcke.
125. Monzó, Quim: „Eisenbahn“ [Ferrocarril], dins Quim Monzó: *Die Aktentasche*, 1997, p. 65–83. Trad. Monika Lübcke.

126. Monzó, Quim: „Familienleben“ [Vida familiar], dins Quim Monzó: *Guadalajara*, 1999, p. 9–27. Trad. Monika Lübcke.
127. Monzó, Quim: „Fieber“ [Febre], dins Quim Monzó: *Die Aktentasche*, 1997, p. 53–56. Trad. Monika Lübcke.
128. Monzó, Quim: „Gegen halb eins“ [Quarts d’una], dins Quim Monzó: *Der Grund der Dinge*, 1995, p. 81–96. Trad. Monika Lübcke.
129. Monzó, Quim: „Gregor“ [Gregor], dins Quim Monzó: *Guadalajara*, 1999 p. 45–53. Trad. Monika Lübcke.
130. Monzó, Quim: „Haus mit Garten“ [Casa amb jardí], dins Quim Monzó: *Die Aktentasche*, 1997, p. 33–40. Trad. Monika Lübcke.
131. Monzó, Quim: „Hunger und Durst nach Gerechtigkeit“ [Fam i set de justícia], dins Quim Monzó: *Guadalajara*, 1999, p. 54–63. Trad. Monika Lübcke.
132. Monzó, Quim: „Ich habe nichts zum Anziehen“ [No tinc res per posar-me], dins Quim Monzó: *Die Aktentasche*, 1997, p. 57–63. Trad. Monika Lübcke.
133. Monzó, Quim: „Im Krieg“ [Durant la guerra], dins Quim Monzó: *Guadalajara*, 1999, p. 160–170. Trad. Monika Lübcke.
134. Monzó, Quim: „Ländliche Literatur“ [Literatura rural], dins Quim Monzó: *Die Aktentasche*, 1997, p. 93–107. Trad. Monika Lübcke.
135. Monzó, Quim: „Mein Bruder“ [El meu germà], dins Quim Monzó: *Die beste aller Welten*, 2002, p. 11–19. Trad. Monika Lübcke.
136. Monzó, Quim: „Mißtöne“ [Cacofonia], dins Echeverría / López / Berenberg: *Spanische Reise*, 1987, p. 156–159. Trad. Hans Weiss.
137. Monzó, Quim: „Mundgeruch“ [Halitosi], dins Quim Monzó: *Die Aktentasche*, 1997, p. 109–113. Trad. Monika Lübcke.
138. Monzó, Quim: „Mutti“ [La mamà], dins Quim Monzó: *Die beste aller Welten*, 2002, p. 20–33. Trad. Monika Lübcke.
139. Monzó, Quim: „Nach der Schulung“ [Després del curset], dins Quim Monzó: *Die beste aller Welten*, 2002, p. 231–241. Trad. Monika Lübcke.
140. Monzó, Quim: „Philologie“ [Filologia], dins Quim Monzó: *Die Aktentasche*, 1997, p. 41–51. Trad. Monika Lübcke.
141. Monzó, Quim: „Prophetenleben“ [Vida dels profetes], dins Quim Monzó: *Guadalajara*, 1999, p. 135–159. Trad. Monika Lübcke.
142. Monzó, Quim: „Pygmalion“ [Pigmalió], dins Quim Monzó: *Der Grund der Dinge*, 1995, p. 31–33. Trad. Monika Lübcke.
143. Monzó, Quim: „Schneewittchen“ [La bella dorment], dins Quim Monzó: *Der Grund der Dinge*, 1995, p. 120–121. Trad. Monika Lübcke.

144. Monzó, Quim: „Seien Sie sich da nicht so sicher“ [No n'estigui tan segur], dins Quim Monzó: *Die Aktentasche*, 1997, p. 123–130. Trad. Monika Lübcke.
145. Monzó, Quim: „Sommerferien“ [Vacances d'estiu], dins Quim Monzó: *Die beste aller Welten*, 2002, p. 34–47. Trad. Monika Lübcke.
146. Monzó, Quim: „Strategien“ [Estratègies], dins Quim Monzó: *Guadalajara*, 1999, p. 119–134. Trad. Monika Lübcke.
147. Monzó, Quim: „Tafelspitz mit Meerrettich“ [Porc bullit amb salsa de rave], dins Quim Monzó: *Die Aktentasche*, 1997, p. 115–122. Trad. Monika Lübcke.
148. Monzó, Quim: „Uf, sagte er“ [Uf, va dir ell], dins J. A. Masoliver: *Das große Spanien Lesebuch*, 1991, p. 107–108. Trad. Kai Schmider.
149. Monzó, Quim: „Valentinstag“ [Sant Valentí], dins Quim Monzó: *Der Grund der Dinge*, 1995, p. 62–67. Trad. Monika Lübcke.
150. Monzó, Quim: „Vor dem König von Schweden“ [Davant del rei de Suècia], dins Quim Monzó: *Die beste aller Welten*, 2002, p. 123–227. Trad. Monika Lübcke.
151. Monzó, Quim: „Vor den Toren Trojas“ [A les portes de Troia], dins Quim Monzó: *Guadalajara*, 1999, p. 31–36. Trad. Monika Lübcke.
152. Monzó, Quim: „Warum dreht sich der Uhrzeiger im Uhrzeigersinn?“ [Per què les busques dels rellotges giren en el sentit de les busques dels rellotges?], dins Quim Monzó: *Der Grund der Dinge*, 1995, p. 44–46. Trad. Monika Lübcke.
153. Monzó, Quim: „Zwei Rosensträube“ [Dos rams de roses], dins Quim Monzó: *Die beste aller Welten*, 2002, p. 79–110. Trad. Monika Lübcke.
154. Oller, Narcís: „Taufwetter“ [Desglaç], dins Johannes Höfle: *Katalanische Erzähler*, 1978, p. 23–36. Trad. Johannes Höfle.
155. Pàmies, Sergi: „Am Rande des Spickbratens“ [Als límits del fricandó], dins Sergi Pàmies: *Du solltest dich in Grund und Boden schämen*, 1996, p. 43–52. Trad. Roger Friedlein.
156. Pàmies, Sergi: „Apokalypse“ [Apocalipsi], dins Sergi Pàmies: *Du solltest dich in Grund und Boden schämen*, 1996, p. 69–76. Trad. Roger Friedlein.
157. Pàmies, Sergi: „Das dritte Lebensalter“ [La tercera edat], dins Sergi Pàmies: *Du solltest dich in Grund und Boden schämen*, 1996, p. 97–108. Trad. Roger Friedlein.
158. Pàmies, Sergi: „Dichter“ [Poeta], dins Sergi Pàmies: *Du solltest dich in Grund und Boden schämen*, 1996, p. 121–129. Trad. Roger Friedlein.

159. Pàmies, Sergi: „Die Kaimanroute“ [La ruta dels caimans], dins Sergi Pàmies: *Du solltest dich in Grund und Boden schämen*, 1996, p. 53–57. Trad. Roger Friedlein.
160. Pàmies, Sergi: „Die Seele des Wolfbarsches“ [L'ànima del llobarro], dins Friedlein und Richter: *Die Spezialität des Hauses*, 1998, p. 44–50. Trad. Andreas Wesch.
161. Pàmies, Sergi: „Du solltest dich in Grund und Boden schämen“ [T'hauria de caure la cara de vergonya], dins Sergi Pàmies: *Du solltest dich in Grund und Boden schämen*, 1996, p. 77–85. Trad. Roger Friedlein; „Du wirst noch das Gesicht verlieren“, dins J. A. Masoliver: *Das große Spanien Lesebuch*, 1991, p. 189–194. Trad. Lothar Gaertner.
162. Pàmies, Sergi: „Erinnerung“ [Memòria], dins Sergi Pàmies: *Du solltest dich in Grund und Boden schämen*, 1996, p. 31–36. Trad. Roger Friedlein.
163. Pàmies, Sergi: „Filiale“ [Sucursal], dins Sergi Pàmies: *Du solltest dich in Grund und Boden schämen*, 1996, p. 9–15. Trad. Roger Friedlein.
164. Pàmies, Sergi: „Fötus“ [Fetus], dins Sergi Pàmies: *Du solltest dich in Grund und Boden schämen*, 1996, p. 59–67. Trad. Roger Friedlein.
165. Pàmies, Sergi: „Geburtstag“ [Aniversari], dins Sergi Pàmies: *Du solltest dich in Grund und Boden schämen*, 1996, p. 37–41. Trad. Roger Friedlein.
166. Pàmies, Sergi: „Geldautomat“ [Caixa oberta], dins Sergi Pàmies: *Du solltest dich in Grund und Boden schämen*, 1996, p. 87–96. Trad. Roger Friedlein.
167. Pàmies, Sergi: „Jemand wartet auf deinen Anruf“ [Algú espera la teva trucada], dins Sergi Pàmies: *Du solltest dich in Grund und Boden schämen*, 1996, p. 17–22. Trad. Roger Friedlein.
168. Pàmies, Sergi: „Sechs Sterne mit fünf Zacken“ [Sis estrelles de cinc puntes], dins Sergi Pàmies: *Du solltest dich in Grund und Boden schämen*, 1996, p. 109–119. Trad. Roger Friedlein.
169. Pàmies, Sergi: „Silvester“ [Cap d'any], dins Sergi Pàmies: *Du solltest dich in Grund und Boden schämen*, 1996, p. 141–147. Trad. Roger Friedlein.
170. Pàmies, Sergi: „Sonntagsbeilage“ [Dominical], dins Sergi Pàmies: *Du solltest dich in Grund und Boden schämen*, 1996, p. 131–140. Trad. Roger Friedlein.
171. Pàmies, Sergi: „Taxidermie“ [Taxidermi], dins Echeverría / López / Berenberg: *Spanische Reise*, 1987, p. 194–198. Trad. Francis García Quintero.
172. Pàmies, Sergi: „Warschau“ [Varsòvia], dins Sergi Pàmies: *Du solltest dich in Grund und Boden schämen*, 1996, p. 23–30. Trad. Roger Friedlein.



173. Pedrolo, Manuel de: „Anfängliche Hoffnung“ [La primera il·lusió], dins Angelika Maass: *Und laß als Pfand, mein Liebling, Dir das Meer*, 1988, p. 56–67. Trad. Angelika Maass.
174. Pedrolo, Manuel de: „Das Karussell“ [Les solucions finals], dins Johannes Höslé: *Katalanische Erzähler*, 1978, p. 201–217. Trad. Johannes Höslé.
175. Pedrolo, Manuel de: „Die Steuer“ [L'impost], dins Hoffmann / Oerley: *Die Reise zum wonnigen Fisch*, 1960, p. 489–494. Trad. Richard Hoffmann.
176. Perucho, Joan: „Die Kathedrale“ [Les catedrals], dins Echeverría / López / Berenberg: *Spanische Reise*, 1987, p. 168. Trad. Heinrich von Berenberg.
177. Perucho, Joan: „Graf Dracula und Bram Stoker in Luhaschowitz“ [El comte Dràcula i Bram Stoker a Luhaschowitz], dins Angelika Maass: *Und laß als Pfand, mein Liebling, Dir das Meer*, 1988, p. 100–104. Trad. Angelika Maass.
178. Perucho, Joan: „Hercule Poirot und die Quellen von Beaulieu“ [Hercules Poirot i les aigües de Beaulieu], dins Angelika Maass: *Und laß als Pfand, mein Liebling, Dir das Meer*, 1988, p. 105–108. Trad. Angelika Maass.
179. Perucho, Joan: „Huldigung an Velázquez“ [Homenatge a Velázquez], dins Echeverría / López / Berenberg: *Spanische Reise*, 1987, p. 168. Trad. Heinrich von Berenberg.
180. Pessarrodona, Marta: „Die Suche nach Elizabeth“ [El quest d'Elizabeth], dins Marco Alcántara: *Frauen in Spanien*, 1989, p. 64–78. Trad. de l'espanyol d'Orlando Grossegeesse.
181. Pi de Cabanyes, Oriol: „Hinüberwanderung“ [Transmigració], dins Soler i Marcet: *Die Horen 1990*, p. 110–116. Trad. Beatrice Nyffenegger.
182. Porcel, Baltasar: „Das Geheimnis vom Eichenwald oder Das Pestjahr“ [El misteri de l'alzinar o l'any de la pesta], dins Angelika Maass: *Und laß als Pfand, mein Liebling, Dir das Meer*, 1988, p. 126–134. Trad. Angelika Maass.
183. Puig, Valentí: „Am Anfang“ [Al principi], dins J. A. Masoliver: *Das große Spanien Lesebuch*, 1991, p. 145–151. Trad. Lothar Gaertner.
184. Riera, Carme: „As you like, Darling“ [As you like, darling], dins Carme Riera: *So zarte Haut*, 1994, p. 26–36. Trad. Theres Moser.

185. Riera, Carme: „Auf in den Kampf!“ [Tirar-se a la plaça], dins Carme Riera: *Liebe ist kein Gesellschaftsspiel*, 1996, p. 135–138. Trad. Elisabeth Brilke.
186. Riera, Carme: „Bericht“ [Informe], dins Carme Riera: *Liebe ist kein Gesellschaftsspiel*, 1996, p. 89–91. Trad. Elisabeth Brilke.
187. Riera, Carme: „...bewegt die Sonne und andere Sterne“ [Mou el sol i els estels alts], dins Carme Riera: *Liebe ist kein Gesellschaftsspiel*, 1996, p. 145–158. Trad. Elisabeth Brilke.
188. Riera, Carme: „Clàudia im Jet-set“ [Clàudia a la jet set], dins Carme Riera: *Liebe ist kein Gesellschaftsspiel*, 1996, p. 116–120. Trad. Elisabeth Brilke.
189. Riera, Carme: „Das Gesuch“ [La petició], dins Carme Riera: *Liebe ist kein Gesellschaftsspiel*, 1996, p. 92–101. Trad. Elisabeth Brilke.
190. Riera, Carme: „Das ist kein Märchen“ [Això no és un conte], dins Carme Riera: *Liebe ist kein Gesellschaftsspiel*, 1996, p. 121–125. Trad. Elisabeth Brilke.
191. Riera, Carme: „Der experimentelle Roman“ [La novel·la experimental], dins Carme Riera: *Liebe ist kein Gesellschaftsspiel*, 1996, p. 70–81. Trad. Elisabeth Brilke.
192. Riera, Carme: „Die Karten auf den Tisch!“ [Jocs de cartes], dins Carme Riera: *Liebe ist kein Gesellschaftsspiel*, 1996, p. 82–88. Trad. Elisabeth Brilke.
193. Riera, Carme: „Die Reportage“ [El reportatge], dins Margarete Born: *Meine Schwester Elba*, 1988, p. 145–153. Trad. de l'espanyol de Margarete Born; dins J. A. Masoliver: *Das große Spanien Lesebuch*, 1991, p. 77–86. Trad. de l'espanyol de Barbara Reitz.
194. Riera, Carme: „Die Verabredung“ [La cita], dins Marco Alcántara: *Frauen in Spanien*, 1989, p. 45–52. Trad. de l'espanyol d'Orlando Grossegeesse; dins Christoph Strosetzki: *Spanien erzählt*, 1991, p. 219–227. Trad. de l'espanyol d'Orlando Grossegeesse.
195. Riera, Carme: „Ein bißchen Kälte für Wanda“ [Una mica de fred per a Wanda], dins Carme Riera: *So zarte Haut*, 1994, p. 74–92. Trad. Theres Moser.
196. Riera, Carme: „Ein gelehrter Botaniker namens Mr. Flower“ [Mr. Flowers, un savi botànic], dins Carme Riera: *So zarte Haut*, 1994, p. 37–59. Trad. Theres Moser.
197. Riera, Carme: „Ein Placebo namens María López“ [Un placebo anomenat María López], dins Carme Riera: *Liebe ist kein Gesellschaftsspiel*, 1996, p. 58–69. Trad. Elisabeth Brilke.

198. Riera, Carme: „Generalbeichte“ [Confessió general], dins Carme Riera: *Liebe ist kein Gesellschaftsspiel*, 1996, p. 159–160. Trad. Elisabeth Brilke.
199. Riera, Carme: „Heimkehr“ [Retorn a casa], dins Carme Riera: *Liebe ist kein Gesellschaftsspiel*, 1996, p. 9–17. Trad. Elisabeth Brilke.
200. Riera, Carme: „Ist dort Angela, bitte?“ [Que hi és, n'Àngela?], dins Margarete Born: *Meine Schwester Elba*, 1988, p. 190–197. Trad. de l'espanyol de Margarete Born.
201. Riera, Carme: „Josep Lluís Jacotot liegt im Sterben“ [Josep Lluís Jacotot agonitza], dins Carme Riera: *So zarte Haut*, 1994, p. 126–136. Trad. Theres Moser.
202. Riera, Carme: „Küchenrezepte“ [Quadern de receptes], dins Carme Riera: *Liebe ist kein Gesellschaftsspiel*, 1996, p. 139–144. Trad. Elisabeth Brilke.
203. Riera, Carme: „La Dame à la licorne“ [La dame à la licorne], dins Carme Riera: *Liebe ist kein Gesellschaftsspiel*, 1996, p. 126–134. Trad. Elisabeth Brilke.
204. Riera, Carme: „Liebe ist kein Gesellschaftsspiel“ [Contra l'amor en companyia], dins Carme Riera: *Liebe ist kein Gesellschaftsspiel*, 1996, p. 49–57. Trad. Elisabeth Brilke.
205. Riera, Carme: „Lieber Thomas“ [Estimat Thomas], dins Carme Riera: *So zarte Haut*, 1994, p. 93–108. Trad. Theres Moser.
206. Riera, Carme: „Mir ist nur eine Fotografie geblieben“ [Només vaig poder conservar una fotografia], dins Marco Alcántara: *Spanische Erzählungen*, 1992, p. 258–261. Trad. de l'espanyol de Michael Hofmann.
207. Riera, Carme: „Mon semblable, mon frère“ [Mon semblable, mon frère], dins Carme Riera: *Liebe ist kein Gesellschaftsspiel*, 1996, p. 29–48. Trad. Elisabeth Brilke.
208. Riera, Carme: „Prinzessin, du schreibst wie ein Engel“ [Princesa meva, lletra d'àngel], dins Carme Riera: *Liebe ist kein Gesellschaftsspiel*, 1996, p. 18–28. Trad. Elisabeth Brilke.
209. Riera, Carme: „Senyoreta Angels Ruscadell stellt Nachforschungen über den schrecklichen Tod Marianna Serveras an“ [La senyoreta Àngels Ruscadell investiga la terrible mort de Marianna Servera], dins Carme Riera: *So zarte Haut*, 1994, p. 109–125. Trad. Theres Moser.
210. Riera, Carme: „Überraschung in Sri Lanka“ [Sorpresa a Sri Lanka], dins Carme Riera: *Liebe ist kein Gesellschaftsspiel*, 1996, p. 111–115. Trad. Elisabeth Brilke.

211. Riera, Carme: „Und laß als Pfand, mein Liebling, dir das Meer“ [Te deix, amor, la mar com a penyora], dins Angelika Maass: *Und laß als Pfand, mein Liebling, Dir das Meer*, 1988, p. 86–99. Trad. Angelika Maass.
212. Riera, Carme: „Unveröffentlichte erotische Texte von Victoria Rossetta“ [Uns textos inèdits i eròtics de Victoria Rossetta], dins Carme Riera: *So zarte Haut*, 1994, p. 60–73. Trad. Theres Moser.
213. Riera, Carme: „Verführung des Genies“ [La seducció del geni], dins Carme Riera: *Liebe ist kein Gesellschaftsspiel*, 1996, p. 106–110. Trad. Elisabeth Brilke.
214. Riera, Carme: „Von Eva zu Maria: Frauengeschichten“ [D’Eva a Maria, relats de dones], dins Carme Riera: *Liebe ist kein Gesellschaftsspiel*, 1996, p. 102–105. Trad. Elisabeth Brilke.
215. Riera, Miquel Àngel: „Der zweite Tod“ [La segona mort], dins Angelika Maass: *Und laß als Pfand, mein Liebling, Dir das Meer*, 1988, p. 109–119. Trad. Angelika Maass.
216. Rodoreda, Mercè: „Das Blut“ [La sang], dins Johannes Hösle: *Katalanische Erzähler*, 1978, p. 106–124. Trad. Johannes Hösle; dins Mercè Rodoreda: *Der Fluß und das Boot*, 1986, p. 51–68. Trad. Angelika Maass.
217. Rodoreda, Mercè: „Das Huhn“ [La gallina], dins Mercè Rodoreda: *Der Fluß und das Boot*, 1986, p. 69–75. Trad. Angelika Maass; dins Angelika Maass: *Und laß als Pfand, mein Liebling, Dir das Meer*, 1988, p. 81–85. Trad. Angelika Maass.
218. Rodoreda, Mercè: „Das Kindermädchen“ [La mainadera], dins Mercè Rodoreda: *Der Fluß und das Boot*, 1986 p. 25–27. Trad. Angelika Maass.
219. Rodoreda, Mercè: „Das Meer“ [El mar], dins Mercè Rodoreda: *Der Fluß und das Boot*, 1986, p. 7–24. Trad. Angelika Maass.
220. Rodoreda, Mercè: „Der Elefant“ [L’elefant], dins Mercè Rodoreda: *Der Fluß und das Boot*, 1986, p. 92–97. Trad. Angelika Maass.
221. Rodoreda, Mercè: „Der Fluß und das Boot“ [El riu i la barca], dins Mercè Rodoreda: *Der Fluß und das Boot*, 1986, p. 98–102. Trad. Angelika Maass; dins Angelika Maass: *Und laß als Pfand, mein Liebling, Dir das Meer*, 1988, p. 77–80. Trad. Angelika Maass.
222. Rodoreda, Mercè: „Der Mann und der Mond“ [El senyor i la lluna], dins Mercè Rodoreda: *Der Fluß und das Boot*, 1986, p. 103–112. Trad. Angelika Maass.

223. Rodoreda, Mercè: „Die Salamanderin“ [La salamandra], dins Mercè Rodoreda: *Der Fluß und das Boot*, 1986, p. 113–124. Trad. Angelika Maass.
224. Rodoreda, Mercè: „Ein Brief“ [Una carta], dins Mercè Rodoreda: *Der Fluß und das Boot*, 1986, p. 28–44. Trad. Angelika Maass.
225. Rodoreda, Mercè: „Ein weisses Geranienblatt“ [Una fulla de gerani blanc], dins Mercè Rodoreda: *Der Fluß und das Boot*, 1986, p. 125–135. Trad. Angelika Maass.
226. Rodoreda, Mercè: „Eine Lämmerherde in allen Farben“ [Un ramat de bous de tots colors], dins Mercè Rodoreda: *Der Fluß und das Boot*, 1986, p. 81–86. Trad. Angelika Maass.
227. Rodoreda, Mercè: „Jene Mauer, jene Mimose“ [Aquella paret, aquella mimosa], dins Mercè Rodoreda: *Der Fluß und das Boot*, 1986, p. 45–50. Trad. Angelika Maass.
228. Rodoreda, Mercè: „Liebe“ [Amor], dins Mercè Rodoreda: *Der Fluß und das Boot*, 1986, p. 87–91. Trad. Angelika Maass.
229. Rodoreda, Mercè: „Meine Cristina“ [La meva Cristina], dins Mercè Rodoreda: *Der Fluß und das Boot*, 1986, p. 136–148. Trad. Angelika Maass.
230. Rodoreda, Mercè: „Perlhühner“ [Gallines de Guinea], dins Mercè Rodoreda: *Der Fluß und das Boot*, 1986, p. 38–44. Trad. Angelika Maass.
231. Rodoreda, Mercè: „Zerafina“ [Zerafina], dins Mercè Rodoreda: *Der Fluß und das Boot*, 1986, p. 76–80. Trad. Angelika Maass.
232. Roig, Montserrat: „Der Gesang der Jugend“ [El cant de la joventut], dins Marco Alcántara: *Frauen in Spanien*, 1989, p. 113–121. Trad. Javier González Vilatella.
233. Roig, Montserrat: „Eine Frau aus Gràcia“ [Adieu, Ramona], dins Rudolf von Bitter: *Barcelona*, 1992, p. 129–133. Trad. Kai Schmider.
234. Roig, Montserrat: „Liebe und Asche“ [Amor i cendres], dins Margarete Born: *Meine Schwester Elba*, 1988, p. 198–201. Trad. de l'espanyol de Margarete Born.
235. Roig, Montserrat: „Wo die Lachse sterben gehen“ [On van a morir els salmons?], dins Margarete Born: *Meine Schwester Elba*, 1988, p. 202–206. Trad. de l'espanyol de Margarete Born.
236. Ruyra, Joaquim: „Geheimnisvolle Vorankündigung“ [Avis misteriós], dins Johannes Hösle: *Katalanische Erzähler*, 1978, p. 37–41. Trad. Johannes Hösle.

237. Saladrigas, Robert: „Der junge Herr Rodolfo“ [Nen Rodolfo], dins J. A. Masoliver: *Das große Spanien Lesebuch*, 1991, p. 13–20. Trad. de l'espanyol de Barbara Reitz.
238. Sarsanedas, Jordi: „Der Störenfried“ [L'esgarriacries], dins Johannes Höfle: *Katalanische Erzähler*, 1978, p. 251–267. Trad. Johannes Höfle.
239. Sarsanedas, Jordi: „Zwei Mädchen“ [Dues noies], dins Johannes Höfle: *Katalanische Erzähler*, 1978, p. 218–250. Trad. Johannes Höfle.
240. Simó, Isabel-Clara: „Die Spezialität des Hauses“ [L'especialitat de la casa], dins Friedlein und Richter: *Die Spezialität des Hauses*, 1998, p. 102–107. Trad. Agnes Holweck.
241. Solsona, Ramon: „Eines Abends in Sarrià“ [Diumenge], dins Rudolf von Bitter: *Barcelona*, 1992, p. 78–81. Trad. Kai Schmider.
242. Torrent, Ferran: „Danke für das Trinkgeld“ [Gràcies per la propina (capítol de la novel·la)], dins Friedlein / Richter: *Die Spezialität des Hauses*, 1998, p. 122–127. Trad. Agnes Holweck.
243. Verdaguer, Jacint: „Der Seemann von Sant Pau“ [El mariner de Sant Pau], dins Johannes Höfle: *Katalanische Erzähler*, 1978, p. 5–11. Trad. Johannes Höfle.
244. Villalonga, Llorenç: „Julieta Récamier“ [Julieta Récamier], dins Angelika Maass: *Und laß als Pfand, mein Liebling, Dir das Meer*, 1988, p. 7–25. Trad. Angelika Maass.
245. Villalonga, Llorenç: „Marcel Proust versucht einen De Dion-Bouton zu verkaufen“ [Marcel Proust intenta vendre un De Dion-Bouton], dins Johannes Höfle: *Katalanische Erzähler*, 1978, p. 84–105. Trad. Johannes Höfle.
246. Xirinacs, Olga: „Der Mann ohne Uhr“ [Tinc les mans a la falda], dins Soler i Marcet: *Die Horen 1990*, p. 107–109. Trad. Frank G. Hirschmann.

### 3 Anònims

247. Anònim: „Comte Arnau“ [El Comte Arnau], dins Meier / Karlinger: *Spanische Märchen*, 1961, p. 291–293. Trad. Felix Karlinger.
248. Anònim: „Das geheimnisvolle Kaninchen“ [El príncep-conill], dins Karlinger / Pögl: *Katalanische Märchen*, 1989, p. 16–21. Trad. Felix Karlinger.
249. Anònim: „Das Gespenst der Bufera“ [Sa por de sa Bufera], dins Ludwig Salvator: *Märchen aus Mallorca*, 1896, p. 202–204. Trad. Ludwig

- Salvator; dins Alexander Märker: *Märchen aus Mallorca*, 1992, p. 97. Trad. Ludwig Salvator.
250. Anònim: „Das Gespenst von Concas“ [Sa por de Concas], dins Ludwig Salvator: *Märchen aus Mallorca*, 1896, p. 193–199. Trad. Ludwig Salvator; dins Alexander Märker: *Märchen aus Mallorca*, 1992, p. 87–89. Trad. Ludwig Salvator.
251. Anònim: „Das Gespenst vom Rafal“ [Sa por d'es Rafal], dins Ludwig Salvator: *Märchen aus Mallorca*, 1896, p. 199–202. Trad. Ludwig Salvator; dins Alexander Märker: *Märchen aus Mallorca*, 1992, p. 98–99. Trad. Ludwig Salvator.
252. Anònim: „Das Haus der Tiere“ (original català de banda magnetofònica), dins Karlinger / Pögl: *Katalanische Märchen*, 1989, p. 109–111. Trad. Felix Karlinger.
253. Anònim: „Das Hirsekorn“ [El gra de mill], dins Karlinger / Pögl: *Katalanische Märchen*, 1989, p. 225–229. Trad. Johannes Pögl.
254. Anònim: „Das Kettchen“ [Sa cadeneta], dins Ludwig Salvator: *Märchen aus Mallorca*, 1896, p. 50–60. Trad. Ludwig Salvator; dins Felix Karlinger: *Inselmärchen des Mittelmeeres*, 1960, p. 272–275. Trad. Felix Karlinger; dins Alexander Märker: *Märchen aus Mallorca*, 1992, p. 27–31. Trad. Ludwig Salvator.
255. Anònim: „Das Licht der Welt“ [Es llum de la terra], dins Felix Karlinger: *Inselmärchen des Mittelmeeres*, 1960, p. 270–271. Trad. Felix Karlinger; dins Karlinger / Ehr Gott: *Märchen aus Mallorca*, 1968, p. 203–205, trad. Ulrike Ehr Gott; p. 205–207, (dues versions); dins Weth / Gabriel / Rom: *Märchentraum der Balearen*, 1984, p. 116–120. Trad. Felix Karlinger; dins Christof Heil: *Der Zauber der Zypressen*, 1992, p. 45–48. Trad. Christof Heil.
256. Anònim: „Das Mädchen Espirafocs“ [N'Espirafocs], dins Karlinger / Ehr Gott: *Märchen aus Mallorca*, 1968, p. 82–94. Trad. Ulrike Ehr Gott.
257. Anònim: „Das Märchen des Bockes“ [Sa Rondaya des Boch], dins Ludwig Salvator: *Märchen aus Mallorca*, 1896, p. 1–11. Trad. Ludwig Salvator; dins Alexander Märker: *Märchen aus Mallorca*, 1992, p. 7–10. Trad. Ludwig Salvator.
258. Anònim: „Das Märchen des Falistruncos“ [Sa Rondaya des Falistruncos], dins Ludwig Salvator: *Märchen aus Mallorca*, 1896, p. 86–95. Trad. Ludwig Salvator; dins Alexander Märker: *Märchen aus Mallorca*, 1992, p. 44–47. Trad. Ludwig Salvator.

259. Anònim: „Das Märchen des Zickleins“ [Sa Rondaya des Cabrit], dins Ludwig Salvator: *Märchen aus Mallorca*, 1896, p. 12–13. Trad. Ludwig Salvator.
260. Anònim: „Das Mäuschen“ [Sa rateta], dins Ludwig Salvator: *Märchen aus Mallorca*, 1896, p. 22–32. Trad. Ludwig Salvator; dins Alexander Märker: *Märchen aus Mallorca*, 1992, p. 15–18. Trad. Ludwig Salvator.
261. Anònim: „Das Messmerchen“ [S’escolanêt], dins Ludwig Salvator: *Märchen aus Mallorca*, 1896, p. 81–86. Trad. Ludwig Salvator; dins Alexander Märker: *Märchen aus Mallorca*, 1992, p. 42–43. Trad. Ludwig Salvator.
262. Anònim: „Das Mönchlein“ [Eu Frarêt], dins Ludwig Salvator: *Märchen aus Mallorca*, 1896, p. 13–21. Trad. Ludwig Salvator; dins Alexander Märker: *Märchen aus Mallorca*, 1992, p. 11–14. Trad. Ludwig Salvator.
263. Anònim: „Das Negerchen aus der Coma“ [Es negret de sa Coma], dins Ludwig Salvator: *Märchen aus Mallorca*, 1896, p. 186–187. Trad. Ludwig Salvator; dins Alexander Märker: *Märchen aus Mallorca*, 1992, p. 113–114. Trad. Ludwig Salvator.
264. Anònim: „Das Schiff, das zu Wasser und zu Land fahren konnte“ [En Juanet i sa barca que anava per terra i per mar], dins Karlinger / Ehr Gott: *Märchen aus Mallorca*, 1968, p. 207–214. Trad. Felix Karlinger.
265. Anònim: „Das Schloss der Rosen“ [Es castell de ses roses], dins Ludwig Salvator: *Märchen aus Mallorca*, 1896, p. 73–81. Trad. Ludwig Salvator; dins Christof Heil: *Der Zauber der Zypressen*, 1992, p. 33–36. Trad. Christof Heil; dins Alexander Märker: *Märchen aus Mallorca*, 1992, p. 38–41. Trad. Ludwig Salvator.
266. Anònim: „Das Schloß Hinein und nicht heraus“ [Es castell d’iràs i no tornaràs], dins Meier / Karlinger: *Spanische Märchen*, 1961, p. 219–241. Trad. Felix Karlinger.
267. Anònim: „Das schwarze, das rote und das weiße Haar“ [Un cabell blanc, un de roig i un de negre], dins Meier / Karlinger: *Spanische Märchen*, 1961, p. 272–280. Trad. Felix Karlinger.
268. Anònim: „Das siebenfarbige Pferdchen“ [Es cavallet de set colors], dins Karlinger & Ehr Gott: *Märchen aus Mallorca*, 1968, p. 95–116. Trad. Ulrike Ehr Gott.
269. Anònim: „Das tanzende Wasser“ [S’aigo ballant], dins Christof Heil: *Der Zauber der Zypressen*, 1992, p. 75–78. Trad. Christof Heil.
270. Anònim: „Das versteinerte Schiff“ [El vaixell de pedra], dins Weth / Gabriel / Rom: *Märchentraum der Balearen*, 1984, p. 65–69. Trad. Maria Gabriel i Emile Rom.



271. Anònim: „Das Vöglein mit den sieben Zungen“ [S'aucellet de ses set llengos], dins Karlinger / Ehr Gott: *Märchen aus Mallorca*, 1968, p. 132–154. Trad. Ulrike Ehr Gott.
272. Anònim: „Das weiße Gold der Erde“ (origen de l'original desconegut), dins Christof Heil: *Der Zauber der Zypressen*, 1992, p. 93–100. Trad. Christof Heil.
273. Anònim: „Das Wunder von unserer Frau von Valverde“ [El Miracle de Nostra Senyora de Valverde], dins Karlinger / Pögl: *Katalanische Märchen*, 1989, p. 179. Trad. Felix Karlinger.
274. Anònim: „Das wundertätige Madonnenbild“ [El retrat de la Madona], dins Meier / Karlinger: *Spanische Märchen*, 1961, p. 293–304. Trad. Felix Karlinger.
275. Anònim: „Der Aal, der sprechen konnte“ [L'anguila parladora], dins Meier / Karlinger: *Spanische Märchen*, 1961, p. 249–252. Trad. Felix Karlinger.
276. Anònim: „Der Abt von La Real“ [L'Abat de La Real], dins Karlinger / Ehr Gott: *Märchen aus Mallorca*, 1968, p. 55–60. Trad. Ulrike Ehr Gott.
277. Anònim: „Der alte Guayta“ [El Sen Guayta], dins Ludwig Salvator: *Märchen aus Mallorca*, 1896, p. 207–213. Trad. Ludwig Salvator; dins Alexander Märker: *Märchen aus Mallorca*, 1992, p. 92–94. Trad. Ludwig Salvator.
278. Anònim: „Der Alte in der Hütte“ [El vell de la cabana], dins Karlinger / Pögl: *Katalanische Märchen*, 1989, p. 91–99. Trad. Johannes Pögl.
279. Anònim: „Der Anwalt und der Bauer“ [Es misser i es pagès], dins Ludwig Salvator: *Märchen aus Mallorca*, 1896, p. 168–176. Trad. Ludwig Salvator; dins Alexander Märker: *Märchen aus Mallorca*, 1992, p. 80–82. Trad. Ludwig Salvator.
280. Anònim: „Der Bär, die Füchsin und der Schmied“ [El ferrer, l'ós i la rabosa], dins Karlinger / Pögl: *Katalanische Märchen*, 1989, p. 123–127. Trad. Johannes Pögl.
281. Anònim: „Der Bärensohn“ [El fill de l'ós], dins Karlinger / Pögl: *Katalanische Märchen*, 1989, p. 65–71. Trad. Felix Karlinger.
282. Anònim: „Der blinde Maure“ [Es moro cego], dins Ludwig Salvator: *Märchen aus Mallorca*, 1896, p. 261–266. Trad. Ludwig Salvator; dins Karlinger / Ehr Gott: *Märchen aus Mallorca*, 1968, p. 16–18. Trad. Ludwig Salvator; dins Alexander Märker: *Märchen aus Mallorca*, 1992, p. 122–124. Trad. Ludwig Salvator.
283. Anònim: „Der blühende Brunnenrand“ [Es poal florit], dins Felix Karlinger: *Inselmärchen des Mittelmeeres*, 1960, p. 294–297. Trad. Harri

- Meier; dins Meier / Karlinger: *Spanische Märchen*, 1961, p. 284–287. Trad. Harri Meier; dins Weth/ Gabriel / Rom: *Märchentraum der Balearen*, 1984, p. 121–124. Trad. Georg A. Weth.
284. Anònim: „Der Engel, der in Gestalt eines Pferdes erschien“ [L’àngel que s’aparegué convertit en cavall], dins Karlinger / Pögl: *Katalanische Märchen*, 1989, p. 178–179. Trad. Felix Karlinger.
285. Anònim: „Der Freund des Todes“ [Riure’s del mort], dins J. M. Guelbenzu: *Spanische Hunger- und Zaubermärchen*, 2000, p. 305–314. Trad. de l’espanyol de Susanne Lange.
286. Anònim: „Der geschickte Dieb“ [El lladre], dins Karlinger / Pögl: *Katalanische Märchen*, 1989, p. 209–215. Trad. Johannes Pögl.
287. Anònim: „Der Gockelhahn, die Marieta und die Marió“ [El gall prodigiós], dins Karlinger / Pögl: *Katalanische Märchen*, 1989, p. 119–122. Trad. Johannes Pögl.
288. Anònim: „Der Grünbart“ [L’home verd], dins Karlinger / Pögl: *Katalanische Märchen*, 1989, p. 61–65. Trad. Felix Karlinger.
289. Anònim: „Der Hirt von Galatzó“ [Es pastor de Galatzó], dins Ludwig Salvator: *Märchen aus Mallorca*, 1896, p. 204–207. Trad. Ludwig Salvator; dins Alexander Märker: *Märchen aus Mallorca*, 1992, p. 90–91. Trad. Ludwig Salvator.
290. Anònim: „Der Hirte des Brunnens von Ses Basses“ [Es pastor des pou de Ses Basses], dins Ludwig Salvator: *Märchen aus Mallorca*, 1896, p. 219–223. Trad. Ludwig Salvator; dins Karlinger / Ehrhott: *Märchen aus Mallorca*, 1968, p. 15–16. Trad. Ludwig Salvator; dins Alexander Märker: *Märchen aus Mallorca*, 1992, p. 101–102. Trad. Ludwig Salvator.
291. Anònim: „Der Holzwurm in der Mühle“ (original català de banda magnetofònica), dins Weth / Gabriel / Rom: *Märchentraum der Balearen*, 1984, p. 57–61. Trad. Maria Gabriel i Emile Rom.
292. Anònim: „Der Jäger und die Schlange“ [El caçador i la serp], dins Meier / Karlinger: *Spanische Märchen*, 1961, p. 252–256. Trad. Felix Karlinger.
293. Anònim: „Der König, der Saubohnen zubereitete“ [El rei que parava faves], dins Ludwig Salvator: *Märchen aus Mallorca*, 1896, p. 11–12. Trad. Ludwig Salvator.
294. Anònim: „Der Löwe, die Löwin, der Ochse, das Pferd und der Fuchs“ [El lleó, el cavall i la rabosa], dins Karlinger / Pögl: *Katalanische Märchen*, 1989, p. 139–141. Trad. Johannes Pögl.

295. Anònim: „Der Lügensack“ [Es sach de mentides], dins Ludwig Salvator: *Märchen aus Mallorca*, 1896, p. 137–147. Trad. Ludwig Salvator; dins Felix Karlinger: *Inselmärchen des Mittelmeeres*, 1960, p. 265–269. Trad. Felix Karlinger; dins Alexander Märker: *Märchen aus Mallorca*, 1992, p. 67–70. Trad. Ludwig Salvator.
296. Anònim: „Der Magenpeter“ [En Pere de sa butza], dins Ludwig Salvator: *Märchen aus Mallorca*, 1896, p. 125–128. Trad. Ludwig Salvator; dins Alexander Märker: *Märchen aus Mallorca*, 1992, p. 62–65. Trad. Ludwig Salvator.
297. Anònim: „Der Mann, der Bäume stutzte“ [S'homo que etseciava], dins Ludwig Salvator: *Märchen aus Mallorca*, 1896, p. 102–105. Trad. Ludwig Salvator; dins Karlinger / Ehrgott: *Märchen aus Mallorca*, 1968, p. 14–15. Trad. Ludwig Salvator; dins Karlinger / Pögl: *Katalanische Märchen*, 1989, p. 246–247. Trad. Ludwig Salvator; dins Alexander Märker: *Märchen aus Mallorca*, 1992, p. 51–52. Trad. Ludwig Salvator.
298. Anònim: „Der Mann, der ein Esel wird“ [S'homo qui tornà ase], dins Ludwig Salvator: *Märchen aus Mallorca*, 1896, p. 109–117. Trad. Ludwig Salvator; dins Felix Karlinger: *Inselmärchen des Mittelmeeres*, 1960, p. 282–284. Trad. Felix Karlinger; dins Weth / Gabriel / Rom: *Märchentraum der Balearen*, 1984, p. 104–107. Trad. Georg A. Weth; dins Alexander Märker: *Märchen aus Mallorca*, 1992, p. 55–58. Trad. Ludwig Salvator.
299. Anònim: „Der Mann, der seine Seele malte“ (original català de banda magnetofònica), dins Weth / Gabriel / Rom: *Märchentraum der Balearen*, 1984, p. 112–115. Trad. Georg A. Weth.
300. Anònim: „Der Mann, welcher den Schatz der Fàtima suchte“ [S'homo que cercava es tresor de Na Fàtima], dins Ludwig Salvator: *Märchen aus Mallorca*, 1896, p. 176–180. Trad. Ludwig Salvator.
301. Anònim: „Der Mann, der den Schatz der Fàtima suchte“ [S'homo que cercava es tresor de Na Fàtima], dins Alexander Märker: *Märchen aus Mallorca*, 1992, p. 95–96. Trad. Ludwig Salvator.
302. Anònim: „Der Mönch und das Mädchen“ (original català de banda magnetofònica), dins Weth / Gabriel / Rom: *Märchentraum der Balearen*, 1984, p. 148–151. Trad. Georg A. Weth.
303. Anònim: „Der Mondbrunnen“ [Es pou de sa lluna], dins Christof Heil: *Der Zauber der Zypressen*, 1992, p. 53–62. Trad. Christof Heil.
304. Anònim: „Der Platz vorn und der Platz hinten“ [Es pas d'es jeure davant i d'es jeure darrere], dins Karlinger / Ehrgott: *Märchen aus Mallorca*, 1968, p. 117–120. Trad. Felix Karlinger.

305. Anònim: „Der Raimund vom Pujol“ [En Ramon des Pujol], dins Ludwig Salvator: *Märchen aus Mallorca*, 1896, p. 132–137. Trad. Ludwig Salvator; dins Alexander Märker: *Märchen aus Mallorca*, 1992, p. 65–66. Trad. Ludwig Salvator.
306. Anònim: „Der Räuberlehrling“ [En Gostí Lladre], dins Karlinger / Ehrgott: *Märchen aus Mallorca*, 1968, p. 60–81. Trad. Ulrike Ehrgott.
307. Anònim: „Der Richter und der Arzt“ [El metge i el jutge], dins Weth / Gabriel / Rom: *Märchentraum der Balearen*, 1984, p. 31–36. Trad. Maria Gabriel i Emile Rom.
308. Anònim: „Der Riese mit der Warze“ [El gegant de la berruga], dins Karlinger / Pögl: *Katalanische Märchen*, 1989, p. 52–61. Trad. Johannes Pögl.
309. Anònim: „Der Rosmarinstrauch“ [S’arbuixell de romaní], dins Christof Heil: *Der Zauber der Zypressen*, 1992, p. 63–66. Trad. Christof Heil.
310. Anònim: „Der rothaarige Mann“ [S’homo roig], dins Ludwig Salvator: *Märchen aus Mallorca*, 1896, p. 106–109. Trad. Ludwig Salvator; dins Alexander Märker: *Märchen aus Mallorca*, 1992, p. 53–54. Trad. Ludwig Salvator.
311. Anònim: „Der Schatz der Häuser von Aufabi“ [Es tresor de ses cases d’Aufabi], dins Ludwig Salvator: *Märchen aus Mallorca*, 1896, p. 192–193. Trad. Ludwig Salvator.
312. Anònim: „Der Schatz der Höhle von Son Creus“ [Es tresor de sa cova de Son Creus], dins Ludwig Salvator: *Märchen aus Mallorca*, 1896, p. 187–192. Trad. Ludwig Salvator; dins Alexander Märker: *Märchen aus Mallorca*, 1992, p. 85–86. Trad. Ludwig Salvator.
313. Anònim: „Der Schatz von Montistiru“ [El tresor de Montistiru], dins Karlinger / Pögl: *Katalanische Märchen*, 1989, p. 188–189. Trad. Felix Karlinger.
314. Anònim: „Der Schimmel als Zeuge“ [Un rossí com a testimoni], dins Karlinger / Pögl: *Katalanische Märchen*, p. 185–187. Trad. Felix Karlinger.
315. Anònim: „Der Sklave, der entfloh“ [S’esclau que fugí], dins Ludwig Salvator: *Märchen aus Mallorca*, 1896, p. 257–260. Trad. Ludwig Salvator; dins Alexander Märker: *Märchen aus Mallorca*, 1992, p. 120–121. Trad. Ludwig Salvator.
316. Anònim: „Der Sklave Gabelli“ [S’esclau gabellí], dins Ludwig Salvator: *Märchen aus Mallorca*, 1896, p. 255–256. Trad. Ludwig Salvator; dins Alexander Märker: *Märchen aus Mallorca*, 1992, p. 119. Trad. Ludwig Salvator.

317. Anònim: „Der Sklave mit den Ledersohlen“ [S'esclau de ses varques], dins Ludwig Salvator: *Märchen aus Mallorca*, 1896, p. 248–251. Trad. Ludwig Salvator; dins Alexander Märker: *Märchen aus Mallorca*, 1992, p. 115–116. Trad. Ludwig Salvator.
318. Anònim: „Der Sklave von Son Fe“ [S'esclau de Son Fe], dins Ludwig Salvator: *Märchen aus Mallorca*, 1896, p. 252–254. Trad. Ludwig Salvator; dins Alexander Märker: *Märchen aus Mallorca*, 1992, p. 117–118. Trad. Ludwig Salvator.
319. Anònim: „Der Sklaven-Patron“ [Es patró esclau], dins Ludwig Salvator: *Märchen aus Mallorca*, 1896, p. 267–271. Trad. Ludwig Salvator; dins Karlinger / Ehrgott: *Märchen aus Mallorca*, 1968, p. 18–20. Trad. Ludwig Salvator; dins Alexander Märker: *Märchen aus Mallorca*, 1992, p. 125–126. Trad. Ludwig Salvator.
320. Anònim: „Der Sohn des Fischers und der Delphin“ [El fill del pescador], dins Karlinger / Ehrgott: *Märchen aus Mallorca*, 1968, p. 262–268. Trad. Felix Karlinger.
321. Anònim: „Der Sohn des Pächters von Son Forteza“ [Es fill de l'amo de Son Forteza], dins Ludwig Salvator: *Märchen aus Mallorca*, 1896, p. 223–225. Trad. Ludwig Salvator; dins Alexander Märker: *Märchen aus Mallorca*, 1992, p. 87–89. Trad. Ludwig Salvator.
322. Anònim: „Der stumme Prinz“ [El príncep mut], dins Karlinger / Pögl: *Katalanische Märchen*, 1989, p. 194–202. Trad. Johannes Pögl.
323. Anònim: „Der Teufel von Sóller“ [Es dimoni de Sóller], dins Weth / Gabriel / Rom: *Märchentraum der Balearen*, 1984, p. 37–41. Trad. Maria Gabriel i Emile Rom.
324. Anònim: „Der Tod“ [La mort], dins Karlinger / Pögl: *Katalanische Märchen*, 1989, p. 100–104. Trad. Johannes Pögl.
325. Anònim: „Der Traum und seine Erfüllung“ [Un somni i s'acompliment], dins Karlinger / Pögl: *Katalanische Märchen*, 1989, p. 229–233. Trad. Felix Karlinger.
326. Anònim: „Der versteinerte Juanito“ (original català de banda magnetofònica), dins Weth / Gabriel / Rom: *Märchentraum der Balearen*, 1984, p. 141–144. Trad. Georg A. Weth.
327. Anònim: „Der Wagen aus Gold“ [Es cotxo d'or], dins Ludwig Salvator: *Märchen aus Mallorca*, 1896, p. 70–73. Trad. Ludwig Salvator; dins Karlinger / Ehrgott: *Märchen aus Mallorca*, 1968, p. 12–13. Trad. Ludwig Salvator; dins Karlinger / Pögl: *Katalanische Märchen*, 1989, p. 244–246. Trad. Ludwig Salvator; dins Alexander Märker: *Märchen aus Mallorca*, 1992, p. 36–37. Trad. Ludwig Salvator.

328. Anònim: „Der Werwolf“ [L’home llop], dins Karlinger / Pögl: *Katalanische Märchen*, 1989, p. 187–188. Trad. Felix Karlinger.
329. Anònim: „Der Zauber der Zypressen“ [S’encantament des xipressos], dins Christof Heil: *Der Zauber der Zypressen*, 1992, p. 111–118. Trad. Christof Heil.
330. Anònim: „Der Zauber im Borino-Brunnen“ [S’encantament des pou des Borino], dins Alexander Märker: *Märchen aus Mallorca*, 1992, p. 83–84. Trad. Ludwig Salvator.
331. Anònim: „Der Zauberstein Revessada“ [La pedra revessada], dins Felix Karlinger: *Märchen von Zauberstein*, 1998, p. 71–73. Trad. Felix Karlinger.
332. Anònim: „Der Ziegenhirt der Plana“ [Es Cabrer de sa Plana], dins Ludwig Salvator: *Märchen aus Mallorca*, 1896, p. 217–218. Trad. Ludwig Salvator.
333. Anònim: „Die Agave und ihr Spatz“ (original català de banda magnetofònica), dins Weth / Gabriel / Rom: *Märchentraum der Balearen*, 1984, p. 11–15. Trad. Maria Gabriel i Emile Rom.
334. Anònim: „Die Amsel, die Füchsin und der Hund“ [La merla, el ca i la rabosa], dins Karlinger / Pögl: *Katalanische Märchen*, 1989, p. 111–114. Trad. Johannes Pögl.
335. Anònim: „Die beiden Seerosen“ [Ses dues nimfees], dins Christof Heil: *Der Zauber der Zypressen*, 1992, p. 37–43. Trad. Christof Heil.
336. Anònim: „Die Bohne“ [Les faves del cel], dins Karlinger / Pögl: *Katalanische Märchen*, 1989, p. 37–40. Trad. Johannes Pögl.
337. Anònim: „Die bösen Schwestern“ [S’estany pudent], dins Weth / Gabriel / Rom: *Märchentraum der Balearen*, 1984, p. 145–146. Trad. Georg A. Weth.
338. Anònim: „Die Boyets-Teufel von Son Martí“ [Es dimonis boiets de Son Martí], dins Ludwig Salvator: *Märchen aus Mallorca*, 1896, p. 147–151. Trad. Ludwig Salvator; dins Alexander Märker: *Märchen aus Mallorca*, 1992, p. 71–72. Trad. Ludwig Salvator.
339. Anònim: „Die Brücke von Santa Eulàlia“ [Es pont de Santa Eulàlia], dins Weth / Gabriel / Rom: *Märchentraum der Balearen*, 1984, p. 100–103. Trad. Georg A. Weth.
340. Anònim: „Die Brüder von Alayor“ [Es germans d’Alayor], dins Weth / Gabriel / Rom: *Märchentraum der Balearen*, 1984, p. 70–73. Trad. Maria Gabriel i Emile Rom.
341. Anònim: „Die bucklige Prinzessin“ [La princesa bella], dins Karlinger / Pögl: *Katalanische Märchen*, 1989, p. 82–91. Trad. Johannes Pögl.

342. Anònim: „Die Distelblüte“ [El brot de marduix], dins Karlinger / Pögl: *Katalanische Märchen*, 1989, p. 47–52. Trad. Johannes Pögl.
343. Anònim: „Die drei Begleiter“ [Els tres germans pelegrins], dins Karlinger / Pögl: *Katalanische Märchen*, 1989, p. 170–176. Trad. Felix Karlinger.
344. Anònim: „Die drei Brüder“ [Es tres Germans], dins Ludwig Salvator: *Märchen aus Mallorca*, 1896, p. 95–102. Trad. Ludwig Salvator; dins Felix Karlinger: *Inselmärchen des Mittelmeeres*, 1960, p. 280–282; dins Alexander Märker: *Märchen aus Mallorca*, 1992, p. 48–50. Trad. Ludwig Salvator; dins J. M. Guelbenzu: *Spanische Hunger- und Zaubermärchen*, 2000, p. 255–258. Trad. de l'espanyol de Susanne Lange.
345. Anònim: „Die drei Brüder und die neun Riesen“ [Els tres germans i els nou gegants], dins Karlinger / Ehrgott: *Märchen aus Mallorca*, 1968, p. 31–43. Trad. Ulrike Ehrgott.
346. Anònim: „Die drei faulen Brüder“ [Tres germans peresosos], dins Karlinger / Pögl: *Katalanische Märchen*, 1989, p. 221–224. Trad. Johannes Pögl.
347. Anònim: „Die drei Fragen“ [Ses tres preguntes], dins Meier / Karlinger: *Spanische Märchen*, 1961, p. 267–269. Trad. Felix Karlinger.
348. Anònim: „Die drei Ratschläge“ [Eus tres conseys], dins Ludwig Salvator: *Märchen aus Mallorca*, 1896, p. 61–69. Trad. Ludwig Salvator; dins Alexander Märker: *Märchen aus Mallorca*, 1992, p. 32–35. Trad. Ludwig Salvator.
349. Anònim: „Die drei Ratschläge des Königs Salomon“ [Es conseys del rey Salomó], dins Karlinger / Pögl: *Katalanische Märchen*, 1989, p. 234–244. Trad. Johannes Pögl.
350. Anònim: „Die Fee des Meeres“ [La fada del mar], dins Karlinger / Pögl: *Katalanische Märchen*, 1989, p. 5–12. Trad. Felix Karlinger.
351. Anònim: „Die Feuerbläserin“ [Na Bufa-focs], dins Ludwig Salvator: *Märchen aus Mallorca*, 1896, p. 32–49. Trad. Ludwig Salvator; dins Karlinger / Ehrgott: *Märchen aus Mallorca*, 1968, p. 5–10. Trad. Ludwig Salvator; dins Christof Heil: *Der Zauber der Zypressen*, 1992, p. 79–86. Trad. Christof Heil; dins Alexander Märker: *Märchen aus Mallorca*, 1992, p. 19–26. Trad. Ludwig Salvator.
352. Anònim: „Die Flucht ins Feenland“ [La flor revenial], dins Karlinger / Pögl: *Katalanische Märchen*, 1989, p. 40–46. Trad. Felix Karlinger.
353. Anònim: „Die Frau, die auszog, sich ihren Mann zurückzuerobern“ [La Promesa que se'n va recuperar el promès], dins Karlinger / Ehrgott: *Märchen aus Mallorca*, 1968, p. 248–254. Trad. Felix Karlinger.

354. Anònim: „Die Geschichte vom jungen Priester“ [El conte del jove capellà], dins Karlinger / Pögl: *Katalanische Märchen*, 1989, p. 161–165. Trad. Felix Karlinger.
355. Anònim: „Die Geschichte des Thurmes von Cañamel“ [Es fet de sa torre de Canyamel], dins Ludwig Salvator: *Märchen aus Mallorca*, 1896, p. 225–230. Trad. Ludwig Salvator.
356. Anònim: „Die Geschichte vom Turm Canyamel“ [El fet de sa torre de Canyamel], dins Alexander Märker: *Märchen aus Mallorca*, 1992, p. 104–105. Trad. Ludwig Salvator.
357. Anònim: „Die Gräfin ohne Arme“ [Sa Comtessa sense braços], dins Felix Karlinger: *Inselmärchen des Mittelmeeres*, 1960, p. 284–292. Trad. Felix Karlinger; dins Karlinger / Ehrgott: *Märchen aus Mallorca*, 1968, p. 240–245. Trad. Felix Karlinger; dins J. M. Guelbenzu: *Spanische Hunger- und Zauber märchen*, 2000, p. 315–322. Trad. de l'espanyol de Susanne Lange.
358. Anònim: „Die grüne Zipfelmütze“ [La barretina verda], dins J. M. Guelbenzu: *Spanische Hunger- und Zauber märchen*, 2000, p. 189–191. Trad. de l'espanyol de Susanne Lange.
359. Anònim: „Die Heilung des Kaisers“ [La curació del rei], dins Karlinger / Pögl: *Katalanische Märchen*, 1989, p. 141–145.
360. Anònim: „Die Hexen von Orient“ [Les bruixes d'Orient], dins Weth / Gabriel / Rom: *Märchentraum der Balearen*, 1984, p. 48–51. Trad. Maria Gabriel i Emile Rom.
361. Anònim: „Die Hochzeit des Herrn Laus und Frau Floh“ [El poll i la puça], dins Karlinger / Pögl: *Katalanische Märchen*, 1989, p. 130–134. Trad. Felix Karlinger.
362. Anònim: „Die Kinder und der Bär“ [Els xiquets i l'ós], dins Karlinger / Pögl: *Katalanische Märchen*, 1989, p. 33–37. Trad. Felix Karlinger.
363. Anònim: „Die kleine Zecke“ [Sa Paparreta], dins Karlinger / Pögl: *Katalanische Märchen*, 1989, p. 21–27. Trad. Johannes Pögl.
364. Anònim: „Die klugen Worte“ (origen de l'original desconegut), dins Christof Heil: *Der Zauber der Zypressen*, 1992, p. 49–52. Trad. Christof Heil.
365. Anònim: „Die Landung der Mauren“ [Es desembarc des moros], dins Ludwig Salvator: *Märchen aus Mallorca*, 1896, p. 242–244 i 244–248 (dues versions). Trad. Ludwig Salvator; dins Alexander Märker: *Märchen aus Mallorca*, 1992, p. 111–112. Trad. Ludwig Salvator.



366. Anònim: „Die Legende der vergrabenen Schlange“ (origen de l'original desconegut), dins Christof Heil: *Der Zauber der Zypressen*, 1992, p. 119–120. Trad. Christof Heil.
367. Anònim: „Die Mandelfee“ (original català de banda magnetofònica), dins Weth / Gabriel / Rom: *Märchentraum der Balearen*, 1984, p. 27–30. Trad. Maria Gabriel i Emile Rom.
368. Anònim: „Die Mauren des Castell von Santueri“ [Es moros de Castell de Santueri], dins Ludwig Salvator: *Märchen aus Mallorca*, 1896, p. 216–217. Trad. Ludwig Salvator.
369. Anònim: „Die Mauren in der Höhle“ [Es moro de dins sa cova], dins Ludwig Salvator: *Märchen aus Mallorca*, 1896, p. 232–235. Trad. Ludwig Salvator; dins Alexander Märker: *Märchen aus Mallorca*, 1992, p. 107–108. Trad. Ludwig Salvator.
370. Anònim: „Die Mauren des Castellet“ [Es moros des Castellet], dins Ludwig Salvator: *Märchen aus Mallorca*, 1896, p. 214–216. Trad. Ludwig Salvator; dins Alexander Märker: *Märchen aus Mallorca*, 1992, p. 100. Trad. Ludwig Salvator.
371. Anònim: „Die Mauren, welche nach Sa Mesquida kamen“ [Es moros que anaren a sa Mesquida], dins Ludwig Salvator: *Märchen aus Mallorca*, 1896, p. 237–240. Trad. Ludwig Salvator; dins Alexander Märker: *Märchen aus Mallorca*, 1992, p. 109–110. Trad. Ludwig Salvator.
372. Anònim: „Die Mauren, welche nach Son Jordi gingen“ [Es moros que anaren a Son Jordi], dins Ludwig Salvator: *Märchen aus Mallorca*, 1896, p. 241–242. Trad. Ludwig Salvator.
373. Anònim: „Die Schlange mit den sieben Köpfen und den sieben Schwänzen“ [El dragó de set caps i set cues], dins J. M. Guelbenzu: *Spanische Hunger- und Zaubermärchen*, 2000, p. 263–267. Trad. de l'espanyol de Susanne Lange.
374. Anònim: „Die Schöne und das Meer“ (original català de banda magnetofònica), dins Weth / Gabriel / Rom: *Märchentraum der Balearen*, 1984, p. 125–129. Trad. Georg A. Weth.
375. Anònim: „Die Schönheit der Welt“ [S'Hermosura del món], dins Karlinger / Ehrgott: *Märchen aus Mallorca*, 1968, p. 20–31. Trad. Ulrike Ehrgott.
376. Anònim: „Die Schwiegermutter des Teufels“ [La sogra del dimoni], dins Meier / Karlinger: *Spanische Märchen*, 1961, p. 242–246. Trad. Felix Karlinger.
377. Anònim: „Die Simoneta“ [Na Simoneta], dins Ludwig Salvator: *Märchen aus Mallorca*, 1896, p. 236. Trad. Ludwig Salvator.

378. Anònim: „Die Tochter der Sonne und des Mondes“ [Sa fia del Sol i de la Lluna], dins Christof Heil: *Der Zauber der Zypressen*, 1992, p. 19–32. Trad. Christof Heil.
379. Anònim: „Die Tochter des Köhlers“ [Sa filla d’es carboneret], dins Felix Karlinger: *Inselmärchen des Mittelmeeres*, 1960, p. 275–279. Trad. Felix Karlinger.
380. Anònim: „Die Tote im Barranco“ (original català de banda magnetofònica), dins Weth / Gabriel / Rom: *Märchentraum der Balearen*, 1984, p. 74–78. Trad. Maria Gabriel i Emile Rom.
381. Anònim: „Die treue Frau“ [L’esposa fidel], dins Meier / Karlinger: *Spanische Märchen*, 1961, p. 269–272. Trad. Felix Karlinger.
382. Anònim: „Die Überfahrt“ (original català de banda magnetofònica), dins Weth / Gabriel / Rom: *Märchentraum der Balearen*, 1984, p. 137–140. Trad. Georg A. Weth.
383. Anònim: „Die Verzauberung der Fàtima“ [S’encantament de na Fàtima], dins Ludwig Salvator: *Märchen aus Mallorca*, 1896, p. 180–183. Trad. Ludwig Salvator.
384. Anònim: „Die Verzauberung im Borino-Brunnen“ [S’encantament des pou des Borino], dins Ludwig Salvator: *Märchen aus Mallorca*, 1896, p. 183–186. Trad. Ludwig Salvator (vegeu 330).
385. Anònim: „Die Wasserfrau“ [La dona d’aygo], dins Ludwig Salvator: *Märchen aus Mallorca*, 1896, p. 151–156. Trad. Ludwig Salvator; dins Karlinger & Ehr Gott: *Märchen aus Mallorca*, 1968, p. 11–12. Trad. Ludwig Salvator; dins Alexander Märker: *Märchen aus Mallorca*, 1992, p. 73–74. Trad. Ludwig Salvator.
386. Anònim: „Die Wasserträgerin“ (origen de l’original desconegut), dins Christof Heil: *Der Zauber der Zypressen*, 1992, p. 13–18. Trad. Christof Heil.
387. Anònim: „Die Wiederkehr der Madonna“ [El retorn de la Madona], dins Weth / Gabriel / Rom: *Märchentraum der Balearen*, 1984, p. 16–21. Trad. Maria Gabriel i Emile Rom.
388. Anònim: „Die Wunderblume Romanial“ [La flor romanial], dins Karlinger / Ehr Gott: *Märchen aus Mallorca*, 1968, p. 44–55. Trad. Ulrike Ehr Gott.
389. Anònim: „Die Xorrigos–Quelle“ [La Font de Xorriego], dins Ludwig Salvator: *Märchen aus Mallorca*, 1896, p. 156–168. Trad. Ludwig Salvator; dins Alexander Märker: *Märchen aus Mallorca*, 1992, p. 75–79. Trad. Ludwig Salvator.

390. Anònim: „Die Zauberinsel“ (original català de banda magnetofònica), dins Weth / Gabriel / Rom: *Märchentraum der Balearen*, 1984, p. 130–134. Trad. Georg A. Weth.
391. Anònim: „Die Zauberquelle“ [El pou màgic], dins Karlinger / Pögl: *Katalanische Märchen*, 1989, p. 12–16. Trad. Felix Karlinger.
392. Anònim: „Die Zeit der Steine“ [Sa pedra], dins Christof Heil: *Der Zauber der Zypressen*, 1992, p. 11. Trad. Christof Heil.
393. Anònim: „Die zweihandbreitlange Nase“ [Es nas de dos pams], dins Weth / Gabriel / Rom: *Märchentraum der Balearen*, 1984, p. 42–47. Trad. Maria Gabriel i Emile Rom.
394. Anònim: „Die zwölf Diebe“ [Es dotze lladres], dins Ludwig Salvator: *Märchen aus Mallorca*, 1896, p. 117–125. Trad. Ludwig Salvator; dins Alexander Märker: *Märchen aus Mallorca*, 1992, p. 59–61. Trad. Ludwig Salvator.
395. Anònim: „Don Joan hat Besuch“ (original català de banda magnetofònica), dins Weth / Gabriel / Rom: *Märchentraum der Balearen*, 1984, p. 52–56. Trad. Maria Gabriel i Emile Rom.
396. Anònim: „Don Medico“ [Don Medico], dins Christof Heil: *Der Zauber der Zypressen*, 1992, p. 87–92. Trad. Christof Heil.
397. Anònim: „Drei feine Fräulein“ [Tres al·lotes fines], dins Weth / Gabriel / Rom: *Märchentraum der Balearen*, 1984, p. 79–83. Trad. Maria Gabriel i Emile Rom.
398. Anònim: „Ein Schiff zu Wasser und zu Lande“ [En Juanet i sa barca que anava per terra i per mar], dins Karlinger / Pögl: *Katalanische Märchen*, 1989, p. 27–33. Trad. Felix Karlinger.
399. Anònim: „Ein Weinstock war ich und ein Weinstock ich bin“ [Jo era un cep i un cep sóc], dins Karlinger / Pögl: *Katalanische Märchen*, 1989, p. 216–221. Trad. Johannes Pögl.
400. Anònim: „Engel stützen eine Brücke“ [Un pont que els moros volien desfer], dins Karlinger / Pögl: *Katalanische Märchen*, 1989, p. 176–178. Trad. Felix Karlinger.
401. Anònim: „Fata-Morgana“ [La Fada Morgana], dins Christof Heil: *Der Zauber der Zypressen*, 1992, p. 101–106. Trad. Christof Heil.
402. Anònim: „Friede auf Erden“ (original català de banda magnetofònica), dins Weth / Gabriel / Rom: *Märchentraum der Balearen*, 1984, p. 84–88. Trad. Maria Gabriel i Emile Rom.
403. Anònim: „Gevatter Wolf, Gevatterin Fuchs und die Kröte“ [Comparel·lo, comare rabosa i el gripau], dins Karlinger / Pögl: *Katalanische Märchen*, 1989, p. 128–130. Trad. Johannes Pögl.

404. Anònim: „Gevatter Wolf und die Geißlein“ [El llop i les cabretes], dins Meier / Karlinger: *Spanische Märchen*, 1961, p. 246–249. Trad. Felix Karlinger.
405. Anònim: „Gevatter Wolf und die Sau“ [Compare llop i comare truja], dins Karlinger / Pögl: *Katalanische Märchen*, 1989, p. 134–139. Trad. Johannes Pögl.
406. Anònim: „Gib mir hundert!“ (original català de banda magnetofònica), dins Karlinger / Pögl: *Katalanische Märchen*, 1989, p. 104–108. Trad. Felix Karlinger.
407. Anònim: „Goldzahn“ [Na Dent d’or], dins Karlinger / Ehr Gott: *Märchen aus Mallorca*, 1968, p. 214–227. Trad. Ulrike Ehr Gott.
408. Anònim: „Hans Bär“ [En Juanet de l’ós], dins J. M. Guelbenzu: *Spanische Hunger- und Zauber märchen*, 2000, p. 210–219. Trad. de l’espanyol de Susanne Lange.
409. Anònim: „Hans wie einundzwanzig“ [En Joanet vint-i-un], dins Karlinger / Pögl: *Katalanische Märchen*, 1989, p. 71–81. Trad. Johannes Pögl.
410. Anònim: „Juan von der Zauberflöte“ [En Juan des fabiolet], dins Karlinger / Ehr Gott: *Märchen aus Mallorca*, 1968, p. 120–132. Trad. Ulrike Ehr Gott.
411. Anònim: „Katz und Maus“ [El gat i la rateta], dins Weth / Gabriel / Rom: *Märchentraum der Balearen*, 1984, p. 22–26. Trad. Maria Gabriel i Emile Rom.
412. Anònim: „Maria Roseta“ [Maria Roseta], dins Meier / Karlinger: *Spanische Märchen*, 1961, p. 256–267. Trad. Felix Karlinger.
413. Anònim: „Nebel rettet vor den Mauren“ [Sa Fosca quantre es Moros], dins Luwig Salvator: *Märchen aus Mallorca*, p. 230–231; dins Alexander Märker: *Märchen aus Mallorca*, 1992, p. 106. Trad. Ludwig Salvator.
414. Anònim: „Neptuns Tau“ (original català de banda magnetofònica), dins Weth / Gabriel / Rom: *Märchentraum der Balearen*, 1984, p. 91–94. Trad. Georg A. Weth.
415. Anònim: „Papst Gregor“ [El Papa Gregori], dins Karlinger / Ehr Gott: *Märchen aus Mallorca*, 1968, p. 174–192. Trad. Ulrike Ehr Gott.
416. Anònim: „Pepes Tagtraum“ (original català de banda magnetofònica), dins Weth / Gabriel / Rom: *Märchentraum der Balearen*, 1984, p. 152–154. Trad. Georg A. Weth.
417. Anònim: „Peter-ohne-Furcht“ [En Pere Poca-Por], dins Karlinger / Ehr Gott: *Märchen aus Mallorca*, 1968, p. 154–174. Trad. Ulrike Ehr Gott.

418. Anònim: „Rauben als Buße“ [El lladre i sa penitència], dins Felix Karlinger: *Inselmärchen des Mittelmeeres*, 1960, p. 292–294. Trad. Felix Karlinger; dins Karlinger / Pögl: *Katalanische Märchen*, 1989, p. 180–181. Trad. Felix Karlinger.
419. Anònim: „Ribas Fluch“ [Sa creu d'en Ribas], dins Weth / Gabriel / Rom: *Märchentraum der Balearen*, 1984, p. 108–111. Trad. Georg A. Weth.
420. Anònim: „S. Guiem“ [Sant Guiem], dins Karlinger / Mykytiuk: *Legendenmärchen aus Europa*, 1967, p. 24–28. Trad. Felix Karlinger; „Guiem“ [Sant Guiem], dins Karlinger / Pögl: *Katalanische Märchen*, 1989, p. 146–169. Trad. Felix Karlinger.
421. Anònim: „S. Magi“ [Sant Magi], dins Karlinger / Mykytiuk: *Legendenmärchen aus Europa*, 1967, p. 28–34. Trad. Felix Karlinger; dins Karlinger / Ehr Gott: *Märchen aus Mallorca*, 1968, p. 233–240. Trad. Felix Karlinger; dins Karlinger / Pögl: *Katalanische Märchen*, 1989, p. 149–156. Trad. Felix Karlinger.
422. Anònim: „Sieben-Mensch und Sieben-Buckel“ (origen de l'original desconegut), dins Meier / Karlinger: *Spanische Märchen*, 1961, p. 280–283. Trad. Felix Karlinger.
423. Anònim: „Stich und Beiß“ [Es tit i sa tita], dins Karlinger / Ehr Gott: *Märchen aus Mallorca*, 1968, p. 192–203. Trad. Ulrike Ehr Gott.
424. Anònim: „Strafe und Lohn“ [El regal de Sant Pere], dins Karlinger / Pögl: *Katalanische Märchen*, 1989, p. 192–194. Trad. Felix Karlinger.
425. Anònim: „Tische, Stühle und eine blaue Laterne“ (katalanische Vorlage vom Tonband), dins Weth / Gabriel / Rom: *Märchentraum der Balearen*, 1984, p. 95–99. Trad. Georg A. Weth.
426. Anònim: „Vom blinden Mädchen“ [El Nostre Senyor tot ho veu], dins Karlinger / Mykytiuk: *Legendenmärchen aus Europa*, 1967, p. 34–38. Trad. Felix Karlinger; dins Karlinger / Pögl: *Katalanische Märchen*, 1989, p. 157–161. Trad. Felix Karlinger.
427. Anònim: „Vom Hahn, der nach Rom ging, um Papst zu werden“ (original català de banda magnetofònica), dins Karlinger / Pögl: *Katalanische Märchen*, 1989, p. 114–119. Trad. Felix Karlinger.
428. Anònim: „Vom Mädchen, das nur „nein“ sagen konnte“ [La nena que només sabia dir que no], dins Karlinger / Pögl: *Katalanische Märchen*, 1989, p. 247–249. Trad. Felix Karlinger.

429. Anònim: „Vom Schuster, der einen Pfennig schuldig war“ [El sabater que devia tres quartos], dins Meier / Karlinger: *Spanische Märchen*, 1961, p. 287–290. Trad. Felix Karlinger.
430. Anònim: „Von den Eltern, die ihre Kinder dem Teufel verkauften“ (original català de banda magnetofònica), dins Karlinger / Ehr Gott: *Märchen aus Mallorca*, 1968, p. 229–233. Trad. Felix Karlinger.
431. Anònim: „Von der Frau des Delphins“ [Sa muller d’es dofí], dins Karlinger / Ehr Gott: *Märchen aus Mallorca*, 1968, p. 268–276. Trad. Felix Karlinger.
432. Anònim: „Von der Heiligen Jungfrau Maria“ (original català de banda magnetofònica), dins Karlinger / Ehr Gott: *Märchen aus Mallorca*, 1968, p. 227–229. Trad. Felix Karlinger.
433. Anònim: „Von der Höhle Hinein-und-nicht-heraus“ [D’iràs i no en tornaràs], dins Karlinger / Ehr Gott: *Märchen aus Mallorca*, 1968, p. 245–247. Trad. Felix Karlinger.
434. Anònim: „Von drei Brüdern, die als Sklaven ins Land der Mauren kamen“ (original català de banda magnetofònica), dins Karlinger / Ehr Gott: *Märchen aus Mallorca*, 1968, p. 254–262. Trad. Felix Karlinger.
435. Anònim: „Von Feen im Roussillion“ [Les fades del Rosselló], dins Karlinger / Pögl: *Katalanische Märchen*, 1989, p. 181–184. Trad. Felix Karlinger.
436. Anònim: „Wie eine Wilde Jagd entstand“ [El caçador endimoniàt], dins Karlinger / Pögl: *Katalanische Märchen*, 1989, p. 189–190. Trad. Felix Karlinger.
437. Anònim: „Xeloc – die geheimnisvolle Alte“ (origen de l’original desconegut), dins Christof Heil: *Der Zauber der Zypressen*, 1992, p. 107–110. Trad. Christof Heil.

#### 4 Índex de traductors

- Berenberg, Heinrich von: 176, 179.  
 Böhme, Barbara: 18 (de l’espanyol).  
 Born, Margarete: 193, 200, 234, 235 (tot de l’espanyol).  
 Brandt, Kirsten: 9.  
 Brilke, Elisabeth: 185, 186, 187, 188, 189, 190, 191, 192, 197, 198, 199, 202, 203, 204, 207, 208, 210, 213, 214.  
 Ehr Gott, Ulrike: 255, 256, 268, 271, 276, 306, 345, 375, 388, 407, 410, 415, 417, 423.

- Friedlein, Roger: 60, 61, 74, 77, 155, 156, 157, 158, 159, 161, 162, 163, 164, 165, 166, 167, 168, 169, 170, 172.
- Gabriel, Maria: 270, 291, 307, 323, 333, 340, 360, 367, 380, 387, 393, 395, 397, 402, 411.
- Gaertner, Lothar: 161, 183.
- García Quintero, Francis: 171.
- Geisler, Eberhard: 23, 24, 25, 26, 27, 28, 29, 30, 31, 32, 33, 34, 35, 36, 37, 38, 39, 40, 41, 42, 43, 44, 45, 46, 47, 48, 49, 50, 51, 52, 53, 54, 55, 56, 57, 58, 59.
- Grossegasse, Orlando: 180, 194 (tot de l'espanyol).
- Heil, Christof: 255, 265, 269, 272, 303, 309, 329, 335, 351, 364, 366, 378, 386, 392, 396, 401, 437.
- Hirschmann, Frank G.: 11, 14, 246.
- Hofmann, Konrad: 68.
- Hofmann, Michael: 206 (de l'espanyol).
- Hoffmann, Richard: 4, 175.
- Holweck, Agnes: 240, 242.
- Hösle, Johannes: 1, 2, 7, 13, 15, 16, 19, 20, 62, 75, 76, 154, 174, 216, 236, 238, 239, 243, 245.
- Karlinger, Felix: 247, 248, 252, 254, 255, 264, 266, 267, 273, 274, 275, 281, 284, 288, 292, 295, 298, 304, 313, 314, 320, 325, 331, 334, 346, 350, 353, 355, 356, 357, 360, 364, 365, 379, 382, 384, 394, 401, 403, 407, 409, 415, 421, 423, 424, 425, 427, 429, 430, 431, 432, 433, 434, 435, 436, 437, 438, 439.
- Klotsch, Andreas: 17 (del portugués).
- Lange, Susanne: 285, 344, 357, 358, 373, 408 (tot de l'espanyol).
- Lorenz, Erika: 65, 66, 69, 70, 71, 72, 73.
- Lübcke, Monika: 78, 79, 80, 81, 82, 83, 84, 85, 86, 87, 90, 91, 92, 93, 94, 95, 96, 97, 98, 99, 100, 101, 102, 103, 104, 105, 106, 107, 108, 109, 111, 112, 113, 114, 115, 116, 117, 118, 119, 120, 121, 122, 123, 124, 125, 126, 127, 128, 129, 130, 131, 132, 133, 134, 135, 137, 138, 139, 140, 141, 142, 143, 144, 145, 146, 147, 149, 150, 151, 152, 153.
- Ludwig Salvator: 249, 250, 251, 254, 257, 258, 259, 260, 261, 262, 263, 265, 277, 279, 281, 282, 289, 290, 293, 295, 296, 297, 298, 300, 301, 304, 310, 311, 312, 315, 316, 317, 318, 319, 321, 327, 325, 326, 327, 330, 332, 338, 344, 348, 351, 355, 356, 365, 368, 369, 370, 371, 372, 377, 383, 384, 385, 389, 394, 413.

- Maass, Angelika: 6, 8, 12, 21, 22, 110, 173, 177, 178, 182, 211, 215, 216, 217, 218, 219, 220, 221, 222, 223, 224, 225, 226, 227, 228, 229, 230, 231, 244.
- Meier, Harri: 283.
- Meisenburg, Trudel: 5.
- Mettelsiefen, Dieter: 10.
- Moser, Theres: 3, 184, 195, 196, 201, 205, 209, 212.
- Nyffenegger, Beatrice: 181.
- Pögl, Johannes: 253, 278, 280, 286, 287, 294, 308, 322, 324, 334, 336, 341, 342, 346, 349, 363, 399, 403, 405, 409.
- Reitz, Barbara: 193, 237 (tot de l'espanyol).
- Rom, Emile: 270, 291, 307, 323, 333, 340, 360, 367, 380, 387, 393, 395, 397, 402, 411.
- Schmider, Kai: 79, 88, 148, 233, 241.
- Solzbacher, Joseph: 63, 64, 67 (de l'espanyol).
- Vilatella, Javier G.: 232.
- Weiss, Hans: 136.
- Wesch, Andreas: 160.
- Weth, Georg A.: 283, 298, 299, 302, 326, 337, 339, 374, 382, 390, 414, 416, 419, 425.



**Marcus Bär (Frankfurt am Main)**

**Lehrveranstaltungen katalanischer Thematik an den  
Hochschulen des deutschen Sprachbereichs im  
Sommersemester 2002 und im Wintersemester 2002/2003**

Die folgende Aufstellung verzeichnet katalanistische Lehrveranstaltungen an Hochschulen des deutschen Sprachbereichs im Sommersemester 2002 und im Wintersemester 2002/2003. Aufgeführt werden die aus den Vorlesungsverzeichnissen zu entnehmenden Angaben zu den Veranstaltungen des Bereichs Romanistik (Katalanistik). Die Auflistung bemüht sich um Vollständigkeit.<sup>1</sup> Die katalanistisch tätigen Hochschullehrer und Lektoren werden gebeten, Änderungen der in den Verzeichnissen abgedruckten Angaben durch die Vorlesungspraxis (zusätzliche, ausgefallene, im Titel geänderte Veranstaltungen) dem Autor mitzuteilen. Gleiches gilt für in der folgenden Aufstellung lückenhaft dokumentierte Angaben.

Bundesrepublik Deutschland

Augsburg

Universität / Romanistik und Sprachenzentrum

SS 2002:

— Einführung in die katalanische Sprachwissenschaft: Günther Haensch

WS 2002/2003:

— Català 1: Vicente Álvarez Vives

Berlin

Freie Universität / Institut für Romanische Philologie

SS 2002:

— Einführung in die katalanische Literatur: Anna Soler Horta

— De la Nova Cançó a la música catalana actual: Anna Borrull

— Katalanisch I: Anna Borrull

— Katalanisch II: Anna Borrull

---

<sup>1</sup> Herzlichen Dank an alle, die durch rechtzeitige Einsendung von Fotokopien o. ä. aus den jeweiligen Vorlesungsverzeichnissen diese Aufstellung erleichtert und ermöglicht haben.

## WS 2002/2003:

- Okzitanisch und Katalanisch: Geschichte und Strukturen: Frank Savelsberg / Guido Mensching
- Sprachkontakte auf der Iberischen Halbinsel: Katrin Lemmer
- La Renaixença a la literatura catalana: Antònia Tayadella
- Introducció a la història de Catalunya: Anna Borrull
- Katalanisch I: Anna Borrull
- Katalanisch III: Anna Borrull

## Humboldt-Universität / Institut für Romanistik

## SS 2002:

- Katalanisch 1: Anfängerkurs: Josep Tèrmens
- Katalanisch 2: Aufbaukurs: Josep Tèrmens
- Katalanische Literatur: eine Einführung: Josep Tèrmens

## WS 2002/2003:

- Katalanisch Grundkurs: Josep Tèrmens
- Katalanisch Aufbaukurs: Josep Tèrmens
- Katalanische Literatur: paradigmas de la de poesia española bajo el franquismo: poesia social, postismo, poesia de la experiencia y novísimos: Josep Tèrmens

## Bielefeld

## Universität / Romanistik

## SS 2002:

- Català Ib: Miquel Cortada
- Català IIb: Miquel Cortada

## WS 2002/2003:

- Català Ia: Miquel Cortada
- Català IIa: Miquel Cortada

## Bochum

## Ruhr-Universität / Romanisches Seminar

## SS 2002:

- Lektürekurs Katalanisch: Wolfgang Schlör
- Katalanische Literatur- und Theatergeschichte der Nachkriegszeit: Mario Horst Alsen
- Streitpunkte der katalanischen Syntax: Distribution der Präpositionen *a* und *en*: Mario Horst Alsen
- Katalanisch Intensivkurs: Pilar Arnau i Segarra

## WS 2002/2003:

- Katalanische Syntax und Morphologie im Überblick: Mario Horst Alsen
- Literatur und Theater der katalanischen Renaixença: Mario Horst Alsen
- Einführung in das Katalanische: Wolfgang Schlör

## Bonn

Rheinische Friedrich-Wilhelms-Universität / Romanisches Seminar

## SS 2002:

- Grundkurs Katalanisch II: Sebastià Moranta Mas
- Mittelkurs Katalanisch II: Sebastià Moranta Mas

## WS 2002/2003:

- Grundkurs Katalanisch I: Sebastià Moranta Mas
- Mittelkurs Katalanisch I: Sebastià Moranta Mas

## Braunschweig

Technische Universität / Sprachenzentrum

## SS 2002:

- Katalanisch 1.2.01.0: Sònia López Alonso
- Katalanisch 2.5.01.0: Sònia López Alonso

## WS 2002/2003:

- Katalanisch 1.1.01.0: Mireia Ortigosa
- Katalanisch 3.1.01.0: Mireia Ortigosa

## Bremen

Universität / Romanistik

## SS 2002:

- Escritoras catalanas del exilio: Josep Maria Navarro
- Katalanisch III: Pilar Arnau i Segarra
- Katalanisch IV: Pilar Arnau i Segarra
- La mirada dels vençuts: La literatura catalana a l'exili sudamericà i francès: Pilar Arnau i Segarra
- Expressió oral i escrita a partir dels mitjans de comunicació catalans (premsa, ràdio, televisió): Pilar Arnau i Segarra

## WS 2002/2003:

- Curs intensiu de català: Pilar Arnau i Segarra

## Erlangen-Nürnberg

Friedrich-Alexander-Universität / Sprachenzentrum

SS 2002:

- Katalanisch: Lektüre und Kommentar leichter katalanischer Texte aus Presse und Literatur: Kurt Süss

WS 2002/2003:

- Einführung ins Katalanische: Kurt Süss

## Frankfurt am Main

Johann Wolfgang Goethe-Universität / Institut für Romanische Sprachen und Literaturen

SS 2002:

- Tirant lo Blanc – ein Roman der Weltliteratur vor 1500: Tilbert Dídac Stegmann
- Der Schnellerwerb rezeptiver Kompetenz durch EuroCom: Katalanisch auf der Basis von Französisch: Tilbert Dídac Stegmann
- Katalanisch I: Sebastià Moranta Mas
- Katalanisch II: Sebastià Moranta Mas
- Curs de conversa i expressió escrita: Sebastià Moranta Mas
- Katalanische Literatur in deutscher Übersetzung II: Ricard Wilshusen

WS 2002/2003:

- Einführung in die Literaturen der Iberischen Halbinsel (spanische und katalanische Literatur): Tilbert Dídac Stegmann
- Josep Pla „El quadern gris“ (1918/1966): Tilbert Dídac Stegmann
- Eurocomprehension – Alle romanische Sprachen sofort lesen können: Horst G. Klein / Tilbert Dídac Stegmann
- Katalanisch I: Sebastià Moranta Mas
- Katalanisch II: Sebastià Moranta Mas
- Curs de conversa i expressió escrita: Sebastià Moranta Mas
- Traducció alemany-català (textos alemanys del segle XX): Ricard Wilshusen

## Freiburg im Breisgau

Albert-Ludwigs-Universität / Romanisches Seminar

SS 2002:

- Grundkurs Katalanisch: Eva Centellas i Oller
- Aufbaukurs Katalanisch: Eva Centellas i Oller
- Oberstufe Katalanisch (conversa): Eva Centellas i Oller

- Landeskunde „Katalonien in Geschichte und Gegenwart“: Eva Centellas i Oller

WS 2002/2003:

- Grundkurs Katalanisch: Eva Centellas i Oller
- Aufbaukurs Katalanisch: Eva Centellas i Oller
- Übersetzung Deutsch-Katalanisch: Eva Centellas i Oller
- Landeskunde „Frankreich und Spanien im landeskundlichen Vergleich“: Claus D. Pusch

Halle-Wittenberg

Martin-Luther-Universität / Institut für Romanistik

SS 2002:

- Català I: Judit Roset i Farré
- Català II: Judit Roset i Farré

WS 2002/2003:

- Català I: Judit Roset i Farré
- Català II: Judit Roset i Farré

Hamburg

Universität / Institut für Romanistik

SS 2002:

- Intensivkurs Katalanisch I: Josep Maria Bertran
- Intensivkurs Katalanisch II: Josep Maria Bertran
- Lectura i conversa: Josep Maria Bertran
- Sprachvarietäten des Katalanischen: Josep Maria Bertran
- Grundzüge der Morphologie (Spanisch / Katalanisch): Conxita Lleó
- Adquisición fonoprosódica de L1 y L2: métodos, datos y modelos teóricos (Spanisch / Katalanisch): Conxita Lleó
- Teoría de la Optimidad: aspectos fonológicos sincrónicos, diacrónicos y evolutivos (Spanisch / Katalanisch): Conxita Lleó

WS 2002/2003:

- Intensivkurs Katalanisch I: Josep Maria Bertran
- Intensivkurs Katalanisch II: Josep Maria Bertran
- Curs de conversa: Josep Maria Bertran
- Grundzüge der Syntax (Spanisch / Katalanisch): Conxita Lleó
- La entonación en castellano, catalán y alemán: aspectos sincrónicos y adquisición: Conxita Lleó
- Commentari de textos literaris – narrativa del segle XX: Josep Maria Bertran

## Heidelberg

Ruprecht-Karls-Universität / Romanisches Seminar

SS 2002:

- Katalanisch I: Víctor Sevillano i Canicio
- Katalanisch II (Aufbaukurs für Fortgeschrittene): Artur Quintana i Font
- Curs de repetició i perfeccionament en llengua catalana (comprensió, expressió, gramàtica i traducció): Víctor Sevillano i Canicio
- La literatura catalana contemporània: Artur Quintana i Font
- La influencia germánica y celta sobre las lenguas y literaturas de la Península Ibérica: Artur Quintana i Font

WS 2002/2003:

- Katalanisch I: Víctor Sevillano i Canicio
- Katalanisch II: Artur Quintana i Font
- Sprachkontakt in Lateinamerika – Spanisch, Italienisch, Katalanisch: Rolf Kailuweit
- La Renaixença: Artur Quintana i Font

## Kiel

Christian-Albrechts-Universität / Romanisches Seminar

SS 2002:

- keine katalanistischen Lehrveranstaltungen

WS 2002/2003:

- Alternative Sprachlehrmethoden: Französisch, Spanisch, Italienisch, Katalanisch (mit EuroComRom): Ulrich Hoinkes

## Köln

Universität / Romanisches Seminar

SS 2002:

- Katalanisch für Anfänger: Sebastià Moranta Mas
- Katalanisch für Fortgeschrittene: Sebastià Moranta Mas
- Curs de traducció alemany-català: Sebastià Moranta Mas
- Poetes catalans del segle XX i les traduccions alemanyes: Sebastià Moranta Mas

WS 2002/2003:

- Katalanisch für Anfänger: Sebastià Moranta Mas
- Oberkurs Katalanisch: Sebastià Moranta Mas
- Konversationskurs: Sebastià Moranta Mas
- Curs de traducció alemany-català : Sebastià Moranta Mas

## Konstanz

Universität / Sprachlehrinstitut

SS 2002:

— Katalanisch II: Antoni-Simó Massó i Alegret

WS 2002/2003:

— Katalanisch I: Antoni-Simó Massó i Alegret

## Mainz-Germersheim

Johannes Gutenberg-Universität (Institut für Romanistik)

SS 2002:

— Katalanische Sprache: Einführungskurs: Manfred Betz

WS 2002/2003:

— Katalanische Sprache: Einführungskurs: Manfred Betz

## Mannheim

Universität / Romanisches Seminar

SS 2002:

— Katalanisch I (Anfänger): Víctor Sevillano i Canicio

— Katalanisch I (Lektüre- und Übersetzungsübungen für Anfänger):  
Víctor Sevillano i Canicio

— Katalanisch II (Fortgeschrittene): Víctor Sevillano i Canicio

— Katalanisch II (Lektüre- und Übersetzungsübungen für Fortgeschrit-  
tene): Víctor Sevillano i Canicio— Die sprachlichen Minderheiten auf der iberischen Halbinsel in  
Geschichte und Gegenwart: Wolfgang Bergerfurth

WS 2002/2003:

— Katalanisch I (Anfänger): Víctor Sevillano i Canicio

— Lektüre- und Aufbaukurs Katalanisch: Víctor Sevillano i Canicio

— Ein Staat, viele Nationen – die Regionen Spaniens in Geschichte und  
Gesellschaft: Víctor Sevillano i Canicio

## Marburg

Philipps-Universität / Institut für Romanische Philologie

SS 2002:

— keine katalanistischen Lehrveranstaltungen

WS 2002/2003:

— Katalanisch für Anfänger I: Sebastià Moranta Mas

— Katalanisch für Anfänger II: Sebastià Moranta Mas

## München

Ludwigs-Maximilians-Universität / Institut für Romanische Philologie

SS 2002:

- Katalanisch I: Xavier González-Vilaltella
- Katalanisch II: Xavier González-Vilaltella
- La poesia de Gimferrer: Xavier González-Vilaltella

WS 2002/2003:

- Katalanisch I: Xavier González-Vilaltella
- Katalanisch II: Xavier González-Vilaltella
- Els poemes de Joan Brossa: Xavier González-Vilaltella

## Münster

Westfälische Wilhelms-Universität / Romanisches Seminar

SS 2002:

- Katalanisch II: Lluís Quintana i Trias
- Curs de lectura comentada en castellano sobre temas catalanes: Lluís Quintana i Trias
- El Modernismo en Cataluña a través de las publicaciones en lengua castellana: Lluís Quintana i Trias

WS 2002/2003:

- Katalanisch I: Michael Pfeiffer

## Saarbrücken

Universität des Saarlandes / Romanistik

SS 2002:

- Katalanisch für Anfänger: Víctor Sevillano i Canicio
- Katalanisch für Fortgeschrittene: Víctor Sevillano i Canicio
- Konversations-, Hörverstehens- und Übersetzungsübungen für Anfänger: Víctor Sevillano i Canicio
- Konversations-, Hörverstehens- und Übersetzungsübungen für Fortgeschrittene: Víctor Sevillano i Canicio

WS 2002/2003:

- Katalanisch für Anfänger: Víctor Sevillano i Canicio
- Katalanisch für Fortgeschrittene: Víctor Sevillano i Canicio
- Konversations-, Hörverstehens- und Übersetzungsübungen für Anfänger: Víctor Sevillano i Canicio
- Konversations-, Hörverstehens- und Übersetzungsübungen für Fortgeschrittene: Víctor Sevillano i Canicio



## Siegen

Universität / Romanistik

SS 2002:

- Katalanisch I: Josep Maria Taberner i Prat
- Katalanisch II: Josep Maria Taberner i Prat

WS 2002/2003:

- Katalanisch I: Josep Maria Taberner i Prat
- Katalanisch II: Josep Maria Taberner i Prat

## Stuttgart

Universität / Sprachenzentrum

SS 2002:

- Katalanisch II: Jordi Jané i Lligé
- Katalanisch III: Jordi Jané i Lligé

WS 2002/2003:

- Katalanisch I: Jordi Jané i Lligé
- Katalanische Texte: Jordi Jané i Lligé

## Tübingen

Eberhard-Karls-Universität / Romanisches Seminar

SS 2002:

- Katalanisch Anfängerkurs: Jordi Jané i Lligé
- Katalanisch Mittelkurs: Jordi Jané i Lligé
- Katalanisch Oberkurs: Jordi Jané i Lligé
- Literatura catalana medieval – “L'època daurada”: Jordi Jané i Lligé

WS 2002/2003:

- Katalanisch Anfängerkurs: Jordi Jané i Lligé
- Katalanisch Mittelkurs: Jordi Jané i Lligé
- Katalanisch Oberkurs: Jordi Jané i Lligé
- Übersetzungskurs Deutsch-Katalanisch: Jordi Jané i Lligé

## Österreich

## Wien

Universität / Institut für Romanistik

SS 2002:

- Katalanisch für Anfänger: Carles Batlle i Enrich
- Aufbaukurs Katalanisch: Carles Batlle i Enrich
- Art i cultura a Catalunya: Pia Jardí

WS 2002/2003:

- Katalanisch für Anfänger: Carles Batlle i Enrich
- Aufbaukurs Katalanisch: Carles Batlle i Enrich
- Sprachwissenschaftliches Seminar – Zur sprachrechtlichen Situation in Spanien und Portugal: Georg Kremnitz

#### Deutschsprachige Schweiz

Basel

Universität / Romanisches Seminar

SS 2002:

- *Lenguas en contacto: catalán – aragonés – castellano*: Beatrice Schmid
- *Textos de la Corona catalano-aragonesa – preparativos para una exposición*: Carlos Alvar
- Studienreise “Viaje a Levante”: Beatrice Schmid / Carlos Alvar

WS 2002/2003:

- *Introducció a la llengua catalana I*: Henriette Partzsch

Zürich

Universität / Romanisches Seminar

SS 2002:

- *Introducció al català, 2a part*: Antoni-Simó Massó i Alegret
- *Curs superior de català – Sor Isabel de Villena*: Antoni-Simó Massó i Alegret

WS 2002/2003:

- *Introducció al català, 1a part*: Antoni-Simó Massó i Alegret
- *Curs superior de català*: Antoni-Simó Massó i Alegret

## Buchbesprechungen · Recensions

**Carles Cortés:**

*Començar a escriure: la construcció dels primers relats de  
Mercè Rodoreda (1932–1938)*

Alacant: Instituto Alicantino de Cultura Juan Gil-Albert / Diputación  
Provincial de Alicante, 2002. ISBN 84-7784-875-0, 261 pp.

En aquest llibre, l'adaptació de la seva tesi doctoral, Carles Cortés estudia les cinc primeres novel·les de Mercè Rodoreda, publicades abans de l'exili i, més tard, rebutjades per l'autora, a saber: *Sóc una dona bonrada?* (1932), *Del que hom no pot fugir* (1934), *Un dia de la vida d'un home* (1934), *Crim* (1936) i la primera versió d'*Aloma* (1938, Premi Crexells 1937). L'autor entén el seu estudi com una aportació al coneixement global de l'obra de l'escriptora catalana més consolidada del segle XX, tant dintre com fora de Catalunya. I és cert que aquest treball representa un esforç molt important per als estudis rodoresians, perquè es dedica amb seriositat i atenció a les creacions de joventut, pràcticament esborrades a causa de l'actitud negativa de l'escriptora barcelonina envers les seves primeres publicacions. Carles Cortés es planteja, doncs, un tema tan important com difícil: aproximar-se de forma adequada a unes novel·les que la mateixa creadora considerava aviat sense valor ni validesa, seguida en aquest judici per una gran part de la crítica.

L'autor respon a aquest repte amb una estratègia doble. D'una banda, la relativització: segueix el propòsit de descriure aquests textos, durant dècenns d'accés difícil i per això encara poc coneguts pels lectors, dins el "context narratiu d'una època clau en la revitalització del gènere novel·lístic en la literatura catalana—la dècada dels trenta" (p. 13) i en observant "la connexió estilística entre les obres anteriors i les posteriors a la guerra" (p. 17) de Rodoreda. D'altra banda, l'anàlisi immanent: l'autor estableix un nombre de categories (la història, amb l'argument, la trama, els personatges i el cronotop; la relació entre discurs i història respecte a l'ordre dispositiu de la història en el discurs i la representació del discurs dels personatges; la veu narrativa), seguint sobre tot les propostes teòriques de Gérard Genette, que aplica de manera sistemàtica a cadascuna de les novel·les amb el fi de destriar-ne els seus "elements constitutius".

A l'hora de dur a terme aquest plantejament, però, sorgeixen dificultats i problemes. Moltes vegades, la recensora tenia durant la lectura la impres-

sió que la terminologia emprada no servia la comprensió dels textos, sinó que aquesta s'havia transformat en una finalitat en si mateixa. De vegades, l'autor s'hi embolica; posem-ne només un exemple concret: a la pàgina 153, s'equivoca a l'intent d'establir la focalització narrativa d'un fragment de *Crim*, i tampoc hi convenç la descripció de la representació del discurs. Això correspon a una certa inseguretats general quan es tracta de la teoria de la literatura, que es reflecteix p. ex. en la recapitulació, p. 236–237.

L'intent de fer un inventari textual, primer pas importantíssim al tractar textos molt menys coneguts que les obres posteriors de Mercè Rodoreda, domina clarament sobre els altres propòsits del treball, ja esmentats. En aquest sentit, queden moltes qüestions interessants, com per exemple la influència de models anglosaxons, concretament de Virginia Woolf –una autora admirada de Rodoreda, com esmenta Cortés, indicant només, però, algunes coincidències temàtiques amb l'obra de l'autora anglesa (p. 201–202). A través dels textos estudiats es perfila una altre escriptora que l'artista magistral dels anys posteriors, una periodista inclinada a la paròdia i l'humor (Cortés recorda la vinculació amb el grup de Sabadell i la influència del cinema), iconoclasta, emancipada i revoltosa.

Com indica ja el títol del seu llibre, Cortés s'interessa per aquest període en tant que laboratori del que sorgirà més tard la gran escriptora de *La plaça del Diamant* o *Mirall trencat*: “La vàlua literària de les cinc primeres novel·les és escassa –si exceptuem els valors indicats d'*Aloma*–, però sí ho és pel que fa al perfeccionament del coneixement que tenim del conjunt de l'obra de Mercè Rodoreda.” (p. 245) Tot i així, la lectura d'aquesta primera gran aproximació a l'obra rebutjada de Mercè Rodoreda convida a seguir amb les preguntes i els estudis, endinsant-se en la Barcelona dels anys trenta i la seva vida literària.<sup>1</sup> Cortés ho féu per a buscar “els elements discursius que formen les constants narratives de la seua obra i que podem trobar en els textos posteriors, situats en la dècada dels seixanta i setanta, principalment” (p. 13). És obvi, però, que s'hi trobin també elements que qüestionen la imatge actual de l'obra rodorediana, encara molt determinada per la construcció que en feia la mateixa autora.<sup>2</sup> El present estudi com una

<sup>1</sup> Un article esmentat de Cortés sobre *Crim* va en aquesta direcció, vegeu Joan Ramon Resina, “Detective Formula and Parodic Reflexivity: *Crim*”, en: Kathleen McNerney / Nancy Vosburg (eds.), *The Garden Across the Border. Mercè Rodoreda's Fiction*. Selinsgrove / London, Toronto: Susquehanna University Press / Associated University Presses, 1994, 119–134.

<sup>2</sup> Vegeu Randolph D. Pope, “*Aloma's* Two Faces and the Character of Her True Nature”, en: Kathleen McNerney / Nancy Vosburg (eds.), *The Garden Across the Border*.

primera aproximació i la publicació anunciada de totes les cinc novel·les per la Fundació Mercè Rodoreda obren, doncs, a la investigació nous rumbos.

Henriette Partzsch (Basel)

### Josep Massot i Muntaner:

*Georges Bernanos und Mallorca, 1934–1938.*

Mit einem Vorwort von Manfred Tietz. Aus dem Katalanischen von Martin B. Fischer. Berlin: ed. tranvía, Verlag Walter Frey, 2002 (Kultur und Gesellschaft der katalanischen Länder, Bd.2). ISBN 3-925867-65-1, 170 S.

Im Jahre 1938 hatte François Mauriac Georges Bernanos' Buch *Les Grands Cimetières sous la lune* und Gides *Retour de l'URSS* besonders hervorgehoben als Ausdruck intellektueller Redlichkeit, weil beide sich sehr kritisch mit ihrem eigenen Lager auseinandersetzten: „Deux témoignages demeurent entre tous ceux qui ont été donnés depuis deux ans, celui de Gide et celui de Bernanos, qui n'ont pas reçu de réponse, qui ne seront pas réfutés et devant lesquels l'adversaire hésite entre l'insulte et le silence. Gide, communiste, a nié que le régime de Staline fût le régime de la justice. Bernanos, catholique, a chassé le crime de cette ombre où il s'était tapi, au pied de la croix.“<sup>1</sup> In einem Interview zum Konzept des literarischen Engagements formulierte Leonardo Scascia vierzig Jahre später ein ganz ähnliches Urteil: „Les deux plus grands écrivains engagés que je connaisse sont Gide et Bernanos, et ils le furent vraiment profondément: pourtant, le premier qui se sentait communiste écrivit la vérité sur l'Union soviétique, et le deuxième qui était catholique écrivit contre le monde catholique qui exaltait la croisade de Franco. Par conséquent, que vivent les intellectuels engagés, mais à condition qu'ils s'engagent toujours contre le prince, contre les pouvoirs, contre les Églises, fussent-elles les leurs.“<sup>2</sup>

---

*Mercè Rodoreda's Fiction.* Selinsgrove / London, Toronto: Susquehanna University Press / Associated University Presses, 1994, 135–147.

<sup>1</sup> François Mauriac, „Deux témoignages“, *Temps Présent*, 20. Mai 1938.

<sup>2</sup> „Les Barbares sont parmi nous“, Interview mit Leonardo Scascia, *Le Nouvel Observateur*, 19. Juni 1978, S. 113; siehe dazu auch Joseph Jurt, „Les deux plus grands écrivains engagés que je connaisse... Gide et Bernanos“, *Bulletin des Amis d'André Gide*, vol. XX, n° 94, April 1992, p. 187–207.

Obwohl Bernanos' Buch *Les Grands Cimetières sous la lune*, sein flamender Protest gegen den franquistischen Terror, auf große Resonanz stieß, weit über das rechte, katholische Lager hinaus, das vor allem seine Romane rezipiert hatte, wurde die mallorquinische Periode von Bernanos (1934–1937) in der Forschung eher vernachlässigt. Untersucht wurde vor allem die Rezeption des Autors in Spanien.<sup>3</sup> Man konnte darum nur begrüßen, dass ein eminenter Kenner der Geschichte und der Kultur Mallorcas sich daran gemacht hat, die Mallorquiner Periode von Bernanos genauer zu untersuchen: Josep Massot i Muntaner. Massot i Muntaner, 1941 in Palma de Mallorca geboren und seit 1972 Benediktinermönch in der Abtei Montserrat, ist ein äußerst fruchtbarer Gelehrter; er veröffentlichte über dreißig Bücher und zahllose Aufsätze, leitet den Verlag der Abtei, gibt die Zeitschriften *Studia Monastica* und *Randa* heraus, engagiert sich sehr stark für die 'Associació Internacional de Llengua i Literatura Catalanes' (AILLC). Er gilt als der beste Kenner der Periode des Bürgerkrieges auf Mallorca. In diesem Zusammenhang kam er immer wieder auf Bernanos zu sprechen, zunächst in dem Buch *Església i societat a la Mallorca del segle XX* (1977). Hier fand sich schon eine Untersuchung der *Grands Cimetières sous la lune* sowie ein umfangreiches Presse-Dossier (S. 216–308). 1981 veröffentlichte er die erste katalanische Übersetzung des Buches von Bernanos *Els Grans Cementiris sota la Lluna* (Übersetzer Antoni-Lluc Ferrés) mit einer Einleitung und einem umfangreichen Anmerkungsapparat zusammen mit Pierro Copiz, ein Apparat, der fünfmal umfangreicher ist als der der Pléiade-Ausgabe. 1989 folgte dann eine eigentliche Monographie *Georges Bernanos i la guerra civil*, die nun auch auf deutsch vorliegt. Ein Bernanos-Kapitel findet sich ebenfalls im Band *Guerra civil i repressió a Mallorca* (1997) sowie in *Tres escriptors davant la guerra civil. Georges Bernanos, Joan Estelrich, Llorenç Villalonga* (1998).

In dem nun auf deutsch vorliegenden Buch *Georges Bernanos und Mallorca* findet sich nicht eine Synthese der gesamten Forschungen, die Pater Massot i Muntaner zu Bernanos vorgelegt hat, sondern im wesentlichen eine leicht überarbeitete und gestraffte Version der Monographie von 1989. Vor allem der Fußnotenapparat ist stark gekürzt, so dass der Leser nicht

<sup>3</sup> Siehe dazu Monserrat Parra i Alba, „Fortune du *Journal d'une curé de campagne* et *Les Grands Cimetières sous la lune* en Catalogne“, in: Monique Gosselin, Max Milner (eds.), *Bernanos et le monde moderne*, Presses universitaires de Lille, 1989, p. 269–278; Antonio Vicens-Castañer, „La réception de l'œuvre de Bernanos dans l'Espagne contemporaine“, in: Joseph Jurt, Max Milner (eds.), *Bernanos et ses lecteurs*, Berlin / Paris: Berlin-Verlag / Klincksieck, 2001, p. 105–113.

immer über weiterführende Belege verfügt. Andererseits wird auf Ausführungen früherer Werke verwiesen, die dem (nur) deutschsprachigen Leser nicht zur Verfügung stehen. Durch die Straffung entstand allerdings ein sehr lesbares, flüssig geschriebenes Buch.

Der Verfasser argumentiert in erster Linie als Historiker und nicht als Literaturwissenschaftler. Es geht ihm darum „zu ergründen, inwieweit die Kommentare und Anschuldigungen des Autors den wirklichen Begebenheiten entsprechen bzw. seiner überbordenden Vorstellungskraft entsprungen sind“ (S. 9).

Der erste Abschnitt beginnt mit der „Zeit der Zweiten Republik“ (S. 11–41), mit dem Aufenthalt Bernanos' auf Mallorca ab Oktober 1934 bis zum Ausbruch des Bürgerkrieges. Gleich zu Beginn wird geschrieben, Bernanos habe sich von der *Action Française* 'entehrt' gesehen (S. 11). Hier müsste man für den Leser erklären, dass sich der Schriftsteller 1932 öffentlich von der neo-royalistisch-konterrevolutionären Bewegung von Charles Maurras getrennt hatte. Denn diese Trennung trug auch zur Emanzipation gegenüber seinem ursprünglichen ideologischen Lager bei, die dann in *Les Grands Cimetières sous la lune* zum Ausdruck kam. Ein Hinweis auf die Entwicklung des Schriftstellers, auf seine Position als sehr bekannter Verfasser von drei Romanen und einem polemischen Essay würde auch nicht schaden. Ganz genau rekonstruiert werden dann die verschiedenen Wohnorte Bernanos auf Mallorca. Viel Anekdotisches wird erwähnt, das Aussagen des Pfarrers seines Viertels (El Terreno) entnommen ist, die der (im Buch von Bernanos angeschuldigte) Bischof angefordert hatte. Bernanos habe, so der Pfarrer, in allen drei Häusern ein völliges Durcheinander hinterlassen; seine Frau sei „von zweifelhafter Moral, denn es heißt, sie verlasse morgens das Haus, kehre dann zum Mittagessen zurück [...]“ (S. 23). Wenn dann gleich danach geschrieben wird, diese letzteren Anschuldigungen entbehrten jeglicher Grundlage, warum dann überhaupt die Ausführungen eines zweifelhaften, parteiischen Zeugen anführen? Was trägt der Klatsch oder schlimmer die Denunzierung zur Einschätzung der historischen Rolle von Bernanos und vor allem von seinem Werk bei?<sup>4</sup> Was sollen Aussagen rein subjektiver Natur, wie, es gebe

<sup>4</sup> Zu den Aussagen des Pfarrers von El Terreno vergleiche auch Antonio Vicens-Castañer: „Nous savons en outre, par un ouvrage naguère publié sur l'épuration des enseignants à Majorque, que le comité d'épuration, présidé par un prêtre bien connu, demandait des renseignements, non pas seulement sur les activités politiques, mais encore sur la pratique religieuse et la vie privée et familiale des personnes soumises à examen. (Santiago Miró, *Maestros depurados en Baleares durante la guerra civil* [1998]) Or, ces

heute noch auf Mallorca ehemalige Bekannte Bernanos', die ihn als 'Schmarotzer' bezeichneten (S. 25)? Warum sollen die Beiträge des Schriftstellers zur linken Wochenschrift *Marianne* „umstritten“ (S. 27) sein? Die Aussage, Bernanos sei nach dem Ausbruch des Bürgerkrieges auf Mallorca geblieben, weil er nicht gleich wieder auf die Stierkämpfe, die ihn begeisterten, und auf die Mallorquiner, die er „ein wenig“ (S. 28) liebgewonnen hatte, verzichten wollte, scheint mir auch einer gewissen Strategie der Herabsetzung zu gehorchen. Der Verfasser beruft sich öfters auf Ausführungen aus den Memoiren des Dominikaner-Paters Raymond-Léopold Bruckberger, mit dem die Familie Bernanos später im Zwist stand – seine Aussagen sind somit auch „sujettes à caution“.

Gut rekonstruiert werden die intellektuellen Milieus, mit denen Bernanos auf Mallorca in Kontakt war. Da waren zunächst die Schriftsteller Llorenç und Miquel Villalonga kastellanischer (und nicht katalanischer) Ausrichtung. Zugang zur *Falange* bekam Bernanos vor allem über den Marqués Alfonso de Zayas, dessen Frau, Juliette Verne, er gut kannte. Bernanos verheimlichte seine Sympathie für die *Falange* nicht, die nach ihm von einem intensiven Sinn für soziale Gerechtigkeit geprägt war. Über de Zayas stieß auch Bernanos' heranwachsender Sohn Yves schon vor dem Ausbruch des Bürgerkriegs zur *Falange* und engagierte sich in deren Reihen relativ lange. Wenn man Bernanos' Korrespondenz wieder liest, so fällt auf, dass er eigentlich immer mit einer gewissen Bewunderung von den auch militärischen 'Heldentaten' von Yves spricht. Bernanos selber hatte ja auch zunächst den Aufstand von Franco durchaus begrüßt, und er stand auch in den *Grands Cimetières sous la lune* dazu, um dann hinzuzufügen: „Meine Illusionen über das Unternehmen des Generals Franco hielten nicht lange an – ein paar Wochen“; Pater Massot i Muntaner bezeichnet diese Aussage als „ganz offensichtlich unaufrichtig“ (S. 46). Dieses Urteil kann nicht geteilt werden. Der Schriftsteller hatte schon am 27. August 1936, also wenige Wochen nach dem Aufstand, in einem Brief an Christiane Manificat festgestellt: „La répression est [...] terrible et absolument sans merci.“<sup>5</sup> Und am selben Tag an seinen Freund R. Vallery-Radot: „Ce

---

informations étaient demandées à des gens politiquement sûrs, parmi lesquels se trouvait un bon nombre de gens d'église qui continuèrent à fournir des renseignements au Tribunal Provincial de Responsabilités Politiques, au moins jusqu'à 1942.“ (*art. cit.*, p. 111).

<sup>5</sup> Georges Bernanos, *Correspondance II*, Paris, 1971, p. 152.



qu'on voit rappelle beaucoup *Salammô* et la description de la guerre inexpiable. Une vie humaine ne pèse plus rien.<sup>66</sup>

Ein eigenes Kapitel ist dann der Entstehung der *Grands Cimetières sous la lune* gewidmet. Bernanos hatte schon ab Juni 1936 begonnen, Artikel über Spanien in der Zeitschrift der Dominikaner, *Sept*, zu schreiben; als er am 16. Juli einen zweiten Aufsatz an dieselbe Zeitschrift sandte, erwähnte er schon ein Buchprojekt: „Je garde pour mon livre futur la plus grosse somme de dégoût possible mais je dois cependant prendre certaines précautions pour ne pas éclater.“<sup>67</sup> Massot i Muntaner bemerkt dazu zu Recht, dass es sich hier noch nicht um die *Grands Cimetières* handeln konnte, weil der Bürgerkrieg noch gar nicht ausgebrochen war. In späteren *Sept*-Artikeln sprach Bernanos aber durchaus vom Bürger-Krieg; so im Aufsatz, der am 8. November abgeschickt und am 27. November publiziert wurde. Dieser Artikel brachte nach dem Verfasser „bei Lichte betrachtet keinen Wandel in der Weltanschauung des Georges Bernanos“ (S. 82). Es ist in der Tat so, dass er beiden Lagern denselben Zerstörungswillen zuschreibt, mit demselben Ziel, ein neues Spanien zu schaffen. Aber das, was hier schon angeklagt wird, ist die ideologische Verbrämung und damit auch die Legitimierung dieser totalen politischen Auseinandersetzung. Der Autor beschreibt hier die Haltung der Kirche nach der (Falsch-)Meldung des Falles von Madrid: „Déjà sur le balcon de l'Ayuntamiento, le vieil archevêque tombe en pleurant de joie dans les bras du Gouverneur militaire. Le bon Dieu lui-même est de la fête. Une jeune fasciste à chemise bleue, le cou ceint d'un foulard aux couleurs italiennes, brandit une croix d'autel, au socle doré, qui doit peser lourd à ses bras nus. N'importe! Le flot l'atteint, la dépasse, l'entraîne dans son remous immense, et je suis longtemps du regard cette croix qui vole au secours de la victoire.“<sup>68</sup> Was hier schon aufscheint, ist die Kritik an einer opportunistischen Haltung einer Kirche, bei der die Religion instrumentalisiert wird, um eine bestimmte politische Ordnung zu legitimieren. Obwohl Bernanos „sehr genau wusste, wer hinter der von ihm miterlebten brutalen Unterdrückung auf Mallorca stand und die er bisher als kleineres Übel gutgeheißen hatte, sollte er nun die eigentlich Verantwortlichen von jeglicher Schuld freisprechen und dafür die Vertreter der Mallorquiner Geistlichkeit für alles verantwortlich machen [...]“ (S. 85). Dieses Urteil des Pater Massot i Muntaner ist nicht haltbar. Wo bleibt der

---

<sup>6</sup> *Ibidem*, p. 157.

<sup>7</sup> *Ibidem*, p. 185.

<sup>8</sup> Bernanos, *Essais et écrits de combat*, tome I, Paris, 1971, p. 1436.

Beleg dafür, dass Bernanos die Repression zuerst gutgeheißen hat? Warum sollten heftige Kritik am Bischof und am Klerus der Insel eines 'katholischen Schriftstellers' unwürdig sein (112)? Bernanos war gerade als Christ zutiefst verletzt über die Haltung der kirchlichen Hierarchie und des Klerus, weil sie zum Massaker von mehreren Tausenden von sog. 'Verdächtigen' schwieg und über die Bezeichnung 'Kreuzzug' die franquistische Gewalt implizit legitimierte.<sup>9</sup>

Nach der Genese wird der historische Kern der *Grands Cimetières* untersucht. Zu Recht wird das Buch als umstrittenes Werk bezeichnet. Die negativen Reaktionen, die in den Fußnoten erwähnt werden, stammen aus rechtsextremen Organen (*Action française* und *Je suis partout*) und waren darum auch voraussehbar. Ein Hinweis auf die zahlreichen positiven Reaktionen, auch von bedeutenden französischen Intellektuellen, hätte in diesem Kontext nicht geschadet. Der historische Kern des Buches wird vom Verfasser indes – und das scheint mir zentral – bekräftigt: „[...] Trotz seines ungezwungenen Tons und wenig 'wissenschaftlichen' Stils liefert Bernanos eine sehr genaue Beschreibung der gnadenlosen Unterdrückung, von der die Insel Mallorca während des gesamten Bürgerkriegs (und auch der ersten Nachkriegsjahre) heimgesucht wurde“ (S. 107). Man könnte sich fragen, warum hier die Passivform gewählt wird und die Verantwortlichen der 'Heimsuchung' nicht genannt werden. Der Verfasser relativiert das Urteil über die historische Genauigkeit der Aussagen von Bernanos wieder, wenn er schreibt, der Autor habe wenige Mallorquiner gekannt, „und die wenigen, die seine Freunde waren, wollte er verständlicherweise von Schuld reinwaschen bzw. musste 'Sündenböcke' suchen, an denen er seine Fähigkeiten als bissiger Kritiker und raffinierter Stilkünstler unter Beweis stellen konnte“ (S. 109). Diese Aussage scheint mir an Unterstellung zu grenzen. Die Lage war für den Schriftsteller zu ernst, als dass er sich einfach 'Sündenböcke' ausgewählt hätte, um an ihnen seine stilistische Brillanz zu testen. Denn er sah durch die franquistische Repression die Werte, die ihm teuer waren, kompromittiert: „Il est dur de regarder s'avilir sous ses yeux ce qu'on est né pour aimer.“<sup>10</sup>

<sup>9</sup> Der im Vatikan tätige französische Prälat Mgr. Fontenelle hatte im übrigen Bernanos zu seinem Buch geschrieben: „Quelle impression fera-t-il? Une bombe avec ces éclats douloureux, oui, mais avec son feu qui est toujours beau.“ Ähnlich sei die Reaktion von Kardinal Pacelli gewesen: „Cela brûle mais cela éclaire“ (nach G. Bernanos, *Correspondance*, II, p. 200).

<sup>10</sup> *Ibidem*, p. 438.

Als 'Sündenbock', den Bernanos ausgesucht habe, identifiziert Massot i Muntaner den Italiener Conde Rossi, der aber nicht schon im Juli 1936 auf Mallorca gewesen sei und Ende Dezember die Insel wieder verlassen musste;<sup>11</sup> zu den weiteren 'Sündenböcken' von Bernanos hätten die Militärs gezählt sowie die katholische Kirche und ihr Bischof Miralles. Bernanos habe die Repression vor allem den Italienern zugeschrieben und machte das Militär für ihr Vorgehen verantwortlich und belaste ferner den Bischof und seine Priester mit Schuld, „die eigentlich seine falangistischen Freunde (und sein Sohn mit ihnen) auf sich zu nehmen hatten“ (S. 120). Noch drastischer drückt das Manfred Tietz in seinem Vorwort aus. Der Verfasser weise nach, „dass Bernanos sich selbst – und insbesondere seinen zur *Falange* gestoßenen Sohn Yves – zu entkulpabilisieren versucht und bisweilen wider besseres Wissen andere Hauptschuldige – im Klerus und bei den italienischen Interventionisten – denunziert“ (S. 8). Das geht nun entschieden zu weit, wenn der Ankläger zum Schuldigen erklärt wird, der die Schuld von sich abzuwälzen („entkulpabilisieren“) versuche. Wenn Klerus und Italiener „andere Hauptschuldige“ sind, wie kann man dann die Anklage gegen sie als Denunziation verunglimpfen? Und schließlich: inwieweit soll die Haltung Bernanos' am Engagement des Sohnes gemessen werden?

Es mag sein, dass Bernanos die Relation der Verantwortlichkeiten nicht immer präzise erkannte, dass er die Rolle der Militärs, etwa die des Generals Sanjurjo, zu sehr über einen nicht-adäquaten mittelalterlichen Ehrenkodex sah, doch ist es sicher nicht so, dass er „die historische Wahrheit zum Teil schwerwiegend entstellte“ (S. 120) oder entstellen wollte. Seine Reaktion war die eines zutiefst schockierten Gewissens, gerade auch angesichts des Schweigens der Kirche, deren Werten er sich verbunden wusste: „Le scandale qui me vient d'elle [de l'Eglise] m'a blessé au vif de l'âme, à la racine même de l'espérance.“<sup>12</sup> Bernanos ist kein prinzipieller Gegner der Gewalt, nachdem er freiwillig im Ersten Weltkrieg gedient hatte; ihm aber zuzuschreiben, er habe den Terror „zunächst herbeigesehnt und gerechtfertigt“ (S. 123), ist absurd. Richtig ist, dass Bernanos nicht ins Lager der Linken wechselte, sondern „ein Mann der monarchistischen katholischen Rechten“ (S. 122) blieb. Trotzdem hatte er sich von einer parteimäßigen Bindung an die Rechte gelöst und plädierte nun immer mehr für eine Alli-

<sup>11</sup> Siehe dazu auch Josep Massot i Muntaner, *Vida i miracles del 'Conde Rossi'*, Montserrat, 1988.

<sup>12</sup> Bernanos, *Essais et écrits de combat*, I, p. 426.

anz der ‘Menschen guten Willens’ in allen Lagern. „Démocrate ni républicain, homme de gauche non plus qu’homme de droite, que voulez-vous que je sois? Je suis chrétien“, hatte er 1935 in seinem Brief an das Wochenblatt *Marianne* geschrieben.<sup>13</sup> Die These von der Treue Bernanos’ zur monarchistischen Rechten, die der Verfasser vertritt, steht indes im Gegensatz zu derjenigen, die Manfred Tietz im Vorwort vertritt, nach der *Les Grands Cimetières* ein Beleg dafür seien, „dass Bernanos seine zutiefst konservativen Positionen aufgegeben hatte und ins politische Gegenlager gewechselt war, das ihm, zu seiner eigenen Überraschung, europaweit Beifall spendete“ (S. 8).

Trotz der vielen Einwände gesteht der Verfasser dem Buch den Status eines „leidenschaftlichen Zeugnisses“ zu, das „bis heute das Gewissen seiner Leser wach hält, und das anklagt, damit sich solche willkürlichen Morde und Bruderkämpfe nicht wiederholen“ (S. 126); „im Großen und Ganzen entsteht ein authentisches Bild“ (S. 142); ja, „Bernanos leistete einen entscheidenden Beitrag zur Geschichtsschreibung jener bewegten, abstoßenden Epoche der Mallorquiner Geschichte, dem Bürgerkrieg“ (S. 157). Der Verfasser bringt im übrigen eine ganze Reihe von Aussagen von anderen Zeitzeugen, die die Realität der blutigen Repression und auch die geschätzte Gesamtzahl der Hinrichtungen (mindestens 3 000), wie sie Bernanos aufführte, bestätigen.

Gleichzeitig schreibt Massot i Muntaner, *Les Grands Cimetières* sei ein Buch, das „zuweilen die Wahrheit verzerrt“ (S. 126), dass es „oftmals zu Übertreibungen, Irrtümern und Fehleinschätzungen kommt“ (S. 142), dass „zahlreiche Angaben des französischen Schriftstellers von außerordentlicher Genauigkeit sind, dagegen andere von geringem Wert, z.T. falsch gedeutet oder aus unzuverlässiger Quelle bezogen“ (S. 157). Diese ambivalente Einschätzung erklärt sich wohl auch aus dem Faktum, dass der Schriftsteller unmittelbar unter dem Eindruck der Ereignisse schrieb, aus dem Stand der Kenntnisse, über die er damals verfügte, während der Historiker *post festum*, wenn man diesen hier wenig adäquaten Ausdruck verwenden darf, die Realität in aller Ruhe Jahrzehnte später rekonstruieren konnte.

Ein Missverständnis besteht wohl auch darin, wenn der Pater Massot i Muntaner vom „wenig ‘wissenschaftlichen’ Stil“ (S. 107) schreibt. Der Schriftsteller nutze „seine literarische Freiheit ausgiebig“ (S. 108); im Original war die Rede von „una bona dosi de literatura“ (S. 133). Bernanos

<sup>13</sup> Bernanos, *Lettres retrouvées*, Paris, 1983, p. 252.

schreibt in der Tat nicht ein wissenschaftliches, historiographisches, sondern ein literarisches Werk. Die Bedeutung des Literarischen wird hier unterschätzt und mit Fiktion oder reiner Erfindung gleichgesetzt. Am Schluss sagt der Verfasser zu Recht, *Les Grands Cimetières* seien kein Roman, keine Reportage, keine antiklerikale und keine linke Streitschrift, sondern „genau genommen ein Pamphlet, eine Kampfschrift an die Adresse der französischen Rechten“ (S. 156). Das ist nicht falsch, greift aber zu kurz, verkennt die Bedeutung der literarischen Dimension des Buches. Die Fakten sprechen nicht selber; man muss sie zum Sprechen bringen; dazu braucht es die schöpferische Kraft des literarischen Wortes, um die Realität der furchtbaren Repression und der einschüchternden Bürgerkriegs Atmosphäre zu re-präsentieren, für den Leser sichtbar zu machen. Gerade der Romancier vermag das, was die Repression für den einzelnen ‘Verdächtigen’ bedeutete, dank seiner Empathie und seiner schriftstellerischen Vorstellungskraft für den Leser sichtbar zu machen. Ähnliches gilt im übrigen für die Darstellung der Realität der Konzentrationslager. Man erinnere sich hier etwa an die Aussage von David Rousset: „Plus que jamais ici, la communication nécessaire est difficile, plus que jamais, en conséquence, l’art est une obligation. Si riche que soit le document ou le témoignage, si précieux pour l’analyste, il ne permet pas de participer, donc de comprendre réellement, dès lors que le récit est sans référence avec le vécu du lecteur. L’art est l’unique introducteur possible, le seul qui ouvre à l’intimité des profondeurs concentrationnaires.“<sup>14</sup> Die Überzeugungskraft der literarischen Darstellung des Terrors auf Mallorca durch Bernanos wird gerade auch greifbar in den langen Passagen, die Massot i Muntaner in seinem Buch zitiert (S. 137–142). Die literarischen Verfahren, die er in seinem Buch einsetzte, wurden von Literaturwissenschaftlern auch in überzeugender Weise herausgearbeitet, etwa von Denis Guenoun<sup>15</sup> oder von Jacques Petit<sup>16</sup> und Elie Maakaroun.<sup>17</sup> Elie Maakaroun unterstrich so, dass die ‘écrits de combat’ ihre Wirkung der Verbindung einer oralen Sprache mit sehr dichten Bildern verdankten. „Ces caractères oral, simple, familier d’une telle langue, en font aussi une langue poétique. Et cette poésie vit du

<sup>14</sup> David Rousset, *Le Monde*, 23. Mai 1970.

<sup>15</sup> Denis Guenoun, „Les fonctions narratives dans *Les Grands Cimetières*“, in: Max Milner (ed.), *Bernanos. Colloque de Cerisy-la-Salle*, Paris: Plon, 1972, p. 441–453.

<sup>16</sup> Jacques Petit, „Images et structures dans *Les Grands Cimetières sous la Lune*“, *Etudes bernanosiennes* 13, 1972, p. 19–38.

<sup>17</sup> Elie Maakaroun, „Du tragique à la tragédie“, *Etudes bernanosiennes* 13, 1972, p. 39–74.

flux des images [...]“.<sup>18</sup> Die Wiederkehr derselben Bilder und Themen begründet diese innere Kohärenz, die das Signum der Literatur ist. So wie man schon im Romanwerk diskursive Elemente fand, so findet man in den *Grands Cimetières* auch narrative Strukturen. Das Denken von Bernanos artikuliert sich auch auf der abstrakteren Ebene über narrative Strukturen; insofern ist der Unterschied zwischen dem Romanwerk und den politischen Essays nur gradueller Natur. Darum wäre es wichtig aufzuzeigen, inwiefern auch die *Grands Cimetières* über die angesprochenen Themen (Armut, Kindheit, Solidarität) in einem größeren Kohärenzrahmen des Gesamtwerkes stehen.

Das, was literarisches Schreiben gerade auch auf der Basis der Imaginationskraft ausmacht, ist auch eine gewisse visionäre Funktion. Ähnlich wie bei Malraux, bei dem in *L'Espoir* eine der Figuren in der Bombardierung Madrids die Generalprobe des künftigen Krieges sah,<sup>19</sup> glaubte auch Bernanos in Spanien der Generalprobe einer weltweiten Revolution beizuwohnen („une espèce de répétition générale de la Révolution universelle“<sup>20</sup>). Man kann das nicht bloß als „etwas sibyllinische Andeutungen“ (S. 89) abtun.

Wichtig scheint mir gerade auch, dass Bernanos in der Repression in Spanien erkannte, wie unheilvoll jedes Paktieren mit totalitären Regimes ist und dass vor allem auch die Kirche sich untreu wird, wenn sie mit rechts-extremen Regimes zusammenarbeitet. Darum rief Bernanos auch aus seinem brasilianischen Exil schon von allem Anfang an, ab Juni 1940, zum Widerstand gegen das Vichy-Regime und den Nationalsozialismus auf.<sup>21</sup> Diese Klarsicht verdankte er seiner Erfahrung der franquistischen Repression auf Mallorca. Man wird dem Engagement von Bernanos während des Zweiten Weltkrieges nicht gerecht, wenn man wie Massot i Muntaner schreibt: „Bald setzte sich Bernanos nach Südamerika ab, von wo aus er weiter an seinen 'kämpferischen Schriften' arbeitete und bedenkenlos [!] polemische Diskussionen entfachte“ (S. 142).

<sup>18</sup> Elie Maakaroun, *art.cit.*, p. 71.

<sup>19</sup> „Le destin lève son rideau de fumée pour la répétition générale de la prochaine guerre“ (André Malraux, *Romans*, Paris, 1969, p. 755).

<sup>20</sup> Bernanos, *Essais et écrits de combat*, p. 153.

<sup>21</sup> Siehe auch Joseph Jurt, „Bernanos, écrivain de la résistance extérieure au Brésil“, in: Yves Ménager (ed.), *La littérature française sous l'Occupation*, Presses Universitaires de Reims, 1989, p. 15–26.

Ein Verdienst des Buches von Josep Massot i Muntaner besteht darin, dass es der Diskussion ruft.<sup>22</sup>

Joseph Jurt (Freiburg im Breisgau)

**Sebastià Oliveras i Duran** (dir.):

*Diccionari pràctic i complementari de la llengua catalana.*

Barcelona: La Busca edicions, 2002. ISBN 84-89986-71-1, 862 pàgs.

El *Diccionari pràctic i complementari de la llengua catalana* (DPC) és el resultat de la labor de deu autors procedents de Catalunya, Mallorca, Menorca i del País Valencià reunits sota la direcció de Sebastià Oliveras i Duran. La intenció dels autors era aportar “una eina diferent a la nostra llengua” per tal de “complementar, en alguns aspectes, els diccionaris que hi ha al mercat” (pàg. 11). Amb el títol no s’ha volgut definir l’obra, que només conté una part dels mots de la llengua, i a les entrades només s’hi van posar els significats complementaris dels mots, prescindint del significat principal o dels “significats generals” (pàg. 29). Des del punt de vista de la seva macroestructura, el DPC conté, a més de la pròpia nomenclatura, una *Presentació* de l’autoria de Sebastià Oliveras i Duran (pàg. 11–28), un capítol anomenat *Contingut* on s’expliquen les diferents parts del DPC (pàg. 29–38), una *Llista d’abreviatures i altres símbols* (pàg. 39–40), la bibliografia (pàg. 41–42) i el diccionari (pàg. 43–862). La part del diccionari pròpiament dit té diferents apartats: hi ha la llista de paraules considerades correctes (pàg. 43–545), una llista on s’indica la *Procedència dels mots que considerem correctes* (pàg. 547–568), un capítol sobre *Algunes qüestions gramaticals* (pàg. 569–594), un *Recull de barbarismes i altres incorreccions* (pàg. 595–666) i un *Índex alfabètic de paraules pensades per arribar a cadascun dels mots correctes del diccionari (índex de “mots clau”)* (pàg. 667–862).

<sup>22</sup> Schließlich sind der Übersetzung noch ein paar kleinere materielle Fehler anzulasten. *Die begnadete Angst* ist der deutsche Titel der *Dialogues des Carmélites* (S. 16, 78) und nicht der *Grande Peur des bien-pensants*, die nicht ins Deutsche übersetzt wurde. Dann sollte man Bernanos im deutschen Text nicht als „Autor von *La Alegria* und *El Impostor*“ (S. 17) nennen, sondern wenn schon die französischen Originaltitel erwähnen: *La Joie* und *L’Imposture*. Zur Zeit der Übersiedlung von Bernanos nach Mallorca konnte noch nicht von einem „sozialistischen“ Frankreich (S. 27) geredet werden; die Volksfront kam erst 1936 an die Macht. Bernanos’ Verlagshaus waren nicht „die Plons“ (S. 65), sondern der Verlag Plon. Statt „in Euskadi“ (S. 127) schriebe man wohl besser im Baskenland; S. 167: Jacques Chabot (und nicht Calbot).

La qualitat d'un diccionari pot inferir-se, d'una manera general, per a l'existència d'una bona introducció, perquè a la introducció s'hi exposen les opcions assumides durant la seva elaboració, s'especifica el públic a qui es vol arribar, i les funcions que el diccionari es proposa assolir (Correia 1996: 190).<sup>1</sup> Cal analitzar, per tant, la introducció del DPC –els dos capítols titulats *Presentació* i *Contingut*– amb molta atenció. A la presentació del DPC s'hi explica per què s'ha fet i s'hi comenten diferents aspectes de la situació actual de la llengua catalana. El director de l'obra argumenta que “Les idees bàsiques de les acadèmies són sempre les mateixes, perquè s'ha comprovat que una llengua va bé quan s'actua d'acord amb uns principis que són universals” (pàg. 14), i per això els autors prenen com a “principis que són universals” (pàg. 14) i “principis bàsics de tota llengua” (pàg. 15) el que l'Acadèmia de la Lengua Española resumeix amb la fórmula “Limpia, fija y da esplendor”. S'ocupa de cadascun dels tres aspectes de la fórmula i dóna exemples perquè es vegi que l'IEC no se n'ocupa gens de la neteja (!), de la fixació i de l'esplendor. Exigeix que l'IEC controlï “la necessària incorporació de mots d'altres llengües que arriben per noves necessitats o perquè els porta la moda” (pàg. 14) i dóna, com a exemple, les activitats de l'Acadèmia Francesa per a frenar els anglicismes, sense ocupar-se, però, de la poca efectivitat de les lleis franceses. Conclou que “No es veu que l'IEC es mogui per netejar la llengua” (pàg. 15), perquè la institució admet, per exemple, paraules com *pomelo* en lloc d'*aranja*, o accepta *maco* i *guapo*, després d'haver mantingut durant tot el segle XX que són barbarismes. Exposava que cal “que l'idioma tingui unes normes clares i vàlides per a tot el seu territori. S'ha de polir la llengua llevant-ne les formes d'escriptura diferents de la forma oficial [...]; cal fer desaparèixer les conjugacions verbals dialectals [...]; també s'ha de procurar que, un cop un mot ha estat usat i acceptat, no se'n modifiqui la forma” (pàg. 14). No obstant això, esmenta, per a exemplificar que això és viable, precisament el cas de la llengua anglesa, on les formes continuen a escriure's igual un cop que es veu que no tenen l'etimologia que es pensava. No sembla saber que l'anglès és una de les llengües amb més varietat diatòpica tant en les conjugacions (cf. *got / gotten*), com en el nivell del lèxic (*take a shower / have a shower*), en l'ortografia (*neighbour / neighbor, through / thru*), etc. Conclou que “L'IEC no fixa la llengua. Més aviat divaga, no sap on va” (pàg. 15), perquè el 1995, per exemple, prohibeix *tenis* i imposa *tennis*, per tornar a admetre *tenis* en les edicions

<sup>1</sup> Correia, Margarita (1996): “Diccionari de la llengua catalana.” *Revista Internacional de Língua Portuguesa* 15, 189–193.



posteriors. Com que l'IEC no neteja ni fixa, l'autor conclou que la llengua perd prestigi, és a dir, que l'IEC no fa res per a donar-li esplendor (pàg. 15).

A continuació, s'hi argumenta que hi ha molts indicadors que la llengua catalana s'està empobrint, i que no "fa falta grans estudis per adonar-se de l'evolució de la qualitat de la llengua. [...] No cal que sigueu grans experts per veure que la qualitat de la llengua i la quantitat de vocabulari va baixant. La correcció es va perdent, malgrat que els joves han estudiat català i els vells no" (pàg. 16). De nou, cal lamentar la superficialitat de l'argumentació. El desenvolupament intern de la llengua, les mesures anticatalanes preses durant la dictadura, els canvis de la societat, la immigració, etc. han causat canvis que no sempre es poden treure de la llengua. Nogensmenys, aquí troba continuació la discussió eterna sobre el català que ara es parla, el català *light*, etc.: "Voldríem una llengua que s'assemblés, com més millor, a allò que seria el català sense la influència excessiva de l'espanyol i del francès. Volem una llengua unificada tant com es pugui, neta de barbarismes innecessaris i amb unes normes gramaticals ben fixades, senzilles i clares per a tots els catalans, és a dir, per a onze milions de valencians, illencs i principatins". (pàg. 17). Cal criticar el nombre exagerat de parlants que s'esmenta, s'ha de remarcar la falta de definicions: què és, per els autors, "influència excessiva", i què vol dir "barbarisme innecessari" (és a dir: què és un barbarisme, i n'hi ha, de barbarismes necessaris?). Resulten difícils de comprendre les exigències com ara que "Com a punt de partida, amb les modificacions que fessin falta, ens agradaria un estàndard que fos una barreja de la llengua que es parlava als anys seixanta i setanta a Catalunya, amb grans aportacions de les Illes i de València" (pàg. 17). Com que no es donen les raons, queden sense respondre les preguntes com ara: per què s'exigeixen coses semblants sense que hi hagi estudis del català dels anys seixanta i setanta, o per què no es vol, ja que el català contemporani es rebutja, un català com era abans de la influència del castellà? S'ha de dir, però, que Oliveras i Duran expressa allò que molts parlants i molts professionals veuen com a únic camí per a fer que el català pugui sobreviure: la necessitat de no separar lingüísticament els territoris de llengua catalana: "Caldria la direcció ferma d'una acadèmia formada per lingüistes d'arreu de la terra, i que fos una llengua defensada i respectada pels nostres governants" (pàg. 17). Pensant només en els problemes de convalidació de títols de llicenciatura de català a València, cal recordar que la unió dóna forces. Un diccionari, però, potser no és precisament el lloc més indicat per a expressar pensaments d'aquesta mena. A continuació d'això,

s'hi exposen pensaments i opinions sobre “Qualitats i defectes dels catalans” (pàg. 17–19) i “La reculada de la llengua i algunes solucions viables” (pàg. 19–27) (amb subcapítols com per exemple “La manca de claredat i de bones eines culturals de treball”, “El regionalisme”, “La falsa educació”); aquests apartats serveixen, en molts casos, per donar exemples d'usos de paraules o expressions tingudes per barbarismes, impropietats, etc. La presentació clou amb l'anunci del projecte d'elaboració del segon volum amb “locucions, frases fetes, dites u altres maneres de dir genuïnament catalanes” (pàg. 27).

Al capítol anomenat *Contingut* s'hi exposa l'estructura del DPC i la seva composició. Comentarem més detalladament aquesta presentació de les diferents parts del diccionari, ja que transmeten de forma bastant clara els objectius del diccionari i la perspectiva dels autors.

Segons diuen els autors, el 90% del *Diccionari de mots que considerem correctes* (pàg. 43–545; unes 4 700 entrades) va ser recollit a Capmany, el poble d'origen del director al nord de la comarca de l'Alt Empordà, i a Amer, el seu lloc de residència i treball entre la Selva, la Garrotxa i el Gironès; el 10% són mots i expressions tretes dels mitjans de comunicació (pàg. 29). A més, s'hi explica que les paraules del diccionari són, amb poques excepcions, paraules de les comarques gironines (pàg. 31). Al diccionari de mots correctes, per exemple, no s'hi troba l'entrada *soroll*, però sí *fressa*, *remor* i *brogit*; *soroll* només hi és a la llista de sinònims. S'hi exposa que els mots dialectals (o locals) “poden interessar a algunes persones, poques probablement, però ben respectables, que vulguin saber com es diu una eina, un ocell, un sentiment, una acció, etc., en un lloc concret, a les comarques de Girona, al País Valencià o a les Illes” (pàg. 30). No s'entén, però, com els autors poden pretendre això després d'haver canviat exemples recollits a Catalunya, per a millorar el llenguatge (pàg. 31). Les formes verbals recollides a València i a les Illes, però, no es van alterar: “Com que aquesta petita reforma no ens correspon a nosaltres, ens hem limitat a escriure les formes verbals tal com es fan servir ara” (pàg. 32). Cal ressaltar que els sinònims illencs de les paraules de la llista es van obtenir fent “un petit buidatge d'autors illencs” (pàg. 32). Els molts criteris diferents d'acceptació dels mots al diccionari no poden exposar-se aquí, tant més si es té en compte que els propis autors expliquen els detalls agafant unes entrades comentades una per una, perquè els sembla “que comentar tots els detalls d'aquest diccionari és prou enrevessat” (pàg. 33).

La microestructura del *Diccionari de mots que considerem correctes* és bastant simple i fàcil de comprendre. Al costat de les entrades hi ha els mots clau,

en cursiva, i, a vegades, números grossos en negreta, que serveixen per trobar les paraules des de l'índex: s'ha numerat cada lletra del diccionari posant números a aproximadament cada cinc entrades del diccionari, i la combinació de lletra amb número facilita l'arribada a cadascuna de les entrades. Darrera cada entrada hi ha la definició corresponent i un o més sinònims; les entrades dels sinònims tenen definicions diferents. A continuació, hi vénen els exemples. Després dels exemples, es poden trobar les indicacions (*Val*), (*Men*) i (*Mall*) per senyalar que aquestes entrades o accepcions es diuen també a València, Menorca o Mallorca. A vegades, s'hi posen comentaris addicionals per a matisar o afegir informació, en part perquè “no s'ha volgut allargar excessivament l'obra afegint-hi noves accepcions” (pàg. 32).

El capítol on s'indica la procedència dels mots considerats correctes (pàg. 547–568) només és una llista ordenada amb totes les entrades del diccionari pròpiament dit. Darrera cada entrada o el número de les accepcions, s'hi troben les abreviatures *Ca* (Campmany), *Am* (Amer) o les d'altres pobles. No queda clar per quina raó es va fer un capítol sencer amb una informació que hagués estat millor localitzada a les entrades del diccionari (i que a les entrades no hauria ocupat molt espai, ja que es tracta d'abreviatures), perquè així fa falta buscar el mateix mot en dos capítols diferents.

El capítol *Algunes qüestions gramaticals* (pàg. 569–594), on es presenten alguns aspectes molt concrets de la llengua, errors típics, etc., és un recull d'informació gramatical extreta de textos d'altres autors, de gramàtiques, etc.

Al *Recull de barbarismes i altres incorreccions* (pàg. 595–666) amb 1 395 entrades s'hi troben mots considerats pels autors com a barbarismes i solucions que ells recomanen. Els autors no sempre van trobar solucions genuïnes i, fins i tot, suggereixen solucions elaborades sobre el model del francès i de l'Italià, amb l'auxili de professors d'aquestes llengües. Tenint en compte el que diuen sobre la necessitat de reduir la varietat dialectal i acabar amb les variants, resulta contradictori llegir que la participació d'aquestes dues llengües donaria “més varietat i una altra manera de veure les coses” (pàg. 36). El terme *barbarisme* no el defineixen, però sembla que per als autors es tracta, sobretot, de castellanismes. Com que, a més, és dubtosa la utilitat de diccionaris de barbarismes en general —el propi director admet que els diccionaris i reculls de barbarismes existents “han servit de ben poc” (pàg. 35)— no és gaire comprensible amb quina finalitat es va incloure aquest capítol.

L'Índex alfabètic de paraules pensades per arribar a cadascun dels mots correctes del diccionari (índex de "mots clau") (pàg. 667–862) és, segons el director, l'aspecte més innovador de l'obra. Es volia fer un diccionari amb un índex que fes possible que una persona pogués arribar a qualsevol paraula amb poc esforç i sense saber-la prèviament, és a dir, un diccionari que fos millor que els diccionaris "passius" existents. Aquest és, de fet, un dels problemes tradicionals de la lexicografia, solucionat, però, en part amb els diccionaris de sinònims. Es tracta, llavors, de la incorporació d'un índex sinonímic, cosa que ens sembla molt útil. A més, però, és un índex temàtic, perquè es van posar mots clau relacionats amb les paraules del llistat. El mot *pica*, per exemple, es pot accedir mitjançant els mots clau *aigua*, *font*, *netejar*, *recipient* i *religió*. Es tracta, veritablement, d'una eina utilíssima. Cal dir, però, que en les explicacions de l'índex alfabètic s'expressa novament l'opinió que és prou enrevessat explicar com s'ha de fer anar el diccionari: "Ens hem adonat de la dificultat d'explicar cadascuna de les característiques de l'índex que hem fet. És per això que procurarem dir-ne quatre coses i prou. L'aprenentatge l'hauréu de fer anant directament a l'índex. Heu de posar-vos a cercar-hi mots sense tenir por" (pàg. 36). Els exemples exposats són, però, bastant esclaridors.

En el DPC s'hi comparen els mots i maneres de dir usats al Principat de Catalunya, al País Valencià i a les Illes Balears "per afavorir-ne l'intercanvi" (pàg. 11). L'intercanvi és, de fet, un dels aspectes més esmentats com a condició per poder solucionar el problema de les dificultats de comprensió de les altres varietats pels parlants d'una determinada regió (cf. Lamuela 1987: 77–78),<sup>2</sup> particularment dels que parlen un dialecte més propi de l'estàndard. Són habituals els comentaris dels catalans que no entenen el català de les Illes, per exemple, cosa que s'explica amb la ignorància de les particularitats d'aquestes varietats. Aquest desconeixement, però, s'ha de relacionar amb les poques possibilitats o necessitats d'entrar en contacte amb el mallorquí fora de les Illes, i un diccionari tampoc no pot resoldre aquest problema. Les institucions encarregades de la normalització lingüística tenen com a objectiu que es conegui el català estàndard tenint en compte les varietats dialectals al seu ensenyament. López del Castillo (1984: 17)<sup>3</sup> exigeix l'"enriquiment col·lectiu partint del llenguatge de cadas-

<sup>2</sup> Lamuela, Xavier (1987): *Català, Occità, Friülà: Llengües subordinades i planificació lingüística*. Barcelona: Quaderns Crema.

<sup>3</sup> López del Castillo, Lluís (1984): *Llengua standard i nivells de llenguatge*. 2a edició revisada i actualitzada. Barcelona: Laia.

cú i posar-los en contacte amb la llengua viva d'altres grups". És precisament el que fan els autors del DPC quan aporten exemples de trets de la llengua oral de totes les varietats, si bé ho justifiquen explicant que "la llengua oral és més lliure de la influència del castellà que [no] la llengua escrita" (pàg. 11). És una valoració problemàtica, perquè de fet no disposem d'estudis quantitius que la confirmin; a més, s'hauria d'indicar millor què s'entén com a influència: elements admesos a la norma estàndard del català o almenys usats freqüentment per moltes persones, o fenòmens que generalment són tinguts com a interferències, barbarismes, etc. Particularment en el cas dels elements no considerats per la normativa s'hauria de partir d'un ús més elevat en la llengua oral, que és molt menys elaborada i controlada que no la llengua dels textos escrits. És problemàtic, però, que els exemples extrets de la llengua oral s'hagin modificat. Per exemple, en comptes de les formes *iré*, *iràs*, etc., els autors fan servir *aniré*, *aniràs*, etc., amb l'argument que els preocupa més "millorar el llenguatge" que no "ser autèntics" (pàg. 31). S'ha de preguntar, llavors, per quina raó es posen exemples del llenguatge oral si s'adapten al que els propis autors en pensen. Un diccionari que opera així pot arribar a no ser considerat, pels lectors, com un recull de formes autèntiques, sinó un llistat de formes inexistents en la llengua; un tal diccionari no serviria per trobar, com els autors expliquen en un altre lloc, "maneres de dir genuïnament catalanes" (pàg. 27).

Com que els autors diuen tenir en compte també els mots i maneres de dir usats a les Illes Balears, vam analitzar la inclusió i el tractament del lèxic mallorquí al DPC. Es van buscar 35 lexemes mallorquins suposadament més coneguts, que també existeixen en altres varietats regionals del català o que són marcadament orals (cf. Sinner 2001),<sup>4</sup> i s'ha de dir que els balearismes són el punt fluix del diccionari, fet que s'explica, però, amb la manera de fer el recull dels elements balears ja esmentada. El diccionari és més accessible des de la variant central, ja que es basa, sobretot, en els mots recollits a Capmany (varietat del català central) i Amer (varietat de transició entre el català central i el rossellonès) (pàg. 31).

És difícil de dir a quins usuaris s'adreça el llibre. Les idees puristes i les tendències "reguladores" de formes de la llengua li donen al DPC un sabor potser massa crític. Les tendències puristes probablement faran que el

<sup>4</sup> Sinner, Carsten (2001): "Mallorquinisch: ein unbekannter Dialekt? Über die Mallorquinischkenntnisse der Katalanen", in: Claus D. Pusch (Hrsg.) (2001): *Katalanisch in Geschichte und Gegenwart. Sprachwissenschaftliche Beiträge – Estudis de lingüística*. Tübingen: Stauffenburg Verlag, 211–222.

DPC trobi l'acceptació d'alguns lectors, però la proposta de formes inventades al recull de barbarismes i les manipulacions dels exemples orals faran difícil que el diccionari sigui acceptat com a eina normal de treball, en redaccions, etc., que sembla ser un dels objectius dels autors. De fet, alguns capítols com el de la procedència dels mots correctes, el llistat de barbarismes, etc. no serviran a un usuari no professional de la lingüística, si bé la indicació de determinades paraules incorrectes als mitjans de comunicació potser pugui ser, com es diu a la presentació del recull de barbarismes, un estímul i contribuir a que “aquests professionals vegin la necessitat de millorar el seu nivell i fer una feina ben feta” (pàg. 36). Com que encara manquen estudis exhaustius del català parlat de moltes zones de parla catalana, el diccionari dóna, de fet, informació addicional molt útil sobre l'ús de mots i expressions de la llengua oral. No obstant això, són dades puntuals i a vegades difícils d'aprofitar, perquè hi falten, per exemple, indicacions sobre la distribució diastràtica i disfàsica, contextuals, etc.

Com escriu Margarita Correia en la seva crítica del *Dicionário da Língua Portuguesa Contemporânea*, “É fácil dizer mal dos dicionários”, però “bem mais difícil do que dizer mal de um dicionário é fazê-lo” (Correia 2001: 58),<sup>5</sup> i de fet, s'ha de considerar que el diccionari es va elaborar durant anys sense diners ni subvencions, i que és el fruit de l'entusiasme (i diners) dels seus autors que el van fer en el seu temps lliure. Sense voler restar importància a les crítiques esmentades, s'ha de dir que el diccionari constitueix un recull molt extens i molt valuós d'aspectes semàntics de paraules catalanes que no apareixen en els diccionaris fins ara existents: els autors reuneixen una llarga sèrie de significats no descrits als altres diccionaris, la qual cosa segurament pot ser profitosa per a futurs treballs lexicogràfics. El DPC és, sens dubte, una eina complementària de la llengua que s'hauria de consultar en l'elaboració de nous diccionaris de català, particularment pel que fa a aspectes semàntics encara no descrits i a l'accessibilitat de les entrades a través l'índex de mots clau. Aquest tipus de publicacions també és important quant a la identificació dels parlants d'una varietat del català amb el català com a llengua, amb la seva varietat com a part d'una llengua. En aquest context, cal recordar que “és en la qüestió del lèxic on la normativa actual té el seu punt més flac [...]. A més a més, és indubtable que el lèxic és el cavall de batalla més important on s'aferran els capdavaners de l'anticatalanisme lingüístic a Mallorca i al País Valencià” (Bibiloni / Cor-

---

<sup>5</sup> Correia, Margarita (2001): “Produto moderno.” *Expresso* 7 Julho 2001, 58–59.

bera 1984: 154).<sup>6</sup> No fa falta subratllar que la inclusió de paraules i significats no considerats al diccionari normatiu en diccionaris com el DPC pot contribuir a mantenir viu aquest sentiment d'unitat de la llengua, tan necessari per tal de restar importància als moviments de separatisme lingüístic en algunes de les zones catalanoparlants.

Seria desitjable que aquestes crítiques poguessin influir en l'elaboració del segon volum del diccionari amb les frases fetes, maneres de dir, locucions, dites, etc. Serà elaborat per 18 autors i cobrirà més territori: els col·laboradors són del Principat, País Valencià, Mallorca, Menorca, Eivissa, Andorra, Catalunya Nord i l'Alguer. No es partirà d'entrades gironines, ja que tots els col·laboradors recolliran material de la seva regió, i hi haurà entrades de tots els llocs. Per a l'elaboració del volum es preveuen sis anys de feina, i és d'esperar que no sigui sense rebre subvencions.<sup>7</sup>

Carsten Sinner (Berlin)

### Joan Martí i Castell:

*Estudi lingüístic dels Usatges de Barcelona. El codi a mitjan segle XII.*  
Barcelona: Curial Edicions Catalanes / Publicacions de l'Abadia de Montserrat, 2002 (Textos i Estudis de Cultura Catalana; 86).  
ISBN 84-8415-360-6, 185 S.

Die *Usatges de Barcelona* bilden ein wichtiges Rechtsbuch, dessen Grundlagen in verschiedenen Jahrhunderten ausgebildet wurden und das sowohl in lateinischer als auch altkatalanischer Sprache (Versionen bereits aus dem 13. Jahrhundert) überliefert ist.<sup>1</sup> Die *Usatges* wurden anlässlich von Hof-

<sup>6</sup> Bibiloni, Gabriel / Jaume Corbera (1984): "La llengua normativa a les Illes Balears", dins: Maria T. Cabré / Joan Martí / Lídia Pons / Joan Solà (eds.): *Problemàtica de la normativa del català. Actes de les Primeres Jornades d'estudi de la llengua normativa. Universitat de Barcelona, 30 de setembre i 1 d'octubre de 1983*. Barcelona: Publicacions de l'Abadia de Montserrat, 146–156.

<sup>7</sup> Hi ha una pàgina internet ben feta i molt detallada sobre aquest diccionari, accessible a l'adreça següent: <<http://es.geocities.com/dicpracom/>>.

<sup>1</sup> Sabine Philipp-Sattel: *Parlar bellament en vulgar – Die Anfänge der katalanischen Schriftkultur im Mittelalter*, Tübingen: Narr, 1996 (ScriptOralia 92), 59, 79; Thomas Gergen: „Pau e Treva de nostre Senyor' in den *Usatges de Barcelona*: Frieden durch rhetorische Formeln?“, in: Claus D. Pusch (Hg.): *Katalanisch in Geschichte und Gegenwart. Sprachwissenschaftliche Beiträge*, Tübingen: Stauffenburg, 2001 (DeLingulis; 1), 65–76.

tagen verkündet und nachträglich zu einem Ganzen zusammengestellt.<sup>2</sup> Über die Spuren, die die *Usatges* von der mittelalterlichen Friedensbewegung her aufweisen, welche in Katalonien mit dem Konzil von Toulouges (1027) Einzug hielt, hat insbesondere Gener Gonzalvo i Bou geforscht;<sup>3</sup> letzterer widmete sich vor allem den verschiedenen katalanischen Versionen der Friedenstexte. Die *Usatges de Barcelona* sind aber nicht nur für Kulturhistoriker, sondern gleichermaßen für Linguisten von hohem Interesse. Der vorliegende Band kann daher in seiner Funktion als Arbeitsinstrument mit den Texten eine große Lücke schließen.

Joan Martí i Castell, Professor an der Universität Rovira i Virgili und Mitglied der philologischen Sektion des Institut d'Estudis Catalans, präsentiert mit diesem Werk eine wertvolle Analyse der Sprache der *Usatges*, so wie sie in der katalanischen Version basierend auf dem Manuskript der zweiten Hälfte des 13. Jahrhunderts dokumentiert ist, das im Archiv der Aragonesischen Krone konserviert und unter der Leitung von Joan Bastardas herausgegeben wurde.<sup>4</sup> Es handelt sich um ein archaisches und nicht literarisches Katalanisch, welches in allen linguistischen Hauptbereichen untersucht wird, nämlich der Phonetik / Phonologie, der Morphologie, der Syntax und der Lexik. Die feststehende Datierung des Manuskriptes erlaubt es obendrein, gewisse sprachliche Formen, die bisher von etlichen Philologen anders datiert wurden, neu zu bestimmen. Auch gelingt es dem Autor eindrucksvoll aufzuzeigen, inwieweit der germanische Einfluss sich auf das Altkatalanische ausgewirkt hat. Daher ist das lexikalische Verzeichnis, das Martí i Castell vorlegt, von Wichtigkeit für die sprachliche, historische und juristische Bearbeitung des Textes. Dabei arbeitet der Autor vor allen Dingen mit dem DCVB (Diccionari català-valencià-balear) sowie dem DECC (Diccionari etimològic i complementari de la llengua catalana). In seinem Phonetikkapitel weist der Autor auf die langsame Entwicklung der *Usatges* beim Übergang von *-ei-* zu *-e-* hin, so z.B. für *malefeytes* oder *benifeyt*.

<sup>2</sup> Eine englische Übersetzung und Kommentierung legte Donald J. Kagay vor: *The Usatges de Barcelona. The Fundamental Law of Catalonia*, translated and with an introduction, Philadelphia: University of Philadelphia Press, 1994.

<sup>3</sup> Die zwei wesentlichsten seiner Buchtitel seien hier genannt: *La Pau i Treva a Catalunya. Origen de les Corts Catalanes*, Barcelona: Edicions de la Magrana, Institut Municipal d'Història, 1986; *Les Constitucions de Pau i Treva de Catalunya (segles XI–XIII)*, Barcelona: Generalitat de Catalunya/ Departament de Justícia, 1995; sowie sein Aufsatz „Versions en català de constitucions de Pau i Treva“, *Medievalia* 12 (1995), 33–40.

<sup>4</sup> *Usatges de Barcelona. El codi a mitjan segle XII. Establiment del text llatí i edició de la versió catalana del manuscrit del segle XIII de l'Arxiu de la Corona d'Aragó de Barcelona*, Barcelona: Fundació Noguera, 2. Auflage 1991.



Hier kam es zu einer Monophthongierung, wobei ein okzitanischer Einfluss des Diphthongs *-ai-* aber nicht auszumachen ist. Bei der Gruppe *-kt-* hat sich der Diphthong *-ei-* durchgesetzt, so wie er heute noch in einigen katalanischen Dialekten vorkommt. Auch kennen einige katalanische Dialekte das End-*a* beim Konjunktiv Präsens, welches die *Usatges* durchgehend verwenden. Zitierenswerte Beispiele dafür sind etwa *faça, reba, sia* etc. (S. 15). In seinem Abschnitt über die Morphologie betont der Autor bei der Behandlung der Substantive den hochgenuinen Charakter der *Usatges* wegen des völligen Fehlens okzitanischen Einflusses, was z.B. die Beharrlichkeit in den Deklinationen der einzelnen Fälle beweist (S. 53). Hinsichtlich der Syntax stellt der Verfasser schließlich heraus, dass die *Usatges*, obwohl sie nicht das syntaktische Niveau einiger Texte der zweiten Hälfte des 13. Jahrhunderts erreichen, ein Beweis dafür sind, wie die Entwicklung hin zur Hypotaxe verlief, aber dennoch einen archaisierenden Charakter beibehielten.

Insgesamt gesehen ist das Buch nicht nur für Philologen, sondern auch für Kultur- und Rechtshistoriker, die sich mit den *Usatges de Barcelona* auseinandersetzen, von hoher wissenschaftlicher Bedeutung und schließt eine Lücke in der Mediävistik. Der Aufbau des Buches ist zudem sehr übersichtlich. Das Lexikon am Schluss liefert ohne Zweifel eine wertvolle Hilfe für die praktische Arbeit am Text.

Thomas Gergen (Saarbrücken)

**Miquel Àngel Pradilla** (ed.):

*Societat, llengua i norma. A l'entorn de la normativització de la llengua catalana.*

Textos de Maria J. Cuenca, Joan Costa, Sebastià Bonet,

Miquel À. Pradilla, Mila Segarra, Daniel Casals, Joan Melià, Abelard Saragossà, Joan Veny i Joan Argenter.

Benicarló: Edicions Alambor, 2001 (Biblioteca Llengua i País; 5).

ISBN 84-931620-6-X, 284 pàgs.

El llibre *Societat, llengua i norma. A l'entorn de la normativització de la llengua catalana*, editat per Miquel Àngel Pradilla, inclou diversos articles que tracten les complexes interrelacions entre societat, llengua i norma des de diferents perspectives. A continuació en resumirem i, de tant en tant, en comentarem els articles, seguint un ordre diferent del que trobem en el volum: llevat que s'indiqui el contrari de manera explícita, les idees exposa-

des en aquesta recensió resumeixen les idees expressades pels autors del llibre.

L'article de Joan Veny, "Diatopia i llengua estàndard", analitza el paper que els elements dialectals han tingut en el procés de formació de l'estàndard català. Tal com escriu Veny, la llengua estàndard tendeix, per definició, a arraconar elements de les altres varietats. Però el model català és composicional, la qual cosa vol dir que les variants han tingut pes en la codificació. Joan Veny analitza amb detall diverses obres de Pompeu Fabra: en l'*Ensayo de gramática de catalán moderno*, publicada l'any 1891, Fabra parteix del model barceloní, tot i que també emprà esporàdicament la marca diatòpica barcelonina. De vegades, Fabra fa referència a trets propis de Girona, Tarragona i del País Valencià, si bé hi manca la referència a les formes de parlar lleidatanes. També en la *Contribució a la gramática de la lengua catalana* de 1898 Fabra s'orientarà segons el català de Barcelona. La base de la *Gramática de la lengua catalana* de 1912 continuarà essent el barceloní, però Fabra hi tindrà també en compte les varietats d'una certa extensió, dignificades per l'ús literari. Les referències diatòpiques hi seran més nombroses, també apareixerà sovint la marca "barceloní?". En relació amb la *Gramática* de 1918, Veny informa sobre com "[...] les formes antigues caigudes en desuetud en el català central, però emprades encara pels escriptors de determinades regions de llengua catalana [...]" (Fabra 1981, setena edició, cap. 99) són cada cop més arraconades, en les edicions d'una obra que vol ser referència normativa. En relació amb la *Gramática* pòstuma, publicada l'any 1956, Veny considera que Fabra va fer marxa enrera en relació amb la selecció, atenuant el rigor de les prohibicions. En altres obres i escrits, Fabra mostrà el seu interès pels dialectes, mostrant-se respectuós per les formes dialectals, sobretot si les confirmava la llengua escrita o literària. Fabra superà la fase monodialectal de l'Avenç i acceptà un criteri composicional, donada la homogeneïtat dels parlars catalans. Tanmateix, el parlar que Fabra coneixia millor era el barceloní i, per ser el de la metròpoli, el tingué especialment en compte a l'hora de normativitzar. En el terreny del lèxic Fabra es mostrà especialment obert. En el *Diccionari General* Fabra inclogué variants fonètiques, morfològiques o lexemàtiques, moltes vegades sense marcar-les, per no sobresaturar el diccionari amb indicacions diverses i per a no estigmatitzar els mots, entre d'altres raons. Els tres criteris més importants que van regir les seves decisions en integrar mots dialectals en el *Diccionari General* van ser: la tradició escrita, el prestigi que pogués tenir l'element dialectal en qüestió i l'eventual suplència d'un castellanisme. Veny també analitza l'obra de Coromines, deixeble de

Fabra i partidari d'un ampli model d'integració, les importants aportacions de Francesc de B. Moll de cara a l'elaboració d'un model estàndard català adaptat a la realitat dialectal balear, l'obra de Sàncnis Guarnier, qui contribuirà també a la integració d'elements diatòpics, la *Gramàtica* de Badia i Margarit i finalment, el *Diccionari de la llengua catalana* de l'Institut d'Estudis Catalans, en el qual han estat integrats nombrosos elements diatòpics, a fi d'engrandir el corpus general de la llengua i també per a l'ús de tots els catalans que vulguin usar-los. En general, des de que s'inicia la història de la normativització de la llengua catalana hi ha hagut un esforç per a trobar un equilibri entre la unitat i la varietat.

Com a aspecte a criticar en un article fet certament amb erudició i rigor científics, cal dir que el títol de l'article és poc clarificador, sobretot perquè no diu res de la dimensió històrica que hi inclou l'autor. En llegir "Diatopia i llengua estàndard", el lector espera veure analitzats la problemàtica aplicació dels criteris de correcció en relació amb els elements diatòpics i el frecs que provoca el joc lingüístic de forces centrífugues i centrípetes, qüestions essencials en gairebé totes les llengües naturals. Tal com diu Françoise Gadet: "Nul ne songe à nier l'existence de la variation. Mais reconnaître une vérité ne construit pas la place à lui assigner." (Françoise Gadet: *Le français ordinaire*, París: Colin, 1989, pàg. 26). La vivència de la variació lingüística té lloc des de perspectives molt diverses, d'acord amb l'ideal normativolingüístic que impera a cada societat, i als Països Catalans ja sabem que la qüestió es presenta especialment complicada pel fet que els territoris de parla catalana estan dividits políticament, a la qual cosa s'hi afegeixen postures lingüísticopolítiques força diverses i contradictòries, nascudes al llarg d'una història no menys envitricollada. Un interessant estudi crític de la complexa xarxa d'interrelacions entre diatopia i llengua estàndard en el moment actual als Països Catalans el trobem a l'article de Mila Segarra: "Una llengua plural i rica per a una comunitat lingüística forta i cohesionada", dins: *Bescanvi i identitat: interculturalitat i construcció de la llengua*, edició a cura de M. Antònia Cano, Josep Martines, Vicent Martines i Joan J. Ponsoda, Alacant: Institut Interuniversitari de Filologia Valenciana, 1998, pàgs. 271–287.

Joan Argenter informa, en el seu article "La *Gramàtica* de l'Institut d'Estudis Catalans", sobre el projecte, en curs d'elaboració, d'una nova *Gramàtica* de l'Institut, adaptada a les necessitats de la moderna societat catalanoparlant. Els criteris seguits intenten compensar la manca d'una política lingüística unitària en l'àrea catalanoparlant. La nova *Gramàtica* pretén establir una normativa que permeti un cert grau de diversitat dins

d'una concepció unitària de la llengua. Vol tenir un valor no només normatiu, ans sobretot descriptiu. La descripció informa sobre la distribució de variants, per exemple. En altres casos, la descripció és complementada amb la prescripció, quan a una variant se li atorga un estatus jeràrquic en relació amb les altres, es restringeix l'àmbit d'ús d'una expressió determinada, etc. La prescripció en termes negatius no sovinteja. La nova *Gramàtica* no contraresta amb el castellà, no se supedita a les influències que marquen altres llengües, atès que els processos d'interferència avui en dia són molt complexos.

En l'article "Les polèmiques entre *lights* i *heavies* i les seves repercussions en l'elaboració dels models lingüístics per als mitjans de comunicació de massa", *Daniel Casals i Martorell* ofereix una panoràmica de l'arribada del català als *media* a partir de l'adveniment de la democràcia. En aquell moment històric sorgiren nombroses discussions sobre la recerca d'un model lingüístic vàlid per a l'ús en els mitjans de comunicació de massa. L'accés del català a la televisió i la represa de la ràdio van trobar un català normatiu poc útil, poc eficaç a nivell comunicatiu. La supeditació al castellà durant el franquisme va fer que molts sectors defensessin un model de català completament allunyat del castellà però amb poca agilitat comunicativa. Fonamentalment, en les discussions es tractava de decidir si el model dels *media* s'havia d'acostar a la llengua parlada o basar-se en el patró literari. S'inicià una polèmica amb gran heterogeneïtat de punts de mira. Un grup de lingüistes joves (Ricard Fité i Ferran Toutain entre altres), alguns dels quals treballaven com a correctors a l'*Avui*, van mostrar la seva disconformitat amb el model de llengua vigent. El principal punt criticat va ser el següent: el català normatiu no tenia registres, de manera que es feien servir sempre les mateixes solucions sense tenir en compte la situació (tant si es tractava d'un programa d'esports com d'una obra de Plató), essent només concebuda una sola manera correcta d'expressar-se. Casals informa sobre les principals obres que van fer-se veu de la polèmica entre el català *light* i el *heavy* (o planer i feixuc), així com sobre les principals personalitats que hi van intervenir. Ara com ara s'ha arribat a un acord satisfactori que estableix una diferenciació de registres, segueix la normativa de l'Institut d'Estudis Catalans i es basa sobretot en el dialecte central.

*Maria Josep Cuenca* analitza a fons en "Norma, gramàtica i teoria normativa" la complexa problemàtica de l'ús de *per* i *per a* davant d'infinitiu. L'autora ofereix una anàlisi contrastiva interdialectal entre la llengua parlada i la normativa. Exposa amb detalls les diverses solucions així com les alternatives proposades per diverses personalitats de la lingüística catalana

(Fabra, Coromines, Solà, Badia, etc.); també fa una anàlisi contrastiva d'aquest aspecte sintàctic amb el castellà. Cuenca mostra la complexitat sistemàtica i diasistemàtica d'aquest punt tan problemàtic, així com les dificultats de la normativa de cara a poder determinar normes assimilables pels parlants. Cuenca exposa que la norma hauria de tenir en compte l'ús de la llengua així com els conceptes que provenen de la teoria lingüística, encara que no necessàriament d'una en concret, amb la qual cosa la dificultat de prendre solucions normatives en aquest aspecte de la sintaxi catalana es veuria alleugerida, escriu la investigadora. En la seva opinió, caldria també tenir en compte el contrast amb altres llengües, sobretot amb les llengües més pròximes.

En l'article de Cuenca hi trobem alguns aspectes problemàtics que criticarem a continuació i també al final de la ressenya. Encara que l'anàlisi de l'ús de *per* i *per a* davant d'infinitiu s'entén com l'objectiu principal de l'article i n'ocupa més de la meitat, el títol no indica res al respecte. La introducció teòrica, relativament llarga, planteja, al seu torn, més d'un interrogant. En primer lloc, queda bastant deslligada de les elucidacions sobre l'ús de *per* i *per a* davant d'infinitiu. Però, a més, l'exposició teòrica de Cuenca és poc clarificadora. En relació amb la definició del que és la norma objectiva, una "[...] abstracció de l'ús que fem els parlants d'una llengua –una mena de 'llengua popular interdialectal'– [...]", hi ha certament moltes més maneres de definir-la, però aquesta presentada per Cuenca no pot ser menys productiva per a la investigació lingüística. També trobem equiparacions terminològiques erradívols. El fet de comparar diferents perspectives terminològiques comporta contradiccions i malentesos: Cuenca posa en un mateix nivell la gramàtica descriptiva i la parla (en contraposició a la gramàtica predictiva i la llengua), cosa que implica tot una sèrie de malentesos de la terminologia emprada per Saussure. També aquí trobem en la literatura especialitzada maneres molt més senzilles i adients de definir aquests termes. En l'àmbit del lèxic, Cuenca situa la gramàtica normativa com a corresponent a la terminologia (en contraposició a la gramàtica descriptiva i la lexicografia d'una banda i a la gramàtica predictiva i la lexicologia d'una altra), comparació absurda, donat que la terminologia és el resultat d'un procés de selecció però només dins l'àmbit dels llenguatges especialitzats. Més d'una vegada trobem frases de l'estil: „És molt difícil que una gramàtica sigui purament normativa, és a dir, que prescindixi totalment de la descripció [...]“ (pàg. 22), quan tots sabem que la gramàtica d'una llengua natural inclou per definició una descripció de la llengua encara que tingui objectius normatius i de vegades s'allunyi del mo-

del més popular per atansar-se al més estilitzat o institucionalitzat. En un altre lloc, Cuenca exposa categòricament que la correcció gramatical no és un fet espontani, tot i que en totes o gairebé totes les comunitats lingüístiques han aflorat criteris de correcció: a tot arreu sorgeix una mena d'opinió pública sobre la manera de parlar dels usuaris.

En l'article "El corpus prescriptiu de la llengua catalana", *Sebastià Bonet* enumera i comenta els textos que han formulat versions més o menys autoritzades i més o menys completes i coherents de la normativa vigent. Com a límit anterior Benet presenta el *Ensayo de gramática de catalán moderno* de Pompeu Fabra, publicat el 1891. El límit posterior escollit és la mort del dictador, moment en què s'inicia una nova etapa en la que preponderen aspectes de la normalització sobre els de la normativització, escriu Bonet (pàg. 60) –argument, cal dir, no gaire convincent, donat que la normalització de la llengua amb l'adveniment de la democràcia va anar estretament lligada amb aspectes de la codificació del català, tal com ens ha mostrat l'article de Daniel Casals i Martorell–. L'*Ensayo de gramática de catalán moderno* (1891) té una dimensió clarament prescriptiva, donat que Fabra ja ha depurat el que considera interferència. Sobretot en el camp de la sintaxi, l'*Ensayo* posa les bases d'una sintaxi prescriptiva. En la *Contribució a la gramàtica de la llengua catalana* (1989), la maduresa i superioritat dels plantejaments fabrians es manifesten en alguns aspectes com ara el tracte sistemàtic de les irregularitats, el tipus d'argumentació, també en justificar l'opció a favor del dialecte central, etc. En la *Gramàtica de la llengua catalana* (1912) es fa palès el propòsit normativitzador de Fabra, que es manifestarà amb la oposició gràfica 'lletra gran *versus* lletra menuda'. Els objectius de l'obra eren depurar i modernitzar. La sintaxi és essencialment diferencial, de manera que Fabra omet tot el que el català i el castellà tenen en comú, fet comprensible i lamentable alhora, que ha fet dependre els coneixements de la gramàtica catalana de la castellana durant les dècades posteriors fins els nostres dies, fenomen que Sebastià Bonet denomina –més o menys encertadament– "diglòssia gramatical". La *Gramàtica de la llengua catalana* de Rovira i Virgili (1916) tingué una funció eminentment prescriptiva. La *Gramàtica catalana* de Pompeu Fabra (1918), la "de l'Institut", serà, sobretot a partir de la 7a edició, una obra de referència normativa primordial. Bonet també esmenta i comenta l'obra *El català i el castellà comparats* de C. A. Jordana (1933) i l'edició Barcino de les *Converses filològiques* (1954–1956) de Pompeu Fabra: Les converses constitueixen una part molt important del corpus prescriptiu. A més, l'edició Barcino va possibilitar l'ampliació d'horitzons del

fabrisme. L'article de Sebastià Bonet constitueix una breu però aclaridora història del corpus prescriptiu del català.

En l'article "El valencià dins el català comú contemporani: una aproximació", *Abelard Saragossà* informa sobre aspectes relacionats amb el model de llengua vigent al País Valencià i amb la seva configuració, contrastant-los amb les directrius de la normativa fabriana i de l'Institut. Presenta una visió general de la normativa lingüística des de la Renaixença. Remarca que entre els encerts de la normativa catalana destaquen la composicionalitat i el polimorfisme, aspectes que han fomentat el respecte per la manera d'expressar-se en llocs diferents. Com a factor negatiu de la normativa catalana actual Saragossà critica la conjugació verbal. Segons el seu parer va ser Fabra, no gaire versat en els parlars balears i valencians, qui va propiciar el trencament verbal en la llengua comuna, tenint en compte que la conjugació verbal era essencialment unitària en l'època de la Renaixença. Els lingüistes valencians consideren que, en general, el valencià ha influït poc en la configuració del català comú o estàndard, amb la qual cosa s'ha constituït un cert perill d'automarginació lingüística dels valencians. De la situació resultant se'n deriva que cal fomentar i tractar al mateix nivell normatiu les formes valencianes i balears.

*Joan Melià* exposa en l'article "El model de llengua a les Illes Balears i Pitiüses" que la preocupació per un model de llengua no és un tema nou a les Balears, encara que alguns ho vulguin veure així. Melià enumera les nombroses personalitats que des de les Balears han contribuït a la normativització de la llengua catalana comuna, començant per Ramon Llull. La normativa actual ha rebut les idees de Antoni M. Alcover (1862–1932) i del seu deixeble Francesc de B. Moll. La contribució de tan insignes personalitats i de importants institucions culturals i universitàries ha contribuït a rebatre tots els intents de crear moviments secessionistes a les Balears, els quals es basen sobre prejudicis sense fonaments. L'accés de grans masses a l'educació escolar i als mitjans de comunicació ha fet que amplis sectors de la població s'hagin integrat des de fa relativament poc temps en aquestes discussions. La confusió al voltant del nom i de la identitat de la llengua mostra que encara hi ha un bon camí a recórrer. Melià remarca tanmateix que la norma vigent no resol molts aspectes que afecten la llengua de les Illes. En la seva opinió, cal fer concessions a la diversitat sense que siguin excessives, cosa que tampoc és necessària, donat el caire unitari de la llengua catalana.

L'article "Les polèmiques lingüístiques prefabrianes" de *Mila Segarra* s'inicia amb l'any 1859, quan s'instauren els Jocs Florals de Barcelona.

Aquest fet representà una fita important en la recuperació de la llengua catalana: arran d'aquests certàmens s'anà creant una literatura moderna en català, i d'aquesta manera contribuïren a la codificació de la llengua. Segarra es pregunta per què, tot i que ja en la Renaixença es van donar les condicions necessàries per a una fixació de la llengua, aquesta no va ser possible fins l'època de Fabra. Segarra analitza els problemes i les confrontacions ideològiques que sorgiren arran de concepcions diferents, de vegades antagòniques, no solament sobre la llengua literària sinó també sobre el fet literari, entre els partidaris del català acadèmic de tradició moderna (A. de Bofarull), els partidaris del català acadèmic de tradició antiga (J. Taronjí i T. Forteza) i els partidaris del català "que ara es parla". Bofarull rebutjava la idea de la Decadència, recollint la tradició fins a 1714; Taronjí i Forteza no acceptaven la tradició literària recent, consideraven que la literatura dels segles XVI i XVII era decadent i castellanitzada, i volien recuperar el català medieval, en base a una unió d'elements antics i elements castissos no urbans encara vius. Esclata (sobretot entre 1862 i 1875) un debat sobre la configuració que havia de tenir el català literari. Tradicionalistes i arcaïstes veïen una diferència essencial entre llengua escrita i llengua parlada, entenent aquests paràmetres com dues realitats oposades que calia mantenir així. Però mentre que els tradicionalistes no volien cap influència mútua entre llengua parlada i llengua escrita, els arcaïstes creïen que la llengua escrita arribaria a influir sobre la parlada, prefigurant amb això les idees lingüístiques dels lingüistes de Praga i de Pompeu Fabra. Milà i Fontanals proposava superar aquestes discussions creant dos llenguatges literaris, un unitari i culte, i un altre particular i variable. Forteza, encertadament, declarava que el llenguatge literari necessitava la variació, perquè la literatura havia de poder expressar-ho tot. Mila Segarra exposa les conseqüències d'aquests plantejaments tan dispars en relació amb la unitat de la llengua de catalans, valencians i balears. L'autora presenta també les diferents solucions ortogràfiques que van defensar els dos corrents del català acadèmic. L'article és altament interessant i està molt ben redactat.

*Joan Costa* ofereix a "Norma i procés d'estandardització" una reflexió sobre els factors que van condicionar la codificació del català actual i sobre la seva implantació. Com a marc teòric fa servir el model d'estandardització d'Einar Haugen. També es basa en idees teòriques de Coseriu i de diferents corrents de les ciències del llenguatge. Costa enumera les hipòtesis de partida de la codificació fabriana: per exemple, la idea que el tipus d'estandardització depèn dels objectius polítics, o la idea que les varietats han d'enriquir la llengua comuna. Com a bases epistemològiques de la



codificació fabriana, Joan Costa presenta, entre d'altres aspectes, l'avaluació de la realitat i la relativa viabilitat de determinades propostes. L'autor exposa igualment quines obres de Fabra han determinat la codificació. En una reflexió sobre la vigència de la codificació fabriana, l'autor escriu sobre la necessitat i la importància que tots els parlants s'identifiquin amb la majoria de les decisions normatives. L'autor critica, a més, el fet que la codificació fabriana només hagi tingut en compte les interferències de l'espanyol: caldria analitzar també les influències del francès, del italià i del sard i de l'anglès, en opinió de Joan Costa.

Passem finalment a l'article de *Miquel Àngel Pradilla*, "La norma ortològica de la llengua catalana: establiment i discussió". En la introducció teòrica que vol propiciar una interacció fluïda entre els conceptes de norma, gramàtica i teoria lingüística trobem de nou les formulacions de Coseriu (referents a la terna *sistema, norma i parla*) enfront a la proposta saussureana (*llengua i parla*). La norma, que és definida com "[...] [un] sistema de realitzacions concretes determinat socialment i culturalment" (pàg. 84), se situa en un lloc intermedi entre la llengua i la parla. Pradilla presenta perspectives de diverses teories gramaticals: de la lingüística estructural, de la lingüística generativotransformacional i de la lingüística textual. Novament sorgeix el concepte de norma objectiva, definit com a "[...] una abstracció de l'ús que en fan els parlants d'una llengua" (pàg. 84), i ho repetim: considerem que aquesta definició, tal com la plantegen Cuenca i Pradilla, és poc aclaridora i força infructuosa. Corresponent a la distinció entre norma prescriptiva i norma objectiva –qüestionable tal com és presentada en aquest llibre– i encara que ambdós termes siguin sovint emprats sinònimament, Pradilla estableix una distinció entre ortoèpia (= prescripció) i ortologia (= mediatització pels agents socials). En relació amb l'ortoèpia en la normativització de la llengua catalana, Pradilla escriu que Fabra no es va ocupar de fixar-ne una norma, encara que n'era conscient de la importància, tal com es desprèn de nombrosos escrits. De fet, Fabra concep l'ortografia i l'ortoèpia com dues cares de la mateixa moneda, supeditant la segona a la primera, així ho escriu Pradilla encertadament. L'autor tracta també aspectes de la variant ortològica en els mitjans de comunicació i remarca la importància de la Comissió de Normalització Lingüística, creada en 1985, de cara a l'establiment de directrius orientadores. Però les propostes de la Comissió són encara rígides, tal com han mostrat estudis fets al respecte, escriu l'autor. La *Proposta per a un estàndard oral de la llengua catalana* de l'Institut d'Estudis Catalans també proposa solucions fonètiques massa rígides i, en generals, insuficients. Cal donar cabuda a la variació

geogràfica i de registres. Pradilla considera que la fixació d'una pronunciació per a la llengua catalana és un dels reptes que l'Institut d'Estudis Catalans ha de gestionar sense més dilació. Les dissonàncies entre la norma prescriptiva i la norma objectiva generen una manca d'identificació en una part dels usuaris, escriu Pradilla. En general, es tracta d'un article força interessant, en el qual només hi critiquem la manca de simplicitat i de productivitat en les definicions relacionades amb la norma lingüística.

En general, cal criticar, en alguns dels articles, confusions importants sorgides entorn del concepte de norma, sobretot tenint en compte que es tracta d'un concepte central en el llibre d'acord amb el títol. Pradilla escriu que l'ambigüitat del terme de norma “[...] és una clamorosa anomalia que contradiu la univocitat que ha de presidir la caracterització terminològica en els llenguatges d'especialitat” (pàg. 83), idea que molt probablement ha manllevat de Luis Fernando Lara, a qui Pradilla cita, com a editor que és del llibre, en les primeres pàgines del volum. Qui hagi llegit Lara sabrà que l'investigador mexicà també considera negativa la ambigüitat terminològica que comporta el concepte de norma i proposa que en la ciència lingüística s'empri aquest terme únicament y exclusiva en el sentit de model: “Al definir la norma en el sentido de ‘modelo’ no solamente selecciono una de las varias acepciones que tiene el término en la lengua natural, sino que también hago presente mi actitud contradictoria a la aplicación de la palabra *norma* en todo estudio descriptivo de las realizaciones más comunes (más “normales”) de un sistema en una comunidad, como suele ocurrir en el campo de la lingüística románico-hispánica. [...] [Creo] que un término lingüístico no debería continuar siendo tan ambiguo como lo es en las lenguas naturales [...]. Así que deseo proponer que norma solamente tenga el sentido de modelo [...]” (Luis Fernando Lara: *El concepto de norma en lingüística*, Mèxic: El Colegio de México, 1976, pàg. 111). Però si reduïm el concepte de norma al sentit de model, neguem una part essencial de la complexitat comunicativa real, la qual, com tota realitat i com tot coneixement d'aquesta, és indiscutiblement profitosa per a la ciència. Si el concepte de norma és ambigu és perquè el món de les normes té una essència ambigua, essent l'ambigüitat conceptual el millor exponent de l'ambigüitat real. A més, tampoc el concepte de model queda lliure d'ambi-valències, donat que no només la norma institucionalitzada serveix de model als parlants, els quals, en el seu quefer quotidià, empren com a model els usos que imperen en el seu entorn. La norma, així com tots els conceptes relacionats amb aquest fet social, no és un fenomen estàtic, sinó dinàmic, i seria un despropòsit ben greu per a la ciència escapar aquest dinamisme que li és

propi amb la finalitat inadmissible de voler fer encaixar una realitat molt complexa amb unes teories insuficients. En general, i en relació amb la part teòrica que fa referència al concepte de norma, en els diversos articles del volum de Pradilla que tracten el tema hi trobem a mancar els autors alemanys que han analitzat de manera aclaridora la problemàtica que es genera entorn d'un concepte tan fonamental, no només en la lingüística sinó també en les ciències socials, per ser el tema de la norma tan ampli per si mateix. Noms imprescindibles com els de Brigitte Schlieben-Lange o de Klaus Gloy brillen per la seva absència. És clar que les barreres de l'idioma són òbvies, però hi ha obres de Schlieben-Lange traduïdes a altres llengües, i en castellà comptem amb l'excel·lent article de Francisco José Zamora Salamanca (1985): "Sobre el concepto de norma lingüística" (dins: *Anuario de Lingüística Hispánica* 1, Valladolid: Secretariado de Publicaciones de la Universidad de Valladolid, pàgs. 227–249), estudi que resumeix les teories més significatives en aquest camp. Tot i aquest aspecte criticable, cal valorar positivament el llibre de Pradilla per aquest mateix motiu, en el sentit que ofereix una visió global dels problemes i interrogants que viu la societat catalana en relació amb la llengua.

Aina Torrent-Lenzen (Köln)

**José Luis Blas, Manuela Casanova, Santiago Fortuny  
i Margarita Porcar (ed.):**

*Estudios sobre lengua y sociedad.*

Castelló de la Plana: Publicacions de la Universitat Jaume I, 2002  
(Col·lecció "Estudis Filològics"; 9). ISBN 84-8021-366-3, 251 pàgs.

José Luis Blas, Manuela Casanova, Santiago Fortuny i Margarita Porcar han editat recentment aquest volum amb contribucions en castellà i català (valencià). Només a la fitxa amb les dades bibliogràfiques i a la presentació del llibre (pàgs. 9–14) per José Luis Blas Arroyo s'hi indica que el llibre "recoge el texto [sic] de las ponencias y mesas redondas celebradas en el curso de las I Jornadas sobre Lengua y Sociedad que tuvieron lugar en la Facultad de Ciencias Humanas y Sociales de la Universidad Jaume I, entre los días 6 y 8 de noviembre de 2000" (pàg. 9), si bé s'ha de dir també que no s'hi van incloure totes les contribucions de les jornades en qüestió. A la introducció, que per cert no surt a l'índex, José Luis Blas Arroyo menciona una contribució de Maitena Etxebarria Aróstegui, que "presentó los resul-

tados de un estudio empírico reciente sobre un fenómeno de variación fónica en el País Vasco”, però la contribució no és inclosa al volum. Una altra contribució d’Humberto López Morales, “que iba a abordar en su ponencia los problemas teóricos y metodológicos que plantea para la sociolingüística otro tipo de variación especialmente polémica y difícil de evaluar, como es la correspondiente al nivel léxico” (pàg. 11) sembla que ni tan sols es va presentar al col·loqui. No s’entén perquè s’han esmentat els projectes i temes no inclosos i fins i tot les raons per les quals el senyor López Morales, per exemple, no va participar al col·loqui (“un viaje de última hora, representando a la Asociación de las Academias de la Lengua Española, de cuya Comisión Permanente es en la actualidad Secretario el profesor López Morales, lo impidió”, pàg. 11), però potser que no es volia renunciar a esmentar uns autors de renom i tan reconeguts. El text de la presentació és estilísticament i sintàcticament caòtic i dens, perquè les nombroses intercalacions i afegits fan que l’autor a vegades s’oblidi d’acabar les seves frases, i cansa haver de trobar les relacions entre les diferents parts de les frases kantianes. Moltes frases són confuses i a vegades gairebé incomprendibles. Només per exemplificar-ho: si es treuen algunes de les intercalacions, resulta, per exemple, que *una difusió pot estendre’s*: “la difusión de la sociolingüística ha sido más lenta [...] pero [...] ha conocido también una fructífera extensión [...]” (pàg. 9).

L’objectiu del congrés va ser “ofrecer una perspectiva más amplia y abarcadora de las investigaciones que en la actualidad se llevan a cabo en nuestro país [Espanya] en torno a las relaciones entre la lengua y la sociedad” (pàg. 10). El volum reuneix quatre ponències i set intervencions a les taules rodones sobre “Consecuencias lingüísticas del contacto de lenguas” i “*Corpora* de lengua oral”.

El volum comença amb les ponències. Hernán Urrutia Cárdenas s’ocupa de “Bilingüismo y educación en la Comunidad Autónoma Vasca (CAV)” (pàgs. 17–51), comunicació vinculada, segons Blas Arroyo (pàg. 10), a la sociologia del llenguatge i a la psicolingüística. L’autor estudia la relació entre els resultats acadèmics d’alumnes de primària i secundària (8è de EGB i 2n de BUP) a la Comunitat Autònoma Basca i una sèrie de variables sociolingüístiques, com ara els diferents models lingüístics (ensenyament en castellà, euskera com a assignatura; ensenyament castellà/euskera al 50% cadascú o ensenyament en euskera amb castellà com a assignatura), el tipus de xarxa (escola pública, *ikastola*, privada no *ikastola*), tipus d’instrucció, primera llengua, edat, sexe, etc. El domini de la llengua escolar i els resultats acadèmics, per exemple, presenten correlacions significatius i

de grau alt, i es va observar una correlació alta entre els resultats acadèmics i els factors sociolingüístics. Uns dels resultats potser més alarmants són el baix nivell de l'euskera estàndard en el model lingüístic bilingüe i en el model monolingüe basc, i l'ús mínim o fins i tot inexistent de l'euskera en contextos extraescolars en el model monolingüe castellà. Malauradament, no s'explica enlloc en què consisteixen els tests de Scheffé (pàg. 31) o "el Manova (Análisis Multivariable de la Varianza)" (pàg. 35), i tampoc no s'hi indiquen els programes d'anàlisi estadística amb què es va treballar.

En la seva ponència "Lenguas en contacto y actitudes lingüísticas en la Comunidad Valenciana" (pàgs. 53–86), una de les contribucions més interessants del volum, José R. Gómez Molina presenta els resultats d'un estudi sobre les actituds lingüístiques, "un aspecto del bilingüismo social valenciano escasamente estudiado hasta la fecha" (Blas Arroyo, pàg. 11). En el context del contacte lingüístic a la Comunitat Valenciana es parla d'una situació de contacte lingüístic *estable* (pàg. 53), com si durant els últims decennis no hi hagués hagut canvis substancials en la relació de les dues llengües implicades. A més, al mateix article es parla de "conocer la dinámica de los procesos lingüísticos" (pàg. 54) i del desenvolupament remarcable de les actituds respecte de la llengua autòctona, particularment la seva forma estàndard, molt més positives que segons altres estudis realitzats en les últimes dues dècades. L'autor dóna una llista de les varietats lingüístiques usades a l'àrea metropolitana de València i esquematitzades dins d'un contínuum geolingüístic i social castellà-català: castellà estàndard, valencià estàndard, castellà no estàndard i valencià apitxat o central (pàg. 59–60). Gómez Molina sosté que es tracta de quatre varietats. Tanmateix, és una manera idealitzada de mirar les coses, perquè simplement no s'hi van considerar altres varietats que dificultarien el model presentat, com ara els dialectes regionals (secundaris), és a dir, diatòpics, com, per exemple, l'andalús, els dialectes terciaris del castellà com a llengua comú (realitzacions andaluses, extremeñes, etc. de l'estàndard, possiblement amb particularitats regionals), dialectes secundaris i terciaris d'altres llengües històriques (gallec, basc, català), parlat per persones amb diferents graus de competència d'un dialecte secundari o terciari del castellà), dialectes terciaris de parlants monolingües i bilingües procedents dels països hispanoparlants (dominicans, cubans, peruans, etc.) o varietats d'altres llengües històriques (àrab, amazig, etc.). Com que Gómez Molina compara els seus resultats

amb els de Ros (1982),<sup>1</sup> que parla de cinc varietats, no hauria estat malament indicar, almenys, les varietats lingüístiques que estableix aquesta autora. També necessitaria més explicacions la postura de Gómez Molina segons el qual el castellà estàndard és una varietat dialectal (!), com es desprèn de les explicacions de les varietats parlades a València (pàg. 59), i més quan a la nota 7 es diu que l'estàndard és la varietat parlada a l'ensenyament i en uns quants mitjans de comunicació (pàg. 59). Un aspecte particularment important és la classificació dels procediments per a mesurar les actituds lingüístiques en indirectes (pàg. 61) i directes (pàg. 62). En l'estudi amb un total de 234 informants s'hi utilitzen tests quantitius i qualitius, un qüestionari (en què es formulen preguntes sobre l'ús del castellà i la llengua autòctona a la interacció quotidiana) i la *matched-guise technique*. L'autor distingeix set categories d'adjectius, malauradament sense justificar les seves classificacions, de manera que els resultats no acaben de convèncer del tot. Així, per exemple, no queda clar per quina raó *influyente* s'ha inclòs dins de la categoria "tipo de comunicació o interacción" (pàg. 63), ja que podia formar part de la categoria "éxito socioeconómico", o per què *autoridad* (que a més no és adjectiu) s'inclou dins del grup "tipo de comunicació o interacción" i no dins dels grups "éxito socio-económico" o "posición social". Tampoc no es justifica per què la mera interpretació qualitativa de les dades s'entén com a procés estadístic ("estadística (de inferencias)"), contrastant amb l'anàlisi qualitativa dels resultats ("estadística descriptiva") (pàg. 62). Les persones que utilitzen la varietat del valencià estàndard es perceben com a més competents, i aquesta varietat és considerada més persuasiva, influent i clara, pròpia de les persones més cultes i de millor posició econòmica, utilitzada per persones de professió de categoria mitjana-alta. Les persones que usen les varietats no-estàndard són associades amb el paper de subordinat. Encara, el castellà estàndard es considera més urbà que les altres varietats. Entre els resultats s'ha de destacar que sembla no fer falta parlar la llengua autòctona per sentir-se valencià, és a dir, que el grau de competència en la llengua autòctona sembla no repercutir en el grau d'identificació etnolingüística, si bé la varietat que més reflecteix la identitat valenciana és el valencià no-estàndard. A vegades, però, no queda gaire clar què és el que l'autor vol dir, per exemple quan parla de "otras técnicas de medición, éstas directas" i després només es diu

---

<sup>1</sup> Ros, María (1982): "Percepción y evaluación de los hablantes de cinco variedades lingüísticas." Dins: Rafael Ll. Ninyoles (ed.): *Estructura social al País Valencià*. València: Diputació Provincial, 679–698.

que “varias investigaciones [...] han utilizado esta [!] técnica” (pàg. 62). Són dificultats per a la comprensió del text que, però, s’haurien solucionat fent una correcció i edició més curades. El punt dèbil de l’article –com també del volum sencer– són les referències bibliogràfiques i la bibliografia. L’autor fa referència a autors que després no apareixen a la bibliografia, com ara Giles y Ryan (1982) i Lambert (1960) citats a la pàg. 61, salta contínuament entre diferents edicions o entre originals i traduccions d’una mateixa obra (per exemple Weinreich 1953 i 1974, Labov 1972 i 1983), arriscant-se que a vegades ni tan sols se sap si es tracta d’una traducció feta pel mateix autor o realitzada per Gómez Molina, canvia els noms d’autors (Fishbein en lloc de Fishman, pàg. 82, Mollá [pàg. 54] vs. Mollà [pàg. 84]), no indica les pàgines dels articles citats, cita autors que resulten ser només els editors de les obres indicades (cf. la opinió atribuïda a Fishbein 1967 [cf. pàg. 57], que és un volum només editat per ell), etc.

Amb “La atenuación en una conversa polémica” (pàgs. 87–103) d’Antonio Briz s’enfoca un altre àmbit de la lingüística, més relacionat amb la pragmàtica i l’anàlisi conversacional. Briz estudia les estratègies pragmàtiques de l’atenuació en converses conflictives en el fragment d’una conversa extreta del corpus del grup Val.Es.Co. Els atenuants són modificadors semàntics i pragmàtics. A més de modificar significats de paraules o expressions, són una categoria pragmàtica que regula les relacions interpersonals i socials entre els participants dels actes de parla. L’autor identifica els processos d’argumentació, i exposa el funcionament global i local dels atenuants. Conclou que qualsevol recurs atenuador és una mena d’acció estratègica lligada a un determinat objectiu; per aquesta raó, l’atenuant es tracta com a categoria i funció pragmàtica dins de l’àmbit del discurs. En l’explicació dels signes de transcripció, cal destacar que no sempre es tracta de signes de debò o que hi manca informació: la seqüència “és que se pareix a mosatros”, per exemple, porta l’explicació “Fragmento de conversación en valenciano”, sense que hi hagi cap mena de signe que l’acompanyi. Tampoc no queda clar què significa que “Las incorrecciones gramaticales [...] no aparecen marcadas por lo general” (pàg. 102). Quan, doncs, i per què es marquen? L’ús de *conversa* al títol de la comunicació és un catalanisme de registre: en castellà, *conversa* (en lloc de *conversación*) és col·loquial, en català és normal utilitzar-ho també en textos escrits formals.

L’última ponència inclosa és la de Julio Borrego Nieto (“Niveles de lengua y diccionarios”, pàgs. 105–151). L’autor presenta els resultats d’un estudi comparatiu lexicogràfic. S’hi ocupa de les marques utilitzades en alguns dels diccionaris de castellà més importants, com ara les marques de

*registro, estilo i género* i del lèxic especialitzat, per a donar informació sobre variació diafàsica i diastràtica, i formula propostes per a la indicació de dades diafàsiques i diastràtiques (registre, actitud social, etc.). És, de fet, una de les contribucions més ben documentades i elaborades i, formalment, la més acurada.

La taula rodona intitolada “Consecuencias lingüísticas del contacto de lenguas” comprèn quatre intervencions. A la “Introducción a los fenómenos del contacto de lenguas en las comunidades de habla castellanense” (pàgs. 155–168) de Blas Arroyo es resumeixen continguts presentats més detalladament en treballs lingüístics pertinents anteriors (cf. Sinner 1999 al respecte).<sup>2</sup> L'estil, de vegades sorprenentment anecdòtic (“yo acababa de superar unos meses atrás una durísima oposición al cuerpo de profesores de lengua española de enseñanza secundaria”, pàg. 157), és senyal inequívoc de que la intervenció oral es va publicar sense fer canvis substancials en el text llegit.

A continuació, Lluís Gimeno Betí refereix breument sobre “Espanyol i català: dues llengües en contacte” (pàgs. 169–187), tenint-hi en compte també els aragonesismes. Després d'exposar la situació fins als segle XVI, es dedica a l'inici de la interferència lingüística castellana damunt la llengua catalana al primer terç del segle XVI. No ens sembla justificat dir que a partir del segle XVI “el corrent important flueix pràcticament en un sol sentit: del castellà al català” (pàg. 177), ja que per assegurar aquesta posició cal estudiar el castellà dels Països Catalans i no prendre, com a punt de comparació, el castellà de les regions monolingües (és a dir, referir-se únicament al castellà com “idioma veí”). És, per cert, una opinió que es troba en gairebé tota la literatura existent sobre el contacte lingüístic entre castellà i català i que segurament trigarà molt a (poder) relativitzar-se o corregir-se. No hi ha, encara, estudis de la influència del català sobre el castellà dels Països Catalans en els primers segles del contacte lingüístic que permetin anàlisis comparatives de la freqüència d'interferència català → castellà, i viceversa, i ni tan sols hi ha estadístiques sobre les interferències recíproques en èpoques menys remotes. L'autor dóna una llista d'interferències lèxiques castellanes aparegudes durant els segles XVI i XVII, però a diferència del que el títol podria suggerir, no s'hi exposen catalanismes del castellà parlat (o escrit) als Països Catalans durant el mateix període.

L'opinió que la interferència és més gran en la direcció del castellà al català també es troba en els comentaris de Blas Arroyo (pàg. 12) sobre la

<sup>2</sup> Sinner, Carsten (1999): “Das Spanische in Katalonien.” Dins: *Grenzgänge* 11, 93–126.



contribució de Margarita Porcar Miralles. En el seu treball, intitulat “Algunas consideraciones históricas sobre el contacto de las lenguas española y catalana” (pàg. 189–200), l'autora es proposa proporcionar informació històrica perquè serveixi “de marco para entender las peculiaridades de la interferencia lingüística en una comunidad de habla en la que la situación de bilingüismo es predominante” (pàg. 189). També aquesta autora (pàg. 189) esmenta aquesta opinió. Com van provar diferents estudis sobre el castellà de Catalunya, la influència del català sobre aquesta llengua és molt més àmplia del que es pensava (cf. Sinner 2002a),<sup>3</sup> cosa que indica que també en el castellà de les altres regions catalanoparlants podria haver sorpreses pel que fa a les freqüències d'elements presos de la llengua de contacte més important. L'autora afirma, però, que existeix un “incremento notable de las interferencias en dirección catalán → español” (pàg. 195). Ens sembla que aquest tipus d'afirmació només es pot fer sobre la base d'estudis quantitativus del percentatge d'interferència i dels diferents tipus d'interferència dins de la llengua al llarg d'algunes dècades, i, sobretot, caldria comprovar que tots els resultats dels estudis comparats s'hagin obtingut sobre la mateixa base terminològica, és a dir, que operin amb la mateixa definició del que s'entén com a interferència. Els exemples de casos d'interferència catalana (pàg. 196) han de tractar-se amb molta prudència. No necessàriament es tracta d'interferències, sinó, potser, d'elements utilitzats pels parlants per haver-les adquirides amb l'adquisició del castellà, ja sigui dels pares que les utilitzaven, ja sigui en el tracte amb amics, professors, etc., ja que en una regió bilingüe, el mateix element pot ser utilitzat per raons molt diverses per distintes persones: en alguns casos, el castellà és una llengua secundària, apresada a l'escola i mai no utilitzada a casa, altres famílies tenen el castellà com a llengua familiar des de fa generacions (cf. Sinner 2002b al respecte).<sup>4</sup> Que avui hi hagi més persones que mai amb competència oral i escrita de la llengua autòctona està canviant la seva influència sobre el castellà. No obstant això, abans d'afirmar que avui hi ha més casos d'interferència, haurien de fer-se més estudis quantitativus i comparatius de les varietats del castellà de les regions catalanoparlants en diferents moments de la història del contacte de les dues llengües.

<sup>3</sup> Sinner, Carsten (2002a): *El castellano de Cataluña. Aspectos cualitativos y cuantitativos*. Potsdam: Universität Potsdam (tesi doctoral).

<sup>4</sup> Sinner, Carsten (2002b): “Análisis contrastivo de un corpus oral de diferentes variedades del castellano: aspectos cuantitativos y cualitativos.” Dins: Claus D. Pusch / Wolfgang Raible (eds): *Romanistische Korpuslinguistik. Romance Corpus Linguistics. Corpora und gesprochene Sprache. Corpora and Spoken Language*. Tübingen: Narr, 279–292.

A continuació, Salvador Insa Sales s'ocupa de "La interferència de l'anglès sobre el català" (pàgs. 201–205). Com que per diferents raons la "interferència de l'anglès sobre el català avui en dia [...] és difícil d'estudiar i de predir" i donat "que no hi ha avui en dia arreu del món un lloc on català i anglès es barregen fins al punt que poguessin [sic] tenir una influència recíproca" (pàg. 201), l'autor va triar una situació històrica on sí que va ocórrer, la dominació de Menorca pels anglesos durant gairebé quasi tot el segle XVIII, i es limita a donar llistes d'elements anglesos del català menorquí extrets d'estudis de Donaldson (1978), Badia i Margarit (1953) i Escudera Manent (1915).

L'última part del volum comprèn només tres intervencions. S'hi reuneixen els textos de la segona taula rodona sobre els "*Corpora* de lengua oral".

En la seva contribució "El *corpus* de conversación coloquial elaborado por el grupo Val.Es.Co (Valencia, Español Coloquial)" (pàgs. 209–216), Antonio Hidalgo Navarro proporciona informació sobre la història del grup Val.Es.Co. i sobre l'elaboració del primer corpus de llengua oral, publicat l'any 1995, i el segon corpus encara no publicat en el moment de la publicació del volum ressenyat. S'hi exposen, a més, molt breument, els criteris per a la delimitació de l'objecte d'estudi, els criteris de selecció dels informants i les dades tècniques.

L'aportació de José R. Gómez Molina, "El *corpus* del español hablado de Valencia: Proyecto Para El Estudio Sociolingüístico del Español de España y América (PRESEEA)" (pàgs. 217–235), versa sobre el segon corpus de l'espanyol parlat de València, integrat en el *Proyecto para el estudio sociolingüístico del español de España y América*. L'autor exposa el projecte d'investigació en el que s'engloba el corpus que pretén "identificar lo característico del español hablado de Valencia, variedad dialectal utilizada por aquellos hablantes autóctonos o residentes, que tienen conciencia de pertenecer a esta comunidad de habla" (pàg. 218), i n'explica alguns aspectes teòrics, els objectius i la metodologia. Finalment, es presenten la fitxa tècnica i el sistema de transcripció utilitzats.

José Luis Blas Arroyo tanca el volum amb la presentació del projecte "Materiales para la compilación y estudio de un *macrocorpus* sociolingüístico del español en la comunidad de habla castellanense" del Laboratorio de Sociolingüística de la Universitat Jaume I, i també explica la història del projecte, els seus objectius i la metodologia adoptada.

*Valoració global*

La falta de definicions d'*interferència* no és l'únic problema terminològic del volum: no queda clar com s'entén el concepte de *comunitat de parla* usat en algunes de les contribucions, tant en singular com en plural, per fer referència al conjunt de parlants en un determinat lloc (cf., per exemple, Blas Arroyo pàg. 12 i 13, Gómez Molina pàg. 59, Gómez Molina pàg. 218), i sembla que en el cas de Castelló, fins i tot es parla, de forma alternativa, de *comunidad* i *comunidades de habla castellanense* (cf. Blas Arroyo pàg. 237). Cal recordar, però, que alguns autors mantenen que a les regions bilingües espanyoles hi ha superposicions o creuaments de diferents comunitats de parla, i que "los hablantes pertenecen eventualmente a una única comunidad –en caso de los monolingües castellanohablantes– o a más de una –los bilingües individuales" (Blas Arroyo 1998: 31).<sup>5</sup> Ens sembla, però, que la noció de *comunidad de habla* és massa restringida i no permet tenir en compte les xarxes socials o comunicatives (anglès *social networks*) dins de les quals es mou una persona bilingüe o plurilingüe en una societat caracteritzada pel domini de més d'una llengua per la majoria dels seus constituents. Aquesta forma d'enfocar la *comunitat de parla* ha estat criticat durament per altres lingüistes que mantenen precisament que la variació es més comprensible si s'analitzen les xarxes socials de l'individu i la seva mobilitat (cf. Milroy 1980, Downes 1998: 105–126, Boix 2002).<sup>6</sup> Segons Downes (1998: 196), totes les persones es mouen dins de xarxes socials, indiferentment de la societat en què viuen. Si es tenen en compte les xarxes socials, és factible aproximar-se a la idea de l'individu en una comunitat local. El multilingüisme porta, necessàriament, a una gamma molt àmplia de possibles relacions i comportaments lingüístics massa complexos com per a poder integrar-se en un model que es basa en dues comunitats de parla superposades o creuades.

Tampoc no sembla indicat parlar de "procesos de hibridación lingüística" (Blas Arroyo, pàg. 12) per fer referència a la interferència lingüística i

<sup>5</sup> Blas Arroyo, José Luis (1998): "El concepto de comunidad de habla y su utilidad para la descripción del bilingüismo social." Dins: Blas Arroyo, José Luis: *Las comunidades de habla bilingües. Temas de sociolingüística española*. Zaragoza: Pórtico, 15–32.

<sup>6</sup> Milroy, Lesley (1980): *Language and Social Networks*. Oxford: Blackwell; Downes, William (1998): *Language and Society*. 2nd, thoroughly revised ed. Cambridge: Cambridge University Press; Boix Fuster, Emili (2002): "Barcelona 2000: un état de la question sociolingüistique." Dins: *Terminogramme, Revue de recherche et d'information en aménagement linguistique et en terminologie* 103/104, 213–243.

als canvis de codi, perquè *hibridació* evoca barreja, i s'ha refusat la idea d'una barreja de llengües (en el sentit de qualsevol mescla d'elements d'elles) i l'opinió d'alguns autors segons els quals a Barcelona hi ha una *llengua híbrida, catalàol* (Moya / Lago 1977: 192) o “modalitats criolles de llenguatge” (López 1984: 55).<sup>7</sup>

El volum és ple d'errors ortogràfics (per exemple, *interpetación* [pàg. 54], *Llei d'Us* en lloc de *Llei d'Ús* [pàg. 55], *metroplitana* [pàg. 59], *matched guise technique* [pàg. 61 i 63] vs. *matched-guise technique* [pàg. 63], *Teh Hague* [pàg. 82], *Heildelberg* en lloc de *Heidelberg* [pàg. 151], *interférances linguistiques* [pàg. 184], *excalamciones* [pàg. 233]), frases incompletes (com ara “Los mentalistas, para quienes la actitud es un estado mental suscitado por estímulos de algún tipo que pueden condicionar las respuestas del individuo” [pàg. 56]), referències a publicacions no llistades a les bibliografies, etc., de manera que sembla molt improbable que s'hagi fet una lectura de correcció exhaustiva abans d'enviar el llibre a la impremta. A més, sembla que els autors de les contribucions ni tan sols van rebre indicacions tipogràfiques i d'estil, i si les van rebre, no les van seguir. Però homogeneïtzar continua sent responsabilitat estricta dels editors. Les bibliografies i les formes de citació no són homogènies. No sempre s'indiquen els llocs d'edició o les editorials; s'hi utilitzen abreviacions diferents (per exemple, *et al.* vs. *y otros*); els subcapítols a vegades porten títols, a vegades no, o porten títols peculiars com “Propósito del trabajo: desajustes contextuales y diccionario” (pàg. 105), on falta precisar què es farà amb els *desajustes contextuales* perquè sinó diu simplement que “se propone desajustes contextuales”; paraules estrangeres es posen en cursiva, entre parèntesis o entre cometes (per exemple, “ikastola” [pàg. 23] vs. “*euskaldunes*” [pàg. 43], etc.); citacions o paraules en altres llengües es tradueixen un cop entre parèntesis, un cop en notes, o simplement es posen sense explicacions (com ara *background* en lloc de *trasfondo* o *fondo*, pàg. 42); s'hi utilitzen, en textos en castellà, paraules de les altres llengües cooficials espanyoles en lloc dels vocables correspo-

<sup>7</sup> Moya, Gonzalo / Jesús Lago (1977): *Bilingüismo y trastornos del lenguaje en España*. Madrid: Saltés; López del Castillo, Lluís (1984): *Llengua standard i nivells de llenguatge*. 2a ed. rev. i actualitzada. Barcelona: Laia. – Cf. Lluís Payrató (1985): *La interferència lingüística. Comentaris i exemples català-castellà*. Pròleg de Joan Solà. Barcelona: Curial / Abadia de Montserrat, pàg. 72 i la discussió de la terminologia en Carsten Sinner (2001): “Zur Terminologie in der Sprachkontaktforschung: Bilinguismus und Diglossie, Interferenz und Integration sowie tertiärer Dialekt.” Dins: Gerda Haßler (ed.): *Sprachkontakt und Sprachvergleich*. Münster: Nodus, 125–152.

nents en castellà (com *enskaldunes* en lloc de *vascobablantes*, pàg. 43) (que equival a dir *London* en lloc de *Londres* i *United States* en lloc d'*Estats Units*).

És important que es publiquin treballs sobre la temàtica tractada al volum aquí ressenyat, però s'ha de dir que la preparació i l'edició d'un volum d'actes requereix més dedicació que no pas limitar-se a recollir les contribucions, maquetar-les una mica i enviar-les a l'editorial. Sorprenen la poca cura que es va tenir amb els aspectes formals, i més quan una part de les contribucions és dels propis editors. És una llàstima, particularment quan se sap que molts projectes de publicació mai no poden realitzar-se per falta de diners. Editar per editar no ens sembla el camí més adequat.

Carsten Sinner (Berlin)

**Emili Casanova, Vicenç M. Rosselló** (eds.):

*Congrés Internacional de Toponímia i Onomàstica Catalanes*

València: Universitat de València, 2002. ISBN 84-370-5443-5, 1088 S.

Die Tagung, die vom 18. bis 21. April 2001 in València stattfand und deren Akten nun vorliegen, lädt schon durch den Titel zur Auseinandersetzung mit der Terminologie der Namenkunde ein. Wie Dieter Kremer in seiner Eröffnungsrede hervorgehoben hat (S. 803–821), verwenden Namenforscher oft unterschiedliche Begriffe, um ihr Untersuchungsobjekt zu bezeichnen. Zu Recht weist Kremer auf die Notwendigkeit einer klar definierten Terminologie hin: Für den Gegenstand der Forschung schlägt er den im romanischen Sprachraum wenig verbreiteten Ausdruck *Onymie* vor, der die Gesamtheit der Eigennamen bezeichnet. Die Begriffe *Toponymie* und *Anthroponymie* beziehen sich parallel dazu auf die tatsächlich vorkommenden Orts- und Personennamen. Die wissenschaftliche Auseinandersetzung mit den Namen hingegen ist die *Onomastik*, die sich in die Bereiche der *Toponomastik* und der *Anthroponomastik* unterteilen lässt. Diese terminologische Schwierigkeit führt nicht selten zu Missverständnissen, wie auch aus dem Titel der Tagung ersichtlich wird. Tatsächlich sind in den Akten Beiträge gesammelt worden, die sich vorwiegend mit Toponomastik und Anthroponomastik auseinandersetzen.

Die Gliederung der Akten in acht Kapitel ist nach thematischen Kriterien erfolgt. Der erste Teil (*Antroponímia*) beinhaltet einerseits Untersuchungen zur sprachlichen und geographischen Herkunft katalanischer Personennamen, andererseits zu ihrer Verbreitung außerhalb des katala-

nischsprachigen Raums. Mit einer anderen Thematik beschäftigt sich Esperança Piquer Ferrer in ihrer Analyse valencianischer Frauennamen des 13. Jahrhunderts (*La presència de les dones en el „Llibre del Repartiment“ de València: aproximació a l'antroponímia femenina de les terres valencianes al segle XIII*, S. 145–154), wobei die Autorin vorwiegend drei Aspekte anspricht: die Morphologie der Namen, den Übergang zur Vererbbarkeit und die Typologie nach dem Kriterium der Motivation. Es stellt sich hierbei die Frage, ob es sinnvoll ist, nach der Vererbbarkeit von Namen im 13. Jahrhundert zu fragen, zu einer Zeit also, in der die Beinamen vor allem der Differenzierung dienten und nur indirekt auf die Zugehörigkeit zu einer Familie hinwiesen. Davon abgesehen ist die weibliche Anthroponymie ein Forschungsgegenstand, der viel über die Rolle der Frau in der Vergangenheit aussagen kann. In 7,9% der untersuchten Namen dient ein Frauenname als differenzierendes Kriterium eines Männernamens (z. B. *Berengarius de na Rosa*, S. 149); laut der Autorin handelt es sich in solchen Fällen um den Namen der Ehegattin. Wenn der Beiname auf die Mutter verweist, folgt das Metronym ohne das für das heutige Katalanisch charakteristische *na* (< lat. DOMINA): *P. Bernarda, I. Martina* etc. Unterschiede dieser Art können oft als Hinweise auf ein bestimmtes Rollenverständnis der Frau (als Ehefrau, Mutter usw.) interpretiert werden, das aber nur auf der Grundlage einer weiterführenden Untersuchung ermittelt werden kann.

Einen Einblick in die Pragmatik der Übernamen gibt A. Emma Sopena Balordi im Beitrag *Los apodos colectivos: estudio lingüístico y pragmático* (S. 155–162). Die Namenpragmatik ist ein bisher wenig erforschtes Gebiet; umso vielversprechender scheint der einführende Teil dieses Beitrags, in dem die Verwendung von Übernamen in Zusammenhang mit dem *face*-Begriff von Brown / Levinson gebracht wird. Die daran anschließende Untersuchung findet allerdings vorwiegend auf morphologischer, semantischer und rhetorischer Ebene statt, während die pragmatischen Funktionen der Übernamen nur anhand kurzer Beispiele erwähnt werden.

Der zweite Teil der Kongressakten ist toponomastischen Aspekten gewidmet: *El territori a través de la toponímia*. Hier findet man zahlreiche Texte zur Toponymie Kataloniens, neben vereinzelt Untersuchungen panromanischer Phänomene. Eine erfrischende Abwechslung bringt der Beitrag von Francesc Bernat i Baltrons, *Aproximació a la talassonímia de la Costa de Llevant catalana: els noms dels caladors dels pescadors blanencs* (S. 197–207). Die Beschreibung küstennaher Unterwasser-Ortsnamen (Talassonymie) rückt ein immer wieder aufkommendes Problem der Toponomastik

in den Mittelpunkt: die Frage nach der onymischen Gliederung des Raums durch die Sprecher.

Um Toponyme geht es auch im dritten Teil mit dem Titel *Estrats topònims precatalans*, während das folgende Kapitel (4. Teil) Aufsätze um den Themenkreis *Literatura i onomàstica* versammelt. Hier soll der Beitrag von Miquel Pañarroya i Prats und Ricard Morant i Marco hervorgehoben werden: *Polemonímia: l'onomàstica bèl·lica* (S. 643–664). Die Analyse von Namen aus dem militärischen Repertoire kann Aufschluss über die Wahrnehmung kriegerischer Handlungen geben. Die Autoren begnügen sich bei weitem nicht damit, Bezeichnungen aus der Literatur zu untersuchen, womit unklar bleibt, weshalb der Aufsatz im vierten Kapitel angesiedelt worden ist. Zum einen erfolgt eine Untersuchung der Bezeichnungen von Personen mit militärischen Funktionen, zum anderen werden die Begriffe analysiert, mit denen kriegerische Aktionen benannt werden. Dabei wird deutlich, dass auch hier eine gewisse Tradition der Namengebung feststellbar ist. So ist es nicht nur in Spanien heute üblich, eine militärische Einheit mit einer toponymischen Bezeichnung zu etikettieren; ein Vorgehen, das schon zu Zeiten des römischen Reichs gang und gäbe war (S. 650–651). Weshalb in den einzelnen Fällen ein bestimmtes Toponym verwendet worden ist, wird von den Autoren nicht beleuchtet. In den folgenden Unterkapiteln werden zuweilen Erklärungen für bestimmte Motivationen gesucht, die oft eher aus intuitiven Überlegungen hervorgehen: Für Namen militärischer Einheiten, die von Tierbezeichnungen abgeleitet worden sind, findet man folgende Erklärung: „En l'imaginari col·lectiu solem associar cada animal amb un valor predominant [...] i hom pretén que aquesta equivalència es reflectesca en les tropes que adopten el nom volent apropiar-se alhora del valor simbòlic“ (S. 653).

Auch im Lichte aktueller Ereignisse erscheint das Kapitel über die Bezeichnungen kriegerischer Handlungen äußerst interessant. Das Benennen von Kriegen läßt sich heute noch in verschiedenen Kulturen beobachten: aus den Vereinigten Staaten stammen Bezeichnungen wie *Madeleine's War* für den Kosovokonflikt (nach Bill Clintons Außenministerin Madeleine Albright). Im Zusammenhang mit der aktuellen Irakkrise wird bereits von *Rummy's War* gesprochen (nach dem amerikanischen Verteidigungsminister Donald Rumsfeld), und vereinzelt ist auch schon der Begriff *Paul's War* aufgetaucht (Paul Wolfowitz, stellvertretender US-Verteidigungsminister; vgl. *Basler Zeitung*, 29. Januar 2003, S. 5). Diese Möglichkeit der Kriegsbenennung wird von den Autoren nicht berücksichtigt.

In einem weiteren Kapitel (5. *Lingüística i onomàstica*) werden Beiträge zur Theorie der Namengebung vorgestellt, während der sechste Teil die Frage nach der *Normalització lingüística* stellt: Hier erhält der Leser / die Leserin einen interessanten Einblick in onymische Systeme asiatischer Tradition durch Edelmira Amat Alaponts Beitrag *Onomàstica japonesa en versió catalana* (S. 907–926). Wie schon aus dem Standardwerk *Namenforschung* (1995–1996) von E. Eichler / G. Hilty *et al.* ersichtlich ist, gibt es bisher nur wenige Untersuchungen zur Onomastik Japans (vgl. darin die Ausführung von Akikatsu Kagami, „Name Studies in Japan“, Teilband 1, S. 264–272). Vor allem der erste Teil des Aufsatzes erscheint für westliche Leser interessant. Im Anschluss daran beschäftigt sich die Autorin mit Problemen, die aus einem wohl eher seltenen Sprachkontakt katalanisch-japanisch entstehen könnten.

Abschließend folgen zwei kürzere Kapitel (7. *Taula redona I: Interdisciplinarietat*, 8. *Taula redona II: Hispanisme*) mit meist sehr knappen Beiträgen zu unterschiedlichen Themen der Onomastik.

Die Sammlung der Tagungsakten des *Congrés Internacional de Toponímia i Onomàstica Catalanes* zeigt mit aller Deutlichkeit, dass die Namenkunde im katalanischsprachigen Raum mittlerweile einen nicht übersehbaren Stellenwert in der sprachwissenschaftlichen Forschung eingenommen hat. Zahlreiche Beiträge gehen von einer weit verbreiteten Haltung aus, nach der die Onomastik dazu dienen kann, tradierte, kulturelle Eigenheiten des untersuchten Gebiets hervorzuheben. In dieser Hinsicht verfügen Tagungen zur Onomastik sowie die daraus hervorgehenden Akten über ein identitätsstiftendes Potential, vor allem wenn Personen- und Ortsnamen diskutiert werden (Kap. 1–3). Einen wichtigen Bestandteil des besprochenen Werkes bilden auch die Auseinandersetzungen mit der Theorie der Onomastik (Kap. 5), wobei die einzelnen Aufsätze zuweilen etwas an der Oberfläche der gestellten Problematik bleiben. Das größte Verdienst des *Congrés Internacional de Toponímia i Onomàstica Catalanes* ist es, die aktuellen Forschungen zur katalanischen Namenkunde vorgestellt und gesammelt zu haben. Die Tagungsakten sind somit ein wichtiges Grundlagenwerk für Sprach- und Kulturwissenschaftler, die sich mit den Eigennamen Kataloniens, Valèncias und der Balearen auseinandersetzen wollen.

Elwys De Stefani (Freiburg im Breisgau / Basel)



**Enric Prat, Pep Vila:***Mil anys de llengua i literatura catalanes al Rosselló.*

Canet de Rosselló: Trabucaire, 2002. ISBN 2-912966-66-3, 672 S.

Die beiden Gironiner Philologen Prat und Vila, die sich bereits in mehreren Publikationen und Editionen der Dokumentation historischer Texte aus Nordkatalonien gewidmet haben, legen mit *Mil anys de llengua i literatura catalanes al Rosselló* eine Anthologie vor, die den Zeitraum von den frühesten tendenziell katalanischen Textzeugnissen im 11. Jahrhundert bis in die Gegenwart abdeckt. Der erste aufgenommene Text, ein Vertrag, der den Verkauf eines Landstücks durch den Grafen Guifré besiegelt und nahezu durchgängig auf Latein – in allerdings sehr deutlich romanischem Habitus – verfasst ist, datiert von 1019; der letzte Text, ein Auszug aus der Erzählung *Les dones de paper* von Joan Daniel Bezonoff, wurde 2001 veröffentlicht.

Die Sammlung umfasst insgesamt 272 Texte oder Textauszüge, die chronologisch angeordnet sind. Der erste Abschnitt des Buchs deckt dabei den Zeitraum bis in das 15. Jahrhundert ab. Hier nehmen die nichtliterarisch-juristischen Texte – Verträge, Testamente, Treueschwüre und Beistandsabsprachen, Erlasse und Protokolle – eine zentrale Stellung ein. Die frühesten literarischen Texte sind Dichtungen Rosselloneser *trobadors*, so das wohl zu Beginn des 13. Jahrhunderts entstandene „Lo doutz cossire“ von Guillem de Cabestany. Auch literarisierend-historiographische Texte aus dieser ersten Epoche des Katalanischen nördlich der Pyrenäen fehlen nicht, wie etwa ein Auszug aus Bernat Desclots *Crònica* aus dem ausgehenden 13. Jahrhundert.

Der zweite Teil der Anthologie enthält Texte aus dem 16. bis 18. Jahrhundert, wobei das 16. Jahrhunderte mit 15 Beispielen, das 17. mit 43 und das 18. mit 42 Texten vertreten ist. Den Auftakt macht dabei das bekannte katalanisch-deutsche Glossar *Vocabulari molt profitós per aprendre lo catalan-alamany y lo alamaney-catalan* von Johan Rosembach von 1502, das 1916 von Pere Barnils in Barcelona ediert und Ende 2002 vom katalanisch-balearenischen Kulturinstitut *Ramon Llull* in einer neuen Faksimile-Ausgabe herausgebracht wurde. In diesem Zeitraum findet sich nach wie vor eine große Bandbreite an Textsorten sowohl literarischen als auch nicht-literarischen Charakters, wobei jedoch einerseits eine Zunahme der Texte mit religiöser Thematik und andererseits ein allmähliches Ansteigen der Dokumente mit politischer Stoßrichtung festzustellen ist. Auch Zeugnisse der nicht-öffentlichen Schriftlichkeit finden sich verstärkt, so etwa das von den Autoren

der Anthologie an anderer Stelle ausführlich kommentierte, notizbuchartige Tagebuch der Familie Bonafós aus Corbera.

Dem 19. Jahrhundert ist der dritte Abschnitt der Sammlung gewidmet, der 71 Texte aufweist, davon 18 volkstümliche Dichtungen und Lieder teils religiöser, teils regionalistisch-verklärender, teils humoresker Prägung. Erwartbarerweise dominiert spätestens in diesem Jahrhundert der literarische Gebrauch der Sprache, und zwar für Gattungen und Textsorten unterschiedlichen Elaborierungsgrads und für unterschiedliche Zielgruppen, während die eindeutig nicht-literarischen Texte kaum mehr eine Rolle spielen. Diese Tendenz setzt sich fort in den Textbeispielen des 20. Jahrhunderts, 57 an der Zahl, die im vierten und letzten Teil der Anthologie vorgestellt werden.

Anthologien werden immer mit einer bestimmten Darstellungsabsicht und für ein bestimmtes Publikum zusammengestellt, und beide beeinflussen die Auswahlkriterien notwendigerweise stark. Auch bei der vorliegenden Textsammlung muss die Frage nach Darstellungsabsicht und Zielpublikum gestellt werden. Wie aus dem Vorausgegangenen klar geworden sein dürfte, handelt es sich nicht um eine primär literarisch-literaturgeschichtlich intendierte Anthologie. Vielmehr steht die linguistisch-sprachhistorische Perspektive im Vordergrund; die Autoren verstehen das Werk als „un aplec de materials per a la història de la llengua i del seu ús escrit“ (S. 7); „a través del recull es pot seguir l'evolució de la llengua, amb els seus contactes constants amb les llengües veïnes (l'occità, el castellà i el francès, finalment l'anglès) i sobretot l'evolució dels usos lingüístics.“ (S. 8) In der Tat wird durch die Auswahlkriterien diese allmähliche Verschiebung – und gleichzeitige Verengung – des Textsortenspektrums, das im Roussillon vom Katalanischen abgedeckt wird, sehr anschaulich. Dies erklärt den allmählich zunehmenden Anteil dichterischer Texte: „Des de la plenitud d'usos de la llengua que trobem després dels primers segles, anem passant a una situació en què va quedant limitada a la propaganda política o religiosa i finalment a la literatura. No és gens estrany [...] que el segle XX hagi estat el que ha produït els millors resultats de conjunt des d'un punt de vista estètic, al mateix temps que tots els altres usos gairebé desapareixien.“ (S. 8f.)

Dies bedeutet jedoch nicht, dass bei den literarischen Texten das – wie auch immer festzulegende – literarisch-ästhetische Qualitätskriterium der ausschlaggebende Parameter für die Aufnahme in die Anthologie war. Wie Pere Verdager betont, sind die ausgewählten Autoren teilweise eher mittelmäßig und die Texte bei weitem nicht immer die besten von teilweise

umfangreichen Œuvres.<sup>1</sup> Für die Herausgeber der Sammlung war das Ziel, einerseits schwer zugängliche und andererseits sprachhistorisch-soziolinguistisch-attitudinal besonders aussagekräftige Texte zu versammeln, das höhere.

Insofern darf man davon ausgehen, dass die anvisierte Leserschaft der Anthologie von Prat und Vila ein sprachwissenschaftlich oder kulturhistorisch interessiertes Fachpublikum ist. In Anbetracht dessen überrascht ein wenig die editionsphilologische Praxis, die die Herausgeber in den einzelnen Teilen ihrer Textsammlung hinsichtlich der Graphien zur Anwendung bringen. So wird bei den älteren Texten in die Graphie der Originaldokumente oder – in der Mehrzahl der Fälle – der zugrunde gelegten älteren Editionen insofern eingegriffen, als Worttrennungen, Zeichen- und Akzentsetzung dem heutigen standardkatalanischen Usus angenähert wurden. Bei neueren, vor allem prä-fabrianischen Texten wird teils die Orthographie völlig dem aktuellen Standard angeglichen, teils aber auch gar nichts verändert, wenn – so die Autoren – die Graphie selbst Bestandteil der Aussage- und Wirkungsabsicht des dokumentierten Texts ist. Dieses Vorgehen wirkt eher uneinheitlich und verwirrend und zeigt wiederum, dass eben doch nicht (nur) philologisch geschulte Leser, die sicherlich möglichst originalgetreue Wiedergaben bevorzugt hätten, zum Zielpublikum des Buches zählen. Philologisch sauber ist die Referenzierung der aufgenommenen Dokumente und die Sach- und Wortkommentare, die vielen Texten beigefügt wurden.

Das alles in allem nützliche und interessante Werk ist gefällig gestaltet, weist 19 schmückende Illustrationen auf und darf von der Verarbeitung her als mustergültig bezeichnet werden.

Claus D. Pusch (Freiburg im Breisgau)

---

<sup>1</sup> Verdaguer, Pere (2003): „Mil anys de documentació catalana al Rosselló“, *Serra d'Or* 518 (Februar), 70f.

**Jaume Corbera Pou:**

*Caracterització del lèxic alguerès. Contribució al coneixement de l'alguerès modern.*  
Palma: Universitat de les Illes Balears, 2000. ISBN 84-7632-618-1, 326 S.

Im Vorwort zu dem Buch „Caracterització del lèxic alguerès“ von Jaume Corbera Pou skizziert der ehemalige Lehrer des Autors, Joan Veny (Universitat de Barcelona / Institut d'Estudis Catalans) kurz die geschichtliche und sprachliche Situation der Stadt L'Alguer an der Westküste Sardinien und nennt in diesem Zusammenhang auch die Gründe, die ihn selbst dazu bewegten, sich mit dem Alguerès auseinanderzusetzen. Bis zum Jahre 1989 gründete sich sein Wissen über die Stadt und ihren besonderen Dialekt auf Bücher, Tonbandaufnahmen oder sporadische Kontakte mit Menschen aus L'Alguer, die Barcelona besuchten. Dann aber hatte er Gelegenheit, die katalanische Stadt mit ihrer festungsartigen, von Stadtmauern und Wehrtürmen geprägten Architektur und dem vollständig erhaltenen historischen Stadtkern mit eigenen Augen zu sehen und war fasziniert von ihrem Anblick. In besonderem Maße beeindruckte ihn jedoch, wie gut sich der regionale Dialekt in der kleinen Stadt, die auf königlichen Beschluss im 14. Jahrhundert katalanisch wurde, über die Jahrhunderte erhalten hat. Die Tatsache, dass das Alguerès so offen für Einflüsse aus den umliegenden Gebieten war, hat ihm einen exotischen Anstrich gegeben, den Veny wie folgt beschreibt:

era com si a una catedral gòtica se li haguessin afegit decoracions d'altres estils. La condició insular li agregava encara trets arcaïtzants. I, en conjunt, l'alguerès esdevenia la varietat més diferenciada, més distant de tot el mosaic dialectal català. Una situació que havia d'atreure la curiositat dels estudiosos.

Von dieser „Neugier“ wurde auch Jaume Corbera Pou getrieben, der im Jahre 1997 sein erstes Buch zum Thema „L'Alguer: imatge i paraula“ veröffentlichte. Darin gibt er einen kurzen, recht allgemein gehaltenen Überblick zum alguerenser Dialekt. Wie dieses Werk, so ist auch das vorliegende Buch auf der Grundlage direkten Kontakts mit den Sprechern entstanden, doch liegt hier der Schwerpunkt allein auf dem lexikalischen Aspekt, für den Corbera als Spezialist gilt.

In der Einleitung zu „Caracterització del lèxic alguerès“ gibt der Autor eine kurze Zusammenfassung der bisher erschienenen Veröffentlichungen zum Alguerès. In den meisten Werken befasst man sich hauptsächlich mit dem phonetischen und morphologischen Aspekt und beschränkt sich hin-

sichtlich der Lexik meist auf reine Aufzählungen von Wörtern, ohne deren Herkunft zu klären. Eduardo Blasco Ferrer widmet in seiner „Grammatica Storica“ (1984) ein Kapitel speziell der Lexik, das jedoch nicht sehr ausführlich ist; Mn. Francesc Manunta, ein alguereser Priester, der sich in vielerlei Hinsicht um die Pflege und Erhaltung des regionalen Dialektes verdient gemacht hat, schreibt in der Einführung zu seiner Sammlung religiöser Lieder über kastilische, sardische und italienische Elemente des alguereser Vokabulars, doch immer mit dem Ziel, die „catalanitat“ des Alguerès zu demonstrieren. Für fast alle Darstellungen gilt, dass sie unvollständig, widersprüchlich oder sogar fehlerhaft und meist ungenügend recherchiert sind.

Corbera Pou begründet mit dieser Analyse sein Vorhaben, ein umfassendes Werk zur Lexik des Alguerès zu schaffen, das auf gründlichen Befragungen der Sprecher beruht, den besonderen Sprachschatz vieler Lebensbereiche möglichst vollständig erfasst und den Ursprung der Wörter zurückverfolgt. Dies bedeutet aber nicht, dass er die gesamte bisher vorliegende Literatur für untauglich erklärt. Wichtiges Referenzmaterial bezieht er aus dem Standardwerk, das hinsichtlich der Lexik bisher tonangebend war: dem „Diccionari Català de l'Alguer“ (1988) von Josep Sanna, in dem zahlreiche populäre Ausdrücke erfasst und alphabetisch geordnet werden. Corbera Pou knüpft mit seiner Arbeit an dieses Werk an, will es erweitern und – wo nötig – korrigieren. Jedesmal, wenn einer der von ihm erfassten Begriffe nicht in Sannas „Diccionari“ auftaucht, dort anders notiert wurde oder ihm eine Bedeutung zugeordnet wird, die von der von Corbera Pou ermittelten abweicht, so wird dies gesondert angemerkt. Corbera geht also grundsätzlich von Sannas Wörterbuch als Bezugspunkt aus, ergänzt es aber um seine eigenen, im direkten Kontakt mit verschiedenen Bevölkerungsgruppen gewonnenen Erkenntnisse.

Das vorliegende Buch ist das Ergebnis zahlreicher Gespräche mit den Bewohnern von L'Alguer und des Studiums von linguistischer und geschichtlicher Fachliteratur. Seine Wortschatzsammlung und seine Beobachtungen präsentiert Corbera Pou in mehreren, klar strukturierten Kapiteln.

Zunächst erläutert er seine Methode, die auf der Auswertung von Fragebögen beruht, und gibt im Anschluss Auskunft darüber, welche Kriterien er bezüglich der Schreibweise der Wörter angewendet hat. Für Wörter aus dem allgemeinen katalanischen Wortschatz verwendet er die generell gültige Schreibweise, es sei denn, die alguereser Aussprache würde auf diese Weise nicht realistisch wiedergegeben werden. Alguereser Wörter

externen Ursprungs, die in anderen katalanischen Dialekten nicht bekannt sind, werden der Standardschreibweise des Katalanischen angepasst, wobei jedoch versucht wird, bestimmte Charakteristika beizubehalten. Alguerese Wörter, deren Herkunft nicht bekannt ist, werden so notiert, dass der Klang möglichst genau wieder gegeben wird, während Wörter, die in L'Alguer entstanden sind, in einer je nach Klang und Herkunft modifizierten katalanischen Normschreibweise geschrieben werden. Mit diesen Kriterien unterbreitet Corbera Pou zugleich auch Vorschläge für eine standardisierende Subnorm für den Alguerese Dialekt.

Den Hauptteil des Werkes bildet die Präsentation der Lexik, die er nach semantischen Feldern ordnet. Dafür wurden folgende Kategorien gewählt:

- A L'univers
- I El cel i l'atmosfera
- II La terra
- III Les plantes
- IV Els animals. Generalitats
  
- B L'home
- I L'home, ésser físic
- II L'anima i l'intel·lecte
- III L'home, ésser social
- IV L'organització social
  
- C L'home i l'univers
- I L'a priori

Die Auswahl, die ein wenig zufällig erscheinen mag, begründet er damit, dass diese Kategorien zahlreiche Elemente des Grundwortschatzes beinhalten, auf den er besonderes Augenmerk legen wollte.

Die Lexeme jedes Absatzes sind fettgedruckt und finden sich jeweils im alphabetischen Wörterverzeichnis am Ende des Buches wieder. Jedes der Wörter wird zunächst in Lautschrift wiedergegeben; dann wird die Bedeutung des Wortes umschrieben, wobei sein Gebrauch jeweils mit dem eines gleichlautenden oder ähnlichen Wortes in anderen Sprachgebieten in Beziehung gesetzt wird. Pflanzen- und Tiernamen werden zusätzlich mit der lateinischen Bezeichnung versehen.

Der Ursprung der Wörter, für die an anderer Stelle noch keine zureichende Erklärung gegeben wurde, wird hier sehr ausführlich analysiert; Corbera Pou verfolgt die Herkunft und Entstehung des Wortes so weit wie möglich zurück und verweist auf Wurzeln im katalanischen Erbe, dem sardischen oder korsischen Adstrat, dem italienischen Superstrat oder auf Einflüsse italischer Dialekte (Neapolitanisch, Genuesisch).

## Beispiele:

**Minyó** m. [miñó]. ‚Noi, al·lot.‘ En català ha quedat antiquat o especialitzat („ser un bon minyó“, „la minyona“ [ ‚la criada‘], „les Minyones“ [institució benèfica de Palma per acollir nines òrfenes]). *Lo minyó de botiga* ‚l’aprenent.‘ És més o menys sinònim de **criatura**. MCA recull el refrany *Minyons i gallines embruten la casa*. El 1581 NUGHES 1990 (182, n. 97) aporta a un document xichs i xiques, i el 1588 llegim los xichs y criatures a ARMANGUÉ 1994 (19). Així doncs, *xic*, avui propi del català occidental i del pollencí, devia ser també normal en l’alguerès dels primers segles després de la conquesta.

**Attitadores** f. [atitaróras]. ‚Ploradores.‘ Del logudorès i sassarès ATTITADORAS / ATTITADORI, derivat d’attitare / attità (<\*ADITTIARE) ‚plorar els morts.‘

Tant el verb com el substantiu ja apareixen el 1581 al „Sínode de Baccallar“: „Per extirpar del tot aquella mala consuetud de attirar los morts...(…) nos donen avis si en les llurs perròquies hi haurien... attitadores de morts...“ (NUGHES 1990: 364 i 365). En realitat, no n’hi havia a l’Alguer, sinó que venien dels pobles de l’entorn; per això el nom és purament sard. A. Scala les anomena [tittájas], que em sembla una confusió entre attitadores i **tataies**. No és a SANNA 1988.

In einem weiteren Kapitel geht Corbera Pou auf die Stellung des Alguerès innerhalb des katalanischen Sprachraumes ein: Hier werden im Überblick die wichtigsten Veröffentlichungen zu diesem Thema genannt und kritisch beleuchtet.

Mit seiner „Conclusió“ fasst Corbera Pou das Ergebnis seiner Studien zusammen und bemerkt dazu:

A la vista dels mots recollits i examinats, podem afirmar que l’alguerès és encara majoritàriament un dialecte de base catalana, molt disminuïda, però, per la influència de les parles veïnes i de la llengua socialment dominant, si bé la personalitat catalana és molt forta i marcada en el sector del vocabulari considerat bàsic.

Nach dem sich anschließenden alphabetischen Wörterverzeichnis sind noch zwei „rondalles algereses“ aufgezeichnet worden, die Corbera bei seinem ersten längeren Aufenthalt 1984 in L’Alguer kennen gelernt hatte. Auch hier wird äußerst sorgfältig vorgegangen, denn Corbera erklärt in Fußnoten zusätzlich jene Begriffe, die evtl. schwer verständlich sein könnten und die in seinen Ausführungen nicht auftauchen.

Alles in allem gelingt es Corbera Pou, mit seinem Werk ein umfassendes Bild von dem, was die Lexik des Alguerès kennzeichnet, zu schaffen. Durch die Textbeispiele am Ende des Buches wird es abgerundet und anschaulich illustriert. Corbera berücksichtigt alle Aspekte, die für eine repräsentative Beschreibung der Thematik eine Rolle spielen. Die Studie wird in Beziehung zu bisher vorliegenden Veröffentlichungen gesetzt, die

kurz erläutert und kritisch beleuchtet werden. Das Werk zeugt von Sachverständnis und akribischer Arbeit. Seine Thesen hinsichtlich der Herkunft der Wörter verraten ein ausgeprägtes etymologisches Gespür und eine profunde Kenntnis der Sprachen, die mit dem Algerès in Verbindung stehen.

Das Buch ist für die bisher zum Thema Alghero vorliegende Literatur besonders deshalb eine Bereicherung, weil es die Ursprünge jedes einzelnen angeführten Beispiels konsequent zurückverfolgt. Damit unterscheidet es sich von anderen lexikalischen Arbeiten, die sich zum größten Teil auf eine bloße Zusammenstellung von ortstypischen Ausdrücken beschränken oder die ausschlaggebenden Einflüsse auf die Herkunft der Wörter nicht vollständig erfassen.

*Caracterització del lèxic algherès* wird nicht nur den Ansprüchen sprachwissenschaftlich Interessierter gerecht, sondern gibt auch Lesern, die einen ersten allgemeinen Einblick in die Thematik gewinnen wollen, informatives und unterhaltsames Material an die Hand. Dass das Werk auch bei den Einwohnern von L'Alguer große Wertschätzung genießt, belegt die Tatsache, dass es mit dem von der Escola d'Alguerès Pasqual Scanu ins Leben gerufenen „Premi Josep Sanna“ ausgezeichnet wurde.

Sophia Simon (Barcelona / Leipzig)

**Stefan Riechert:**

*Der Gleichheitsgrundsatz im spanischen Verfassungsrecht  
unter besonderer Berücksichtigung der Sprachgleichheit.*

Regensburg: S. Roderer Verlag, 2001 (Theorie und Forschung Bd. 731;  
Rechtswissenschaften Bd. 97). ISBN 3-89783-267-4, XV + 268 S.

Es ist bekannt, dass der spanische Staat sich durch kulturelle und sprachliche Vielfalt auszeichnet: Neben dem Kastilischen gibt es u.a. Katalanisch, Valencianisch und Mallorquinisch (als Varianten des Katalanischen), Baskisch und Galicisch, sowie einige Dialekte. Artikel 14 der spanischen Verfassung enthält nicht nur einen allgemeingültigen Gleichheitsgrundsatz, sondern auch besondere Diskriminierungsverbote, worunter auch die Zugehörigkeit zu einer Sprachgemeinschaft fällt.<sup>1</sup> Es ist begrüßenswert,

---

<sup>1</sup> „Alle Spanier sind vor dem Gesetz gleich, und niemand darf wegen seiner Abstammung, seiner Rasse, seines Geschlechts, seiner Religion, seiner Anschauungen oder



dass Riechert sich in deutscher Sprache mit dem Gleichheitsgrundsatz der spanischen Verfassung auseinandersetzt; zu diesem Thema gab es bislang noch keine vergleichbare Studie.

Nachdem der Verfasser auf über 170 Seiten den Gleichheitsgrundsatz sehr intensiv und ordentlich behandelt hat, untersucht er, wie dieser Grundsatz konkret bei der Problematik der Gleichheit der Sprachen in Spanien angewandt werden kann. Er betrachtet die Zentralregelung der verfassungsrechtlichen Sprachbestimmung in Artikel 3 der spanischen Verfassung, welche festlegt, dass Kastilisch die offizielle Staatssprache ist und dass alle Spanier die Pflicht haben, sie zu kennen und das Recht zu gebrauchen. Artikel 3 Abs. 2 handelt von den anderen Sprachen Spaniens in den autonomen Gemeinschaften und verweist auf das jeweilige Autonomiestatut, in dem der Status der offiziellen Sprachen in diesen autonomen Regionen geregelt ist, was über die Kooffizialität von Kastilisch und der Sprache der entsprechenden Autonomen Region umgesetzt wird. Es schließt sich eine Darstellung der Gleichbehandlung der Sprachen im Bereich des öffentlichen Dienstes sowie im Unterrichts- und Bildungswesen an. Danach betrachtet Riechert die einzelnen Unterrichtsmodelle im Baskenland und in Katalonien. Allerdings ist seine Darstellung für Katalonien nicht mehr aktuell, weil er auf das Sprachengesetz vom 6. April 1983 (*Llei de Normalització Lingüística*) und nicht auf dasjenige vom 7. Januar 1998 rekurriert, obwohl die Arbeit, bei der im Übrigen nicht ersichtlich ist, ob es sich um eine Dissertation handelt oder nicht, im Jahre 2001 erschien. Beim neueren Gesetz kam es vor allem im Unterrichtswesen zu einer wichtigen Neuregelung in Artikel 21, der das Katalanische als Sprache im nicht-universitären Unterricht als Regelsprache bestimmt, jedoch auch dem Kastilischen eine adäquate Präsenz im Stundenplan gewährt bzw. gewähren muss.<sup>2</sup> Während Artikel 21 Abs. 1 bestimmt: „El català s’ha d'utilitzar normalment com a llengua vehicular i d'aprenentatge en l'ensenyament no universitari“, schränkt Abs. 3 wiederum ein: „L'ensenyament del català i del castellà ha de tenir garantida una presència adequada en els plans d'estudi, de manera que tots els infants, qualsevol que sigui llur llengua

---

jedweder anderer persönlicher oder sozialer Umstände benachteiligt oder bevorzugt werden.“

<sup>2</sup> Thomas Gergen: *Sprachengesetzgebung in Katalonien. Die Debatte um die "Llei de Política Lingüística" vom 7. Januar 1998*, Tübingen: Niemeyer, 2000 (Beihefte zur Zeitschrift für Romanische Philologie 302), 39, 138 ff.; Klaus Adomeit / Guillermo Frühbeck: *Einführung in das spanische Recht*, München: Beck, 2. Aufl. 2001, 5.

habitual en iniciar l'ensenyament, han de poder utilitzar normalment i correctament les dues llengües oficials al final de l'educació obligatòria.“

Leider hat der Verfasser nur einige sprachrelevante Lebensbereiche herausgegriffen; es fehlen etwa die Bereiche der Medien (Radio, Fernsehen, Kino, neue Medien), aber auch die Universität, die Produktetikettierung und der Gebrauch der Sprachen in Wirtschaft und Handel.<sup>3</sup> Die Beiträge aus der Zeitschrift *Revista de llengua i dret*, die die *Escola d'Administració Pública de Catalunya* herausgibt, sind bedauerlicherweise nicht bis zum Erscheinungsjahr des Buches ausgewertet.<sup>4</sup> Ebenso hat Riechert das Galicische gänzlich ausgeklammert. Etwas störend ist überdies, dass er durchgehend von „Katalan“ und „Valencian“ sowie „Kastilian“ spricht, statt korrekterweise Katalanisch, Valencianisch und Kastilisch zu schreiben.

Natürlich hat der Verfasser Recht, wenn er sagt, dass die Frage nach der Gleichbehandlung der Sprachen immer offen bleibt und auch nicht abschließend beantwortet werden kann. Doch sind seine Arbeitsergebnisse nur eingeschränkt brauchbar, denn er untersucht zwar zentrale, doch nicht alle wichtigen Regelungsbereiche des Gebrauchs des Baskischen und Katalanischen, wobei er zudem das Katalanische auf den Balearen wie das valencianische Katalanisch außer Acht lässt. Allerdings muss man ihm zugute halten, dass er keine ausführliche Darstellung dieser Gebiete anstrebte, sondern lediglich exemplarisch untersuchen wollte, wie der Gleichheitsgrundsatz der spanischen Verfassung beim Umgang mit Fragen der Mehrsprachigkeit (und hier ausgewählterweise beim Baskischen und Katalanischen) Anwendung findet.

Thomas Gergen (Saarbrücken)

<sup>3</sup> Vgl. dazu Gergen: *Sprachengesetzgebung*, 116 ff., Gesetzeszitate S. 185–186.

<sup>4</sup> Vgl. meinen Beitrag „La genèse de la Loi catalane de Politique Linguistique du 7 janvier 1998 – modèle pour la législation linguistique dans la Communauté Européenne“, in: *Revista de llengua i dret* 34 (2000), 103–116.

## Zusammenfassungen · Resums · Abstracts

Pilar Arnau i Segarra (Palma)

### Una aproximació a l'obra literària de Guillem Frontera

El novel·lista i periodista mallorquí Guillem Frontera (1945) pertany al nombrós contingent de narradors illencs que s'iniciaren en el món literari a finals de la dècada dels seixanta i que s'agruparen en la denominada "Generació dels setanta". Autor fecund en els seus principis, fidel a la literatura compromesa, Frontera ha destacat sempre per reflectir en la seua obra les transformacions socioeconòmiques i ètiques que han experimentat les diverses classes socials mallorquines arran de l'esclat turístic.

Tanmateix la seua darrera novel·la publicada, *Un cor massa madur* (1993), és una narració molt més personal i suggestiva on l'autor manifesta un interès creixent per temes més universals com ara les relacions humanes, la incapacitat per a la comunicació, la recuperació del passat, etc., ara bé, tot immers en el microcosmos mallorquí contemporani. Ací, l'escriptor mostra l'evolució dels canvis socials des d'una perspectiva que ja no pretén ser denunciadora o reivindicativa sinó subjectiva, bo i assumint les febleses, les aspiracions i les limitacions del ser humà, encarnades, entre altres, pel novel·lista que espera la inspiració per escriure la novel·la que arrossega en la seua ment des de la joventut.

En aquest article es realitza un assaig de sistematització temàtica del corpus novel·lístic de Frontera i molt especialment d'*Un cor massa madur*, una obra que podria qualificar-se com de les millors novel·les mallorquines de finals del segle XX.

Rafael Beltran (València)

### Skizze eines typologischen Inventars der Volkserzählungen des Alacantí

Im vorliegenden Beitrag werden 36 volkstümliche Erzählungen (*rondalles*), die von Joaquim González i Caturla in der Gegend von Alacant, dem Alacantí, zusammengetragen worden waren, katalogisiert und typologisch klassifiziert. Diese Katalogisierung wird durch erklärende Kommentare und Hinweise auf ähnliche Erzählungen – vor allem katalanischer und kas-

tilischer Herkunft – ergänzt. Die Klassifikation beruht auf dem bekannten Verzeichnis der Typen volkstümlichen Erzählschatzes von Antti Aarne und Stith Thompson. Dieser Beitrag ist Teil eines Projektes, das auf die Erfassung von annähernd 300 Versionen traditioneller Sagen und Erzählungen der valencianischen *comarques* abzielt, das bereits weitgehend publiziert vorliegt.

Der Beitrag macht deutlich, dass die Erzählungen des Alacantí ein reiches Repertorium bilden, das sowohl Wunder- und Märchenerzählungen (entsprechend den Typen Aa-Th, 750A [*The Peasant Woman is Changed into a Woodpecker*], Aa-Th, 480 [*The Spinning-Women by the Spring. The Kind and the Unkind Girls*] oder Aa-Th, 332 [*Godfather Death*]) als auch Exempla und moralisierende Erzählungen (gemäß Aa-Th 1370 [*The Lazy Wife*]) und zahlreiche weitere Motive aufweist.

Francesc Bernat (Barcelona)

Das Balarische in den unveröffentlichten dialektologischen Studien  
von Milà i Fontanals

Zweck dieses Artikels ist, die Eigenschaften und den Inhalt der Notizen bekannt zu machen, die Manuel Milà i Fontanals in der zweiten Hälfte des 19. Jahrhunderts dem Balarischen gewidmet hat, Dokumente, welche einen bedeutsamen Teil der persönlichen Papiere dieses Autors darstellen, die sich in der Menéndez y Pelayo-Bibliothek von Santander befinden. Obwohl Milà allgemein deswegen bekannt wurde, weil er einer der ersten katalanischen Gelehrten war, die sich dem wissenschaftlichen Studium der katalanische Dialekte gewidmet hatten, blieb ein bedeutender Teil seines linguistischen Werkes bis heute unveröffentlicht. Wir beziehen uns auf die persönlichen Papiere, wo Milà vielfältige Informationen über die Charakteristika der katalanische Dialekte gesammelt hat, und zwar als Vorarbeiten für eine geplante allgemeine Beschreibung des gesprochenen Katalanischen. Nur der erste Teil dieses Projekts, die Notizen über das Barceloninische, wurde veröffentlicht (vgl. *Estudios de lengua catalana* [1875]), während Milà nie dazu kam, den Rest der dialektologischen Daten und Informationen, die er gesammelt hatte, an die Öffentlichkeit zu bringen.

Josep Besa (Barcelona)

*Persuasive exordia*

Der Aufsatz plädiert für die Zweckmäßigkeit, beim Lehren des argumentativen Schreibens den Beiträgen sowohl der antiken Rhetorik als auch der neuen Rhetorik Beachtung zu schenken. Im Rahmen der ersten – antiken – Rhetorik liefert uns Quintilian (1.) eine Typologie fehlerhafter *exordia*, also Redeaufakte, in der man einen Großteil der Einleitungen wiedererkennen kann, wie sie von Lernenden mit geringer Schreib- und Textkompetenz erstellt werden; und (2.) den Gedanken, dass der Stil des *exordium* nicht dem der Argumentation gleichen darf, sondern vielmehr einem „einfachen und nachlässigen Reden“. Im Rahmen der zweiten – neuen – Rhetorik heben Perelman und Olbrechts-Tyteca die Bedeutung hervor, die die Anordnung der Darlegungsschritte innerhalb eines argumentativen Textes für die persuasive Wirkung hat, die von diesem Text an den Adressaten ausgeht. Den Beiträgen der Rhetorik schließen sich die kritischen Überlegungen Harald Weinrichs an, der den Misskredit beklagt, in den während der vergangenen Jahrhunderte die narrative Form bei der Versprachlichung tiefgründiger Themen, wie sie für die Wissenschaft typisch sind, geraten ist.

Sandra Herling (Siegen)

Plurilinguisme i ús de les llengües a Mallorca –  
un panorama sociolingüístic

Aquest article descriu la presència de les llengües castellana i catalana en diversos àmbits de la societat mallorquina. Els àmbits triats són: l'ensenyament (escola i universitat), l'administració local, els mitjans de comunicació (ràdio, televisió i internet) i l'àmbit de l'economia (turisme i comerç). Les dades presentades han estat extretes d'enquestes dutes a terme l'any 2000 i la visió global que se n'obté mostra clarament com el castellà és l'idioma predominant en tots els àmbits de la societat però sobretot en l'econòmic, ja que és en aquest sector on la llengua castellana ha aconseguit un major prestigi.

Joan Melià (Palma)

La política lingüística a les Illes Balears

Aquest article tracta del procés de normalització lingüística a les Illes Balears. Presenta dades bàsiques sobre la població catalanoparlant de les Illes i la influència del castellà (per exemple a la televisió) i del turisme sobre el català. En segon lloc parla d'estratègies de política lingüística com, per exemple, la promoció de la normalització lingüística per part del Govern de les Illes Balears que utilitza el català com a llengua oficial en actes administratius. Insisteix en el fet que el procés de normalització ha d'incloure tota la població i també ha de promoure l'adquisició de la llengua (també per part de la població no catalanoparlant) amb cursos d'idiomes i sobretot amb l'ajuda de la televisió i la ràdio, i els coneixements sobre el català. Això afavoreix l'ús del català en situacions de contacte entre la població no catalanoparlant i la catalanoparlant i d'aquesta envers parlants d'altres llengües.

Anna I. Peirats (València / Freiburg im Breisgau)

Der *Spill* von Jaume Roig, von Meister Grau bis ‚Sir‘ Joan Fuster  
und *Lopus-Rodó*?

Der vorliegende Beitrag verfolgt das Ziel, die literarische Nachwirkung des Stils von Jaume Roigs *Spill* zu untersuchen, und geht dabei von der kritischen Lektüre dreier Texte aus, die chronologisch betrachtet vom *Spill* weit entfernt sind: die *Breu descripció dels mestres que anaren a besar les mans a sa magestat del Rey don Phelip al Real de la ciutat de València, a 8 de febrer, 1586*, von Gaspar Guerau de Montmajor, die *Visita de Carles Riba a València* (1957) von Joan Fuster und die Verse des *Regiment de la cosa pública* von Francesc Vallverdú. Anhand dieser Textauswahl gehen wir den Gründen für die klangliche Anpassungsfähigkeit von Jaume Roigs Versen sowie ihrer sarkastischen Wirkung und der damit möglichen groteskenhaften Entstellung nach.

Clàudia Pons (Barcelona)

Optimalitätstheorie, segmentale Prozesse und dialektale Variation  
im Katalanischen

Ziel der Arbeit ist es, den Leser in die Grundlagen der Optimalitätstheorie (*Optimality Theory*) einzuführen und eine Anwendung dieser Theorie auf die dialektale Variation im Katalanischen – unter besonderer Berücksichtigung der balearischen Varietäten – vorzustellen. Nach einer kurzen Einführung in die Entstehungsgeschichte und die grundlegenden Annahmen dieses theoretischen Ansatzes wird untersucht, wie die Theorie die sprachliche Variation zu erfassen vermag; das Verhalten von an den Wortgrenzen aufeinander treffenden Okklusivkonsonanten in den verschiedenen katalanischen Dialekten einerseits sowie das Verhalten von Sequenzen adjazenter Sibilanten in den unterschiedlichen balearischen Varietäten andererseits dienen als Ausgangspunkt für die Anwendung der Theorie. Die Verschiedenartigkeit der Prozesse – wie Insertion, Elision, Assimilation, Dissimilation, Fusion –, denen solche konsonantischen Konstellationen in den einzelnen Dialekten des Katalanischen unterworfen sind, finden ihre Erklärung in der unterschiedlichen Hierarchisierung von Restriktionen, die universalen Charakter aufweisen.

**Anschriften der Autorinnen und Autoren**  
**Adreces de les autores i dels autors**

- Pilar Arnau i Segarra, Institut Ramon Llull, Carrer Sant Jaume 6a, E-07012 Palma (Illes Balears), <parnau@llull.com>
- Marcus Bär, Johann Wolfgang Goethe-Universität, Institut für Romanische Sprachen und Literaturen, Grüneburgplatz 1, D-60629 Frankfurt am Main, <mbaer@stud.uni-frankfurt.de>
- Rafael Beltran, Universitat de València, Departament de Filologia Espanyola, Avinguda Blasco Ibáñez, 32, E-46010 València, <rafael.beltran@uv.es>
- Francesc Bernat i Baltrons, Universitat de Barcelona, Departament de Filologia Catalana, Gran Via de les Corts Catalanes 585, E-08007 Barcelona, <fbernat@uoc.edu>/<bernat@lincat.ub.es>
- Josep Besa, Universitat de Barcelona, Departament de Filologia Catalana, Gran Via de les Corts Catalanes, 585, E-08007 Barcelona, <besa@lincat.ub.es>
- Elwys De Stefani, Universität Basel, Romanisches Seminar, Stapfelberg 7/9, CH-4051 Basel / Albert-Ludwigs-Universität, Romanisches Seminar, Werthmannplatz 3, D-79085 Freiburg im Breisgau, <elwys.destefani@unibas.ch>
- Thomas Gergen, Universität des Saarlandes, FB Recht, Lehrstuhl Prof. E. Wadle, Gebäude 16, D-66041 Saarbrücken, <th.gergen@gmx.de>
- Sandra Herling, Universität Gesamthochschule Siegen, Adolf-Reichwein-Straße, D-57068 Siegen, <sa.herling@gmx.de>
- Joseph Jurt, Albert-Ludwigs-Universität, Romanisches Seminar, Werthmannplatz 3, D-79085 Freiburg im Breisgau, <joseph.jurt@romanistik.uni-freiburg.de>
- Joan Melià i Garí, Direcció General de Política Lingüística, Govern de les Illes Balears, Carrer del Capità Salom, 29, 4t, Bloc C, E-07004 Palma (Illes Balears), <jmelia@dgpoling.caib.es>
- Henriette Partzsch, Universität Basel, Romanisches Seminar, Stapfelberg 7/9, CH-4051 Basel, <Henriette.Partzsch@unibas.ch>
- Anna I. Peirats, Universitat de València, Departament de Filologia Catalana, Avinguda Blasco Ibáñez, 32, E-46010 València / Albert-



- Ludwigs-Universität, Raimundus-Lullus-Institut, Werthmannplatz 3,  
D-79085 Freiburg im Breisgau, <Anna.I.Peirats@uv.es>
- Clàudia Pons Moll, Universitat de Barcelona, Departament de Filologia  
Catalana, Gran Via de les Corts Catalanes, 585, E-08007 Barcelona,  
<cpons@lincat.ub.es>
- Claus D. Pusch, Albert-Ludwigs-Universität, Romanisches Seminar,  
Werthmannplatz 3, D-79085 Freiburg im Breisgau,  
<claus.pusch@romanistik.uni-freiburg.de>
- Ferran Robles i Sabater, Universitat de València, Departament de Filologia  
Anglesa i Alemanya, Avinguda Blasco Ibáñez, 32, E-46010 València,  
<ferran.robles@uv.es>
- Sophia Simon, Universität Leipzig, Institut für Romanistik, D-04109  
Leipzig, <Sophia.Simon@gmx.net>
- Carsten Sinner, Humboldt-Universität, Institut für Romanistik, Unter den  
Linden 6, D-10099 Berlin, <carsten.sinner@rz.hu-berlin.de>
- Tilbert Dídac Stegmann, Johann Wolfgang Goethe-Universität, Institut für  
Romanische Sprachen und Literaturen, Grüneburgplatz 1, D-60629  
Frankfurt am Main, <tilstegmann@em.uni-frankfurt.de>
- Aina Torrent-Lenzen, Fachhochschule Köln, Institut für Translation und  
Mehrsprachige Kommunikation, Mainzer Straße 5, D-50678 Köln,  
<Aina.Torrent\_Lenzen@fh-koeln.de>

## **Hinweise zur Texteinrichtung** **Normes per a la preparació dels textos**

### *Technische Hinweise:*

Manuskripte sind in elektronischer Form an die Anschrift der Redaktion zu senden, bevorzugt als E-mail-Anhang an <zfk@katalanistik.de>. Wenn Sie ein Manuskript auf Diskette einsenden, muss diese PC-formatiert sein. Werden in einem Text Sonderzeichen und spezielle Schriften (phonetische Zeichen, mittel-/osteuropäische und nicht-lateinische Alphabete) verwendet oder sind Abbildungen enthalten, ist zusätzlich ein Papierausdruck einzusenden.

Schicken Sie Ihr Manuskript bitte in einem gängigen Textverarbeitungsformat (bevorzugt MS WORD) oder als ASCII- oder RTF-Datei. Überprüfen Sie die Datei(en) vor der Einsendung auf Virenfreiheit.

Abbildungen, Schaubilder etc. sollten nicht mit dem Textverarbeitungsdokument abgespeichert, sondern als separate Graphikdateien in einem unkomprimierten Dateiformat (bevorzugt Bitmap oder TIFF) mit eingesandt werden. Tabellen sind mit dem Tabellenwerkzeug der Textverarbeitung zu erstellen oder ggf. als Graphikdatei beizufügen; bitte vermeiden Sie Verknüpfungen mit anderen Programmen über OLE (z.B. mit Tabellenkalkulationsprogrammen wie MS Excel).

Wenn Sie zur Erstellung Ihres Manuskripts MS WORD verwenden, können Sie sich unter <<http://www.katalanistik.de/zfk>> eine Dokumentvorlage ('zfk.dot') herunterladen, die die meisten in der *ZfK* verwendeten Formatvorlagen zur Textformatierung vordefiniert enthält. Hinweise zur Anwendung von Dokumentvorlagen finden Sie im MS WORD-Handbuch oder in der *Online*-Hilfe. Wenn Sie die Dokumentvorlage 'zfk.dot' nicht verwenden, formatieren Sie bitte so wenig wie möglich. Verzichten Sie unbedingt auf Silbentrennung, Laufweitenänderung von Buchstaben, Kopf-/Fußzeilen, Seitenzahlen u. dgl. Verwenden Sie zur Hervorhebung nur Kursivsatz und ggf. Unterstreichung (keine Majuskeln, keine Kapitälchen, kein Fettdruck, keine Sperrung).

Enthält Ihr Text in größerem Umfang phonetische Zeichen, so setzen Sie diese bitte ausschließlich aus dem TrueType-Font 'SILDoulos IPA93', der kostenfrei unter <<http://www.sil.org>> heruntergeladen werden kann.

*Formale Hinweise:*

Die ZfK nimmt Beiträge in allen romanischen Sprachen – bevorzugt Katalanisch – sowie in Deutsch und Englisch an. Die Autoren haben vor der Einsendung für die vollständige wissenschaftliche Dokumentation und Bibliographierung sowie für exakte sprachliche und stilistische Ausarbeitung Sorge zu tragen.

Jedem Beitrag muss eine Zusammenfassung von ca. zehn Zeilen in einer anderen als der im Beitrag verwendeten Sprache beigegeben werden, vorzugsweise auf Deutsch oder Katalanisch.

Die Beiträge sind zu gliedern, wobei das Dezimalsystem (1, 1. 1, 1. 2, 1. 2. 1. etc.) empfohlen wird.

Enthält der Beitrag Abbildungen, Schaubilder, Tabellen etc., so muss im Text darauf verwiesen werden. Zu diesem Zweck sind die Abbildungen, Schaubilder und Tabellen durchzunummerieren.

Zitate werden prinzipiell in der Originalsprache angeführt; wird aus romanischen Sprachen, aus dem Deutschen oder Englischen zitiert, brauchen diese Zitate nicht übersetzt zu werden.

Zitatquellen und bibliographische Hinweise sind im Haupttext des Aufsatzes bibliographiebezogen anzugeben und nach dem “Autor, Jahr: Seitenzahl(en)”-System nachzuweisen (Beispiel: Badia i Margarit, 1995: 337). Spatien und Interpunktionszeichen dieses Nachweismodells sind genau einzuhalten.

Fußnoten stehen prinzipiell am unteren Seitenrand (keine Endnoten) und enthalten weiterführende Informationen, nicht jedoch bibliographische Nachweise und Kurztitel.

Die gesamte im Aufsatz zitierte und erwähnte Literatur sowie ggf. weitere einschlägige Titel stehen in einer Bibliographie am Ende des Beitrags. Bitte richten Sie sich bei der Erstellung der Bibliographie genau nach folgenden Modellen und Beispielen (auch hinsichtlich Spatien und Interpunktionszeichen):

*Monographie oder Sammelband:*

Badia i Margarit, Antoni M. (1995): *Gramàtica de la llengua catalana: descriptiva, normativa, diatòpica, diastràtica*, Barcelona: Proa.

Wheeler, Max W. / Yates, Alan / Dols, Nicolau (1999): *Catalan. A comprehensive grammar*, London / New York: Routledge.

Turell, M. Teresa (ed.) (2001): *Multilingualism in Spain. Sociolinguistic and psycholinguistic aspects of linguistic minority groups*, Clevedon: Multilingual Matters.

*Zeitschriften- oder Sammelbandaufsatz:*

Schlieben-Lange, Brigitte (1996): «Der *Torsimany* und die scholastische Grammatik», *Zeitschrift für Katalanistik* 9, 7-19.

Pradilla, Miquel Àngel (2001): «The Catalan-speaking community», in: Turell, M. Teresa (ed.): *Multilingualism in Spain. Sociolinguistic and psycholinguistic aspects of linguistic minority groups*, Clevedon: Multilingual Matters, 58-90.

Die Nennung der vollen Vornamen von Autoren / Herausgebern sowie – bei Buchpublikationen – die Angabe des Verlags ist verbindlich, die Nennung einer etwaigen Schriftenreihe mit Bandzahl (in Klammern nach dem Buchtitel) fakultativ.

Wenn Sekundärliteratur nicht im Original, sondern in Übersetzung verwendet oder zitiert wird, ist in der Bibliographie zusätzlich zur übersetzten Ausgabe Titel, Erscheinungsort und -jahr des Originals zu nennen. Beispiel:

Dietrich, Wolf (1983): *El aspecto verbal perifrástico en las lenguas románicas*, Madrid: Gredos (dt. Orig.: *Der periphrastische Verbalaspekt in den romanischen Sprachen*, Tübingen, 1973).

Die sprachspezifischen Zeichensetzungsregeln sind sowohl im Text des Aufsatzes als auch in (ggf. fremdsprachigen) Zitaten genau zu beachten. Verwenden Sie nach Möglichkeit ausschließlich typographische Anführungs- und Auslassungszeichen („”, «», ’) und mittellange Gedanken- und Spiegelstriche (–).

*Organisatorische Hinweise:*

Korrekturfahnen werden von der Redaktion bevorzugt per E-mail-Anhang (PDF-Datei) versandt. Diese drucken Sie bitte aus und senden den Ausdruck innerhalb einer Woche nach Erhalt korrigiert per Post (oder Fax) zurück. Verwenden Sie die üblichen, z.B. im Duden verzeichneten Korrekturzeichen in eindeutiger Weise.

Die Redaktion behält sich vor, zur Veröffentlichung vorgesehene Manuskripte sprachlich, stilistisch und formal zu verändern oder ggf. zu kürzen. Die Autoren werden im Fahnenangang auf solche Veränderungen hingewiesen.

Alle Autorinnen und Autoren erhalten Belegexemplare der Ausgabe der *ZfK*, in der ihr Beitrag erscheint. Separata und Sonderdrucke werden nicht

geliefert, können jedoch von den Autoren selbst im Fotokopierverfahren hergestellt werden. Für Beiträge in der *Z/K* werden keine Honorare gezahlt.

Diese Hinweise stehen auch unter <<http://www.katalanistik.de/zfk>> zum Herunterladen bereit.

\*\*\*

*Indicacions tècniques:*

Els originals s'enviaran a l'adreça de la redacció en format electrònic, preferiblement com a document adjunt d'un missatge de correu electrònic a <[zfk@katalanistik.de](mailto:zfk@katalanistik.de)>. En cas que es prefereixi enviar un disquet amb l'original, aquest haurà d'estar formatat per al sistema PC. Si en un text s'empren signes o caràcters especials (símbols fonètics, alfabet del centre i est d'Europa o alfabet no llatins) o si s'hi inclouen il·lustracions, a més a més s'enviarà el text imprès.

Us demanem que envieu els originals en un format de text corrent (preferiblement MS WORD) o com a arxiu ASCII o RTF. Abans de l'enviament comproveu que els arxius estiguin lliures de virus.

Les il·lustracions, els diagrames, etc. ... no es memoritzaran amb els documents de text, sinó que s'enviaran separatament com a documents gràfics en formats descomprimits (preferiblement Bitmap o TIFF). Les taules s'elaboraran amb la funció taules del programa de processament de textos o, eventualment, s'adjuntaran com a arxiu gràfic; si us plau, eviteu enllaços amb altres programes a través d'OLE (*object linking and embedding*), per exemple amb programes de càlcul com MS Excel.

Si utilitzeu MS WORD per a l'elaboració de l'original podeu baixar un document pauta 'zfk.dot' a <<http://www.katalanistik.de/zfk>> que inclou la majoria dels models de format utilitzats a la *Revista d'Estudis Catalans (Z/K)*, predefinitos per a donar forma al text. Les indicacions sobre la utilització dels documents pauta les podeu trobar al manual de MS WORD o a través de l'ajuda *online*. En el cas de no utilitzar el document pauta 'zfk.dot', si us plau, formateu el menys possible. Eviteu la separació de síl·labes, els canvis en la distància de separació entre lletres, les notes a l'encapçalament de pàgina, els números de pàgina, i per a ressaltar empreu només la lletra en cursiva o, eventualment, el subratllat (cap majúscula, capital petita, negreta o espaiat).

Si el text conté gran quantitat de símbols fonètics componeu-lo des de la lletra TrueType ‘SILDoulos IPA93’ que podeu baixar gratuïtament a través de <<http://www.sil.org>>.

*Indicacions formals:*

La *Revista d'Estudis Catalans (ZfK)* accepta articles en totes les llengües romàniques (preferiblement en català), així com també en alemany o anglès. Abans d'enviar el text els autors han de parar atenció a tota la documentació científica i a la bibliografia, així com també a l'exacte composició lingüística i estilística del text.

Cada article ha d'anar acompanyat d'un resum d'aproximadament deu línies en una llengua diferent a l'emprada en l'article, preferiblement en alemany o català.

En el cas que es desitgi subdividir l'article, cal emprar el sistema decimal (1, 1.1, 1.2, 1.2.1, etc.).

Cal que en el text es remeti a les il·lustracions, diagrames o taules que en formin part. Per això cal també numerar totes les il·lustracions, diagrames o taules.

En principi, les citacions s'han de fer en la llengua original. Si les citacions són en qualsevol llengua romànica, en alemany o en anglès no cal que es tradueixin.

Les fonts de les citacions i les indicacions bibliogràfiques s'han d'indicar com a referències bibliogràfiques en el text principal de l'article, i s'han de demostrar mitjançant el sistema “Autor, any: número/s de pàgina/es” (per exemple: Badia i Margarit, 1995: 337s). Presteu atenció a l'espaiat i als signes de puntuació del model de demostració.

En principi les notes a peu de pàgina s'han de col·locar al marge inferior de la plana (cap nota final) i han de contenir informació addicional, però no referències bibliogràfiques o títols abreujats.

Totes les referències bibliogràfiques que es citin o mencionin en el text, així com d'altres títols pertinents han d'aparèixer en la bibliografia al final de l'article. Observeu amb atenció els models i exemples següents per a l'elaboració de la bibliografia (cal fixar-se també en l'espaiat i els signes de puntuació):

*Monografia o miscel·lània:*

Badia i Margarit, Antoni M. (1995): *Gramàtica de la llengua catalana: descriptiva, normativa, diatòpica, diastràtica*, Barcelona: Proa.

Wheeler, Max W. / Yates, Alan / Dols, Nicolau (1999): *Catalan. A comprehensive grammar*, London / New York: Routledge.

Turell, M. Teresa (ed.) (2001): *Multilingualism in Spain. Sociolinguistic and psycholinguistic aspects of linguistic minority groups*, Clevedon: Multilingual Matters.

*Articles en revistes o miscel·lànies:*

Schlieben-Lange, Brigitte (1996): «Der *Torsimany* und die scholastische Grammatik», *Zeitschrift für Katalanistik* 9, 7-19.

Pradilla, Miquel Àngel (2001): «The Catalan-speaking community», in: Turell, M. Teresa (ed.): *Multilingualism in Spain. Sociolinguistic and psycholinguistic aspects of linguistic minority groups*, Clevedon: Multilingual Matters, 58-90.

És obligatori esmentar els noms de pila complets dels autors i editors, i en el cas de les publicacions monogràfiques i de les miscel·lànies cal indicar l'editorial. En canvi, és opcional esmentar eventuais sèries de publicacions (amb número de volum; darrere del títol del llibre entre parèntesis).

En cas que s'emprin o es citin estudis d'obres literàries traduïts, en la bibliografia a més a més hi ha de constar el títol, el lloc de publicació i l'any de publicació de l'original. Per exemple:

Dietrich, Wolf (1983): *El aspecto verbal perifrástico en las lenguas románicas*, Madrid: Gredos (orig. alemany: *Der periphrastische Verbalaspekt in den romanischen Sprachen*, Tübingen, 1973).

Cal tenir en compte les normes de puntuació específiques per a cada llengua tant en el text de l'article com en les citacions. Sempre que es pugui utilitzin exclusivament símbols tipogràfics com les cometes, els apòstrofs (‘’, ‘», ‘) i els guions de mida mitjana (–).

*Indicacions organitzatives:*

La redacció de la *Revista d'Estudis Catalans* us enviarà les galerades preferentment mitjançant document adjunt a un e-mail (arxiu PDF). Si us plau, imprimeu el document i envieu-lo per correu o per fax en el termini d'una setmana després de la seva recepció. Empreneu els símbols de correcció tradicionals de manera clara.

La redacció es reserva el dret de fer canvis lingüístics, estilístics i formals als originals, o si es donés el cas també d'escurçar-los, abans de la seva publicació. S'informarà els autors dels canvis duts a terme en el moment d'enviar-vos les galerades.

Tots els autors rebran exemplars justificatius de l'edició de la *Revista d'Estudis Catalans* on apareix el seu article; no s'enviaran tiratges a part. La participació a la *Revista d'Estudis Catalans* no serà remunerada.

Aquestes normes per a la preparació dels textos també es poden carregar a la pàgina internet de la revista: <<http://www.katalanistik.de/zfk>>.

\*\*\*

The guidelines for text preparation and formatting are available in English on the journal's web-site: <<http://www.katalanistik.de/zfk>>.